



**ΕΛΛΗΝΙΚΗ ΔΗΜΟΚΡΑΤΙΑ
ΝΟΜΟΣ ΘΕΣΣΑΛΟΝΙΚΗΣ
ΔΗΜΟΣ ΘΕΣΣΑΛΟΝΙΚΗΣ
ΓΕΝΙΚΗ Δ/ΝΣΗ ΔΙΟΙΚ. ΚΑΙ ΟΙΚ. ΥΠΗΡΕΣΙΩΝ
Δ/ΝΣΗ ΟΙΚΟΝΟΜΙΚΗΣ ΚΑΙ ΤΑΜΕΙΑΚΗΣ ΔΙΑΧΕΙΡΙΣΗΣ
ΤΜΗΜΑ ΠΡΟΚΗΡΥΞΕΩΝ ΚΑΙ ΔΗΜΟΠΡΑΣΙΩΝ**

ΔΙΑΚΗΡΥΞΗ

Ο ΔΗΜΑΡΧΟΣ ΘΕΣΣΑΛΟΝΙΚΗΣ

Έχοντας υπόψη :

1. Το Ν.3852/2010 (ΦΕΚ 87/Α΄/2010) «Νέα Αρχιτεκτονική της Αυτοδιοίκησης και της Αποκεντρωμένης Διοίκησης-Πρόγραμμα Καλλικράτης» όπως τροποποιήθηκε και ισχύει
2. Τις διατάξεις της υπ' αριθμ. 11389/1993 απόφασης του Υπουργού Εσωτερικών (Ε.Κ.Π.Ο.Τ.Α.) και τις σχετικές ερμηνευτικές εγκυκλίου
3. Τις σχετικές διατάξεις του Ν. 2286/1995 (ΦΕΚ 19/Α΄/1995) «Προμήθειες του δημοσίου τομέα και ρυθμίσεις συναφών θεμάτων»
4. Το Ν.3463/2006 «Περί κυρώσεως του Δημοτικού και Κοινοτικού Κώδικα»
5. Το Ν.4155/2013 (ΦΕΚ 120/Α΄/29-5-2013) "Εθνικό Σύστημα Ηλεκτρονικών Δημοσίων Συμβάσεων και άλλες διατάξεις"
6. Το Ν.4254/2014 (ΦΕΚ 85/Α΄/7-4-2014) "Μέτρα στήριξης και ανάπτυξης της ελληνικής οικονομίας στο πλαίσιο εφαρμογής του ν.4046/2012 και άλλες διατάξεις" και ειδικότερα την υποπαράγραφο ΣΤ.20 του άρθρου 1 "Εφαρμογή Εθνικού Συστήματος Ηλεκτρονικών Δημοσίων Συμβάσεων" που αντικατέστησε την παρ.1 του άρθρου 8 του Ν.4155/2013
7. Την υπ'αριθμ.Π1/2390 (ΦΕΚ 2677/Β΄/21-10-2013) απόφαση του Υπουργού Ανάπτυξης και Ανταγωνιστικότητας "Τεχνικές λεπτομέρειες και διαδικασίες λειτουργίας του Εθνικού Συστήματος Ηλεκτρονικών Δημοσίων Συμβάσεων (Ε.Σ.Η.ΔΗ.Σ.)"
8. Το Ν.4013/2011 (ΦΕΚ 204/Α΄/2011) για την σύσταση Ενιαίας Ανεξάρτητης Αρχής Δημοσίων Συμβάσεων και Κεντρικού Ηλεκτρονικού Αρχείου Δημοσίων Συμβάσεων
9. Το άρθρο 1 παρ.Ζ΄ (προσαρμογή της Ελληνικής νομοθεσίας στην Οδηγία 2011/7 της 16^{ης} Φεβρουαρίου 2011 για την καταπολέμηση των καθυστερήσεων πληρωμών στις εμπορικές συναλλαγές) υποπαράγραφος Ζ.5 (Συναλλαγές μεταξύ των επιχειρήσεων και Δημοσίων Αρχών-Άρθρο 4 Οδηγίας 2011/7) του Ν.4152/2013 (ΦΕΚ 107/τεύχος Α΄/9-5-2013).
10. Το Ν.4250/2014 (ΦΕΚ 74/Τεύχος Α΄/26-3-2014) «Διοικητικές απλουστεύσεις-Καταργήσεις, Συγχωνεύσεις Νομικών Προσώπων και Υπηρεσιών του Δημοσίου Τομέα-Τροποποίηση Διατάξεων του Π.Δ.318/1992 (Α΄161) και λοιπές ρυθμίσεις»

11. Το Ν.4281/2014 (ΦΕΚ 160/Τεύχος Α΄/8-8-2014) «Μέτρα στήριξης και ανάπτυξης της ελληνικής οικονομίας, οργανωτικά θέματα Υπουργείου Οικονομικών και άλλες διατάξεις» και ειδικότερα το άρθρο 157 «Εγγυήσεις»
12. Το Ν.4320/2015 (ΦΕΚ 29/Τεύχος Α΄/19-3-2015) “Ρυθμίσεις για τη λήψη άμεσων μέτρων για την αντιμετώπιση της ανθρωπιστικής κρίσης, την οργάνωση της Κυβέρνησης και των Κυβερνητικών οργάνων και λοιπές διατάξεις” και ειδικότερα το άρθρο 37 “Εθνικό Σύστημα Ηλεκτρονικών Συμβάσεων”
13. Την υπ’αριθμ.878/2015 απόφαση Δημάρχου για τη μεταβίβαση αρμοδιοτήτων στην Αντιδήμαρχο Οικονομικών Γ.Ρανέλλα

ΠΡΟΚΗΡΥΣΣΕΙ

Ηλεκτρονικό δημόσιο τακτικό διαγωνισμό με σφραγισμένες προσφορές για την “**Προμήθεια αναλωσίμων για τις ανάγκες των διαφόρων συνεργείων της Δ/σης Ανακύκλωσης και Διαχείρισης Αστικών Απορριμμάτων του Δήμου Θεσσαλονίκης**”.

Η ανωτέρω προμήθεια θα γίνει με κριτήριο κατακύρωσης τη χαμηλότερη τιμή.

Άρθρο 1

Όργανο, τόπος και χρόνος διενέργειας του διαγωνισμού

Ο διαγωνισμός θα πραγματοποιηθεί με χρήση της πλατφόρμας του Εθνικού Συστήματος Ηλεκτρονικών Δημοσίων Συμβάσεων (Ε.Σ.Η.ΔΗ.Σ.) μέσω της διαδικτυακής πύλης www.promitheus.gov.gr του Συστήματος από την αρμόδια Επιτροπή διενέργειας και αξιολόγησης του διαγωνισμού που ορίστηκε με την υπ’αριθμ...../2015 Α.Ο.Ε.

ΔΙΑΔΙΚΤΥΑΚΟΣ ΤΟΠΟΣ ΥΠΟΒΟΛΗΣ ΠΡΟΣΦΟΡΑΣ	ΗΜΕΡΟΜΗΝΙΑ ΑΝΑΡΤΗΣΗΣ ΤΗΣ ΔΙΑΚΗΡΥΞΗΣ ΣΤΗ ΔΙΑΔΙΚΤΥΑΚΗ ΠΥΛΗ ΤΟΥ ΕΣΗΔΗΣ	ΗΜΕΡΟΜΗΝΙΑ ΕΝΑΡΞΗΣ ΥΠΟΒΟΛΗΣ ΠΡΟΣΦΟΡΩΝ	ΚΑΤΑΛΗΚΤΙΚΗ ΗΜΕΡΟΜΗΝΙΑ ΥΠΟΒΟΛΗΣ ΠΡΟΣΦΟΡΩΝ
Διαδικτυακή πύλη www.promitheus.gov.gr	10-11-2015	16-11-2015 ΗΜΕΡΑ ΔΕΥΤΕΡΑ και ΩΡΑ 07:00 π.μ.	6-12-2015 ΗΜΕΡΑ ΚΥΡΙΑΚΗ και ΩΡΑ 17:00 μ.μ.

Μετά την παρέλευση της καταληκτικής ημερομηνίας και ώρας, δεν υπάρχει δυνατότητα υποβολής προσφοράς στο Σύστημα.

Ο χρόνος υποβολής της προσφοράς και οποιαδήποτε ηλεκτρονική επικοινωνία μέσω του Συστήματος βεβαιώνεται αυτόματα με υπηρεσίες χρονοσήμανσης σύμφωνα με τα οριζόμενα στην παρ.3 του άρθρου 6 του Ν.4155/2013 και το άρθρο 6 της Υ.Α. Π1/2390/2013.

Άρθρο 2

Προϋπολογισμός-χρηματοδότηση προμήθειας

Η προϋπολογισθείσα δαπάνη των υπό προμήθεια ειδών ανέρχεται στο ποσό των 158.894,23 € συμπεριλαμβανομένου του Φ.Π.Α. 23% (129.182,30 € χωρίς το Φ.Π.Α.) και θα βαρύνει-με ποσό 15.000,00 € τον Κ.Α. 6699.01.01 "Προμήθεια διαφόρων αναλωσίμων και λοιπών υλικών" της υπηρεσίας 20 της Δ/σης Ανακύκλωσης και Διαχείρισης Αστικών Απορριμμάτων του σκέλους των εξόδων του προϋπολογισμού έτους 2015 και τον αντίστοιχο Κ.Α. του προϋπολογισμού του Δήμου έτους 2016.

Οι πιστώσεις που θα καλύψουν τη σχετική δαπάνη προέρχονται από ανταποδοτικά τέλη.

Άρθρο 3

Δεκτοί στο διαγωνισμό-Προϋποθέσεις συμμετοχής

1. Στο διαγωνισμό γίνονται δεκτοί όσοι ασχολούνται με την κατασκευή ή/και εμπορία των ζητούμενων ειδών και είναι εγγεγραμμένοι στα οικεία Επιμελητήρια.

2. Δικαιούμενοι συμμετοχής :

α. Έλληνες

β. Αλλοδαποί

γ. Νομικά πρόσωπα ημεδαπά ή αλλοδαπά

δ. Συνεταιρισμοί

ε. Ενώσεις προμηθευτών

3. Οι συμμετέχοντες στο διαγωνισμό, φυσικά ή νομικά πρόσωπα, δεν πρέπει να απασχολούν ούτε κατά το χρόνο κατάθεσης των προσφορών, ούτε καθόλη τη διάρκεια ισχύος της σύμβασης, ανασφάλιστο προσωπικό.

4. α. Για τη συμμετοχή τους στο διαγωνισμό, οι ενδιαφερόμενοι οικονομικοί φορείς (προμηθευτές) πρέπει να διαθέτουν προηγμένη ψηφιακή υπογραφή και να εγγραφούν στο ηλεκτρονικό Σύστημα (ΕΣΗΔΗΣ-Διαδικτυακή πύλη www.promitheus.gov.gr). Η ψηφιακή υπογραφή χορηγείται από πιστοποιημένη προς τούτο αρχή και πρέπει να είναι σκληρής αποθήκευσης, δηλαδή να δημιουργείται μέσω Ασφαλούς Διάταξης Δημιουργίας Υπογραφής (USB token). Ο κατάλογος των αρχών που παρέχουν ψηφιακή υπογραφή αναφέρεται στην ιστοσελίδα της Αρχής Τηλεπικοινωνιών και Ταχυδρομείων http://www.eett.gr/opencms/opencms/EETT/Electronic_Communications/DigitalSignatures/SupervisedList.html.

β. Οι οικονομικοί φορείς-χρήστες αιτούνται την εγγραφή τους παρέχοντας τις απαραίτητες πληροφορίες και αποδεχόμενοι τους όρους χρήσης του συστήματος ταυτοποιούνται ως εξής :

- Όσοι από τους ανωτέρω διαθέτουν ελληνικό Αριθμό Φορολογικού Μητρώου (ΑΦΜ) ταυτοποιούνται με χρήση των διαπιστευτηρίων που αυτοί κατέχουν από το σύστημα TAXISNet της Γενικής Γραμματείας Πληροφοριακών Συστημάτων. Εφόσον γίνει η ταυτοποίηση, εγκρίνεται η εγγραφή του χρήστη από το ανωτέρω Τμήμα της Γενικής Διεύθυνσης Κρατικών Προμηθειών.
- Οι οικονομικοί φορείς-χρήστες των κρατών-μελών της Ευρωπαϊκής Ένωσης οι οποίοι δε διαθέτουν ελληνικό Αριθμό Φορολογικού Μητρώου (ΑΦΜ) αιτούνται την εγγραφή τους συμπληρώνοντας τον αριθμό

ταυτότητας ΦΑΠ (VAT Identification Number) και ταυτοποιούνται με χρήση των διαπιστευτηρίων που κατέχουν από το αντίστοιχο σύστημα. Εφόσον γίνει η ταυτοποίηση, εγκρίνεται η εγγραφή του χρήστη από το ανωτέρω Τμήμα της Γενικής Διεύθυνσης Κρατικών Προμηθειών.

- Οι οικονομικοί φορείς-χρήστες τρίτων χωρών αιτούνται την εγγραφή τους και ταυτοποιούνται από τη ΓΓΕ αποστέλλοντας :

- είτε υπεύθυνη δήλωση ψηφιακά υπογεγραμμένη με επίσημη μετάφραση στην ελληνική.

-είτε ένορκη βεβαίωση ή πιστοποιητικό σε μορφή αρχείου .pdf με επίσημη μετάφραση στην ελληνική, όπως αυτά προσδιορίζονται στο παράρτημα ΙΧ Α για τις δημόσιες συμβάσεις προμηθειών και στο παράρτημα ΙΧ Γ για τις δημόσιες συμβάσεις υπηρεσιών του π.δ. 60/2007 και σύμφωνα με τους προβλεπόμενους όρους στο κράτος-μέλος εγκατάστασης του οικονομικού φορέα, στα οποία να δηλώνεται/αποδεικνύεται η εγγραφή του σε επαγγελματικό ή εμπορικό Μητρώο, προσκομιζόμενα εντός τριών (3) εργάσιμων ημερών σε έντυπη μορφή (πρωτότυπο ή ακριβές αντίγραφο) στην αρμόδια υπηρεσία.

γ. Το αίτημα εγγραφής υποβάλλεται από όλους τους υποψήφιους χρήστες ηλεκτρονικά μέσω του Συστήματος ή μέσω ηλεκτρονικού ταχυδρομείου με τη χρήση ψηφιακής υπογραφής χορηγούμενη από πιστοποιημένη αρχή παροχής ψηφιακής υπογραφής.

δ. Ο υποψήφιος χρήστης ενημερώνεται από το Σύστημα ή μέσω ηλεκτρονικού ταχυδρομείου σχετικά με την εξέλιξη του αιτήματος εγγραφής του. Εφόσον το αίτημα εγγραφής εγκριθεί, ο υποψήφιος χρήστης λαμβάνει σύνδεσμο ενεργοποίησης λογαριασμού ως πιστοποιημένος χρήστης και προβαίνει στην ενεργοποίηση του λογαριασμού του.

Άρθρο 4

Συμβατικά στοιχεία

Στοιχεία της σύμβασης που θα προσαρτηθούν σ'αυτήν κατά σειρά ισχύος είναι :

1. Η παρούσα διακήρυξη
2. Η συγγραφή υποχρεώσεων
3. Οι τεχνικές προδιαγραφές
4. Ο ενδεικτικός προϋπολογισμός
5. Η προσφορά του μειοδότη
6. Τα από το διαγωνιζόμενο πλήρη τεχνικά και περιγραφικά στοιχεία που θα δοθούν με την προσφορά.

Άρθρο 5

Προσφορές

1. Οι προσφορές των διαγωνιζομένων μπορούν να αφορούν το σύνολο ή μέρος των ζητούμενων ειδών. Δηλαδή, μπορούν να υπάρξουν μερικές προσφορές ως προς τα διάφορα είδη, οι ποσότητες όμως των ζητούμενων ειδών πρέπει να είναι επακριβώς οι ζητούμενες.
2. Αντιπροσφορές δε γίνονται δεκτές.

3. Εναλλακτικές προσφορές δε γίνονται δεκτές.
4. Η ισχύς των προσφορών θα είναι τουλάχιστον **εξάμηνη**.
5. Οικονομικοί όροι των διαγωνιζομένων δε γίνονται δεκτοί.
6. Προσφορά που θέτει όρο αναπροσαρμογής τιμής μέχρι λήξεως της σύμβασης απορρίπτεται ως απαράδεκτη.
7. Σε περίπτωση συνυποβολής με την προσφορά στοιχείων και πληροφοριών εμπιστευτικού χαρακτήρα, η γνωστοποίηση των οποίων στους συνδιαγωνιζόμενους θα έθιγε τα έννομα συμφέροντά του, τότε ο προσφέρων οικονομικός φορέας οφείλει να σημαίνει τα στοιχεία εκείνα της προσφοράς του με χρήση του σχετικού πεδίου του Συστήματος. Στην αντίθετη περίπτωση, θα μπορούν να λαμβάνουν γνώση αυτών των πληροφοριών οι συνδιαγωνιζόμενοι. Η έννοια της πληροφορίας εμπιστευτικού χαρακτήρα αφορά μόνο στην προστασία του απορρήτου που καλύπτει τεχνικά ή εμπορικά ζητήματα της επιχείρησης του διαγωνιζομένου.
8. Οι προσφορές (στην έντυπη μορφή τους και όπως αποτυπώνονται στο αρχείο .pdf) δεν πρέπει να έχουν ξύσματα, σβησίματα, προσθήκες, διορθώσεις κ.λπ. Εάν υπάρχει στην προσφορά οποιαδήποτε διόρθωση, αυτή πρέπει να είναι καθαρογραμμένη και μονογραμμένη από τον προσφέροντα. Η προσφορά απορρίπτεται όταν υπάρχουν σ'αυτή διορθώσεις οι οποίες την καθιστούν ασαφή κατά την κρίση του οργάνου αξιολόγησης των προσφορών.
9. Ο προσφέρων θεωρείται ότι αποδέχεται πλήρως και ανεπιφυλάκτως όλους τους όρους της διακήρυξης, εκτός εάν κατά περίπτωση στην προσφορά του ρητά αναφέρει τα σημεία εκείνα τα οποία τυχόν δεν αποδέχεται. Στην περίπτωση αυτή πρέπει ο προσφέρων να αναφέρει στην προσφορά του τους όρους της προσφοράς που είναι διαφορετικοί από τους όρους της διακήρυξης προκειμένου να αξιολογηθούν. Μετά την κατάθεση της προσφοράς δεν γίνεται αποδεκτή, αλλά απορρίπτεται ως απαράδεκτη κάθε διευκρίνιση, τροποποίηση ή απόκρουση όρου της διακήρυξης ή της προσφοράς. Διευκρινίσεις δίνονται από τον προσφεύγοντα μόνο όταν ζητούνται από την Επιτροπή διαγωνισμού, είτε ενώπιόν της, είτε ύστερα από έγγραφο της υπηρεσίας. Από τις διευκρινίσεις που δίνονται σύμφωνα με τα παραπάνω, λαμβάνονται υπόψη μόνο εκείνες που αναφέρονται στα σημεία που ζητήθηκαν.

Άρθρο 6

Κατάρτιση και υποβολή προσφορών

1. Χρόνος και τρόπος υποβολής προσφορών

Οι προσφορές υποβάλλονται από τους οικονομικούς φορείς ηλεκτρονικά, μέσω της διαδικτυακής πύλης www.promitheus.gov.gr του ΕΣΗΔΗΣ, μέχρι την καταληκτική ημερομηνία και ώρα που ορίζει η παρούσα διακήρυξη, στην ελληνική γλώσσα, σε ηλεκτρονικό φάκελο σύμφωνα με τα αναφερόμενα στο Ν.4155/2013, στην Υ.Α. Π1/2390/2013 και στην Υ.Α.11389/93 (ΕΚΠΟΤΑ).

2. Περιεχόμενο προσφορών

Τα περιεχόμενα του ηλεκτρονικού φακέλου της προσφοράς ορίζονται ως εξής :

α. Ένας υποφάκελος (κατηγορία επισυναπτόμενων αρχείων στο σύστημα) με την ένδειξη “Δικαιολογητικά συμμετοχής-Τεχνική προσφορά” στον οποίο υποβάλλονται η εγγύηση συμμετοχής και όλα τα απαιτούμενα κατά το στάδιο

της υποβολής της προσφοράς δικαιολογητικά καθώς και τα τεχνικά στοιχεία της προσφοράς.

Συγκεκριμένα στον υποφάκελο αυτό περιλαμβάνονται :

Δικαιολογητικά συμμετοχής

Οι προσφέροντες υποβάλλουν ηλεκτρονικά μαζί με την προσφορά τους, εγκαίρως και προσηκόντως, επί ποινή αποκλεισμού, τα δικαιολογητικά συμμετοχής που αναφέρονται στο άρθρο 7 της διακήρυξης σε αρχείο .pdf σύμφωνα με τα οριζόμενα στο Ν.4155/2013 και στο άρθρο 11 της Υ.Α. Π1/2390/2013.

Οι υπεύθυνες δηλώσεις, τα στοιχεία και τα δικαιολογητικά για τη συμμετοχή του προσφέροντος στη διαγωνιστική διαδικασία υποβάλλονται από αυτόν ηλεκτρονικά σε μορφή αρχείου .pdf και προσκομίζονται κατά περίπτωση από αυτόν σε έντυπη μορφή εντός τριών (3) εργάσιμων ημερών από την ηλεκτρονική υποβολή, πλην των ΦΕΚ. Τα δικαιολογητικά προσκομίζονται στο πρωτόκολλο της υπηρεσίας που διενεργεί το διαγωνισμό (προκειμένου να παραδοθούν στην αρμόδια επιτροπή διενέργειας-αξιολόγησης του διαγωνισμού) με διαβιβαστικό όπου θα αναφέρονται αναλυτικά τα προσκομιζόμενα δικαιολογητικά.

Όταν υπογράφονται από τον ίδιο φέρουν ψηφιακή υπογραφή.

Οι απαιτούμενες δηλώσεις ή υπεύθυνες δηλώσεις υπογράφονται ψηφιακά από τους έχοντες την υποχρέωση προς τούτο και δεν απαιτείται θεώρηση του γνησίου της υπογραφής.

Επισημαίνεται ότι τα δικαιολογητικά συμμετοχής ή άλλα στοιχεία του υποφακέλου “Δικαιολογητικά συμμετοχής-Τεχνική προσφορά” που έχουν υποβληθεί με την ηλεκτρονική προσφορά και απαιτείται να προσκομισθούν στην αναθέτουσα αρχή εντός της ανωτέρω αναφερόμενης προθεσμίας είναι τα δικαιολογητικά και στοιχεία που δεν έχουν εκδοθεί/συνταχθεί από τον ίδιο τον οικονομικό φορέα (προμηθευτή) και κατά συνέπεια δεν φέρουν την ψηφιακή του υπογραφή. Ενδεικτικά, τέτοια στοιχεία θεωρούνται η εγγυητική επιστολή συμμετοχής, πιστοποιητικά που εκδίδονται από δημόσιες αρχές ή άλλους φορείς.

Τα δημόσια έγγραφα μπορούν να είναι ευκρινή φωτοαντίγραφα των πρωτότυπων ενώ τα ιδιωτικά έγγραφα μπορούν να είναι ευκρινή φωτοαντίγραφα των πρωτότυπων εγγράφων που έχουν προηγουμένως μεταφραστεί στην ελληνική γλώσσα (σε περίπτωση ξενόγλωσσων) και θεωρηθεί από δικηγόρο ή αρμόδια δημόσια αρχή (άρθρο 1 του Ν.4250/2014).

Τεχνική προσφορά

Η τεχνική προσφορά συντάσσεται συμπληρώνοντας την ειδική ηλεκτρονική φόρμα του Συστήματος. Στη συνέχεια, το Σύστημα παράγει σχετικό ηλεκτρονικό αρχείο σε μορφή .pdf το οποίο υπογράφεται ψηφιακά και υποβάλλεται από τον προσφέροντα. Σε περίπτωση διάστασης των στοιχείων που περιλαμβάνονται στην ειδική ηλεκτρονική φόρμα του Συστήματος και του υπογεγραμμένου ψηφιακά ηλεκτρονικού αρχείου υπερισχύει το τελευταίο.

Εφόσον οι τεχνικές προδιαγραφές δεν έχουν αποτυπωθεί στο σύνολό τους στις ειδικές ηλεκτρονικές φόρμες του Συστήματος, ο οικονομικός φορέας επισυνάπτει ψηφιακά υπογεγραμμένα τα σχετικά ηλεκτρονικά αρχεία.

Οι προσφέροντες υποβάλλουν ηλεκτρονικά μαζί με την προσφορά τους, εγκαίρως και προσηκόντως, επί ποινή αποκλεισμού, τα δικαιολογητικά της τεχνικής προσφοράς που αναφέρονται στο άρθρο 7 της διακήρυξης σε αρχείο .pdf σύμφωνα με τα οριζόμενα στο Ν.4155/2013 και στο άρθρο 11 της Υ.Α. Π1/2390/2013.

Οι υπεύθυνες δηλώσεις, τα στοιχεία και τα δικαιολογητικά της τεχνικής προσφοράς του προσφέροντος υποβάλλονται από αυτόν ηλεκτρονικά σε μορφή αρχείου .pdf και προσκομίζονται κατά περίπτωση από αυτόν σε έντυπη μορφή εντός τριών (3) εργάσιμων ημερών από την ηλεκτρονική υποβολή. Τα δικαιολογητικά τεχνικής προσφοράς προσκομίζονται στο πρωτόκολλο της υπηρεσίας που διενεργεί το διαγωνισμό (προκειμένου να παραδοθούν στην αρμόδια επιτροπή διενέργειας-αξιολόγησης του διαγωνισμού) με διαβιβαστικό όπου θα αναφέρονται αναλυτικά τα προσκομιζόμενα δικαιολογητικά.

Όταν υπογράφονται από τον ίδιο φέρουν ψηφιακή υπογραφή.

Οι απαιτούμενες δηλώσεις ή υπεύθυνες δηλώσεις υπογράφονται ψηφιακά από τους έχοντες την υποχρέωση προς τούτο και δεν απαιτείται θεώρηση του γνησίου της υπογραφής.

Επισημαίνεται ότι τα δικαιολογητικά τεχνικής προσφοράς ή άλλα στοιχεία του υποφακέλου “Δικαιολογητικά συμμετοχής-Τεχνική προσφορά” που έχουν υποβληθεί με την ηλεκτρονική προσφορά και απαιτείται να προσκομισθούν στην αναθέτουσα αρχή εντός της ανωτέρω αναφερόμενης προθεσμίας είναι τα δικαιολογητικά και στοιχεία που δεν έχουν εκδοθεί/συνταχθεί από τον ίδιο τον οικονομικό φορέα (προμηθευτή) και κατά συνέπεια δεν φέρουν την ψηφιακή του υπογραφή. Ενδεικτικά, τέτοια στοιχεία θεωρούνται πιστοποιητικά που εκδίδονται από δημόσιες αρχές ή άλλους φορείς.

Τα ηλεκτρονικά υποβαλλόμενα τεχνικά φυλλάδια (prospectus) θα πρέπει να είναι ψηφιακά υπογεγραμμένα. Σε αντίθετη περίπτωση θα πρέπει να συνοδεύονται από υπεύθυνη δήλωση ψηφιακά υπογεγραμμένη από τον προσφέροντα, στην οποία θα δηλώνεται ότι τα αναγραφόμενα σε αυτά στοιχεία είναι αληθή και ακριβή.

β. Ένας υποφάκελος (κατηγορία επισυναπτόμενων αρχείων στο σύστημα) με την ένδειξη “Οικονομική προσφορά” στον οποίο περιλαμβάνεται η οικονομική προσφορά του οικονομικού φορέα (προμηθευτή).

Η οικονομική προσφορά συντάσσεται συμπληρώνοντας την ειδική ηλεκτρονική φόρμα του Συστήματος. Στη συνέχεια, το Σύστημα παράγει σχετικό ηλεκτρονικό αρχείο σε μορφή .pdf το οποίο υπογράφεται ψηφιακά και υποβάλλεται από τον προσφέροντα. Σε περίπτωση διάστασης των στοιχείων που περιλαμβάνονται στην ειδική ηλεκτρονική φόρμα του Συστήματος και του υπογεγραμμένου ψηφιακά ηλεκτρονικού αρχείου υπερισχύει το τελευταίο.

Εφόσον η οικονομική προσφορά δεν έχει αποτυπωθεί στο σύνολό της στις ειδικές ηλεκτρονικές φόρμες του Συστήματος, ο οικονομικός φορέας επισυνάπτει ψηφιακά υπογεγραμμένα τα σχετικά ηλεκτρονικά αρχεία.

3. Αποδεικτικό υποβολής

Από το Σύστημα εκδίδεται ηλεκτρονική απόδειξη υποβολής προσφοράς.

Άρθρο 7

Δικαιολογητικά συμμετοχής-Τεχνική προσφορά

Δικαιολογητικά συμμετοχής

Τα δικαιολογητικά συμμετοχής στο διαγωνισμό θα πρέπει να έχουν ισχύ κατά την καταληκτική ημερομηνία υποβολής των προσφορών στο Σύστημα. **Οι υπεύθυνες δηλώσεις του Ν.1599/86 πρέπει να φέρουν ως ημερομηνία σύνταξης και ημερομηνία ψηφιακής υπογραφής, την ημερομηνία υποβολής της προσφοράς στο Σύστημα.**

Εφόσον οι προμηθευτές συμμετέχουν στο διαγωνισμό με εκπροσώπους τους, υποβάλλουν βεβαίωση εκπροσώπησης υπογεγραμμένη ψηφιακά από τον προμηθευτή που πρόκειται να εκπροσωπηθεί στο διαγωνισμό.

Οι Α.Ε. και οι Ε.Π.Ε εκπροσωπούνται από μέλος του Διοικητικού τους Συμβουλίου ή άλλο νόμιμα εξουσιοδοτημένο πρόσωπο το οποίο οφείλει να υποβάλλει :

1. ΦΕΚ σύστασης.
2. Αντίγραφο του ισχύοντος καταστατικού με τα ΦΕΚ στα οποία έχουν δημοσιευθεί όλες οι μέχρι σήμερα τροποποιήσεις αυτού η αντίγραφο κωδικοποιημένου καταστατικού.
3. ΦΕΚ στο οποίο έχει δημοσιευθεί το πρακτικό Διοικητικού Συμβουλίου για τον ορισμό του νόμιμου εκπροσώπου της εταιρίας.
4. Πρακτικό του Δ.Σ. της εταιρίας με το οποίο εγκρίνεται η συμμετοχή της στο διαγωνισμό για την ανάληψη της δημοπρατούμενης προμήθειας και ορίζεται συγκεκριμένο άτομο στο οποίο παρέχεται η εξουσιοδότηση (στην περίπτωση που δεν υπογράφει ο νόμιμος εκπρόσωπος της εταιρίας τα σχετικά με το διαγωνισμό έγγραφα και μόνο εφόσον αυτό προβλέπεται από το καταστατικό του υποψήφιου αναδόχου) να υπογράψει όλα τα απαιτούμενα έγγραφα συμπεριλαμβανομένης και της προσφοράς και να υποβάλλει ηλεκτρονικά την προσφορά. Επίσης, να εκπροσωπή την εταιρία έναντι της αναθέτουσας αρχής για όλα τα ζητήματα που σχετίζονται με τη σύμβαση, συμμετέχοντας όποτε και όπου κληθεί σε συναντήσεις με τα αρμόδια για την παρακολούθηση και τον έλεγχο της σύμβασης όργανα της αναθέτουσας αρχής.

Οι Ο.Ε. και Ε.Ε. εκπροσωπούνται από το διαχειριστή τους ή άλλο νόμιμα εξουσιοδοτημένο πρόσωπο το οποίο οφείλει να υποβάλλει :

1. Αντίγραφο καταστατικού με όλα τα μέχρι σήμερα τροποποιητικά.
2. Πιστοποιητικό αρμόδιας δικαστικής ή διοικητικής αρχής περί τροποποιήσεων του καταστατικού.

Σε περίπτωση εγκατάστασης των εταιριών στην αλλοδαπή, τα δικαιολογητικά σύστασής τους εκδίδονται με βάση την ισχύουσα νομοθεσία της χώρας που είναι εγκατεστημένες.

Όταν στο διαγωνισμό συμμετέχει Συνεταιρισμός απαιτείται η προσκόμιση βεβαίωσης ότι ο Συνεταιρισμός λειτουργεί νόμιμα.

Όταν ο προσφέρων είναι ένωση ή κοινοπραξία οφείλει να υποβάλλει :

1. Για κάθε μέλος της Ένωσης/Κοινοπραξίας όλα τα δικαιολογητικά συμμετοχής.
2. Πράξη του αρμόδιου οργάνου κάθε μέλους της Ένωσης/Κοινοπραξίας από την οποία να προκύπτει η έγκρισή του για τη συμμετοχή του μέλους στην Ένωση/Κοινοπραξία και στο διαγωνισμό.

3. Συμφωνητικό μεταξύ των μελών της Ένωσης/Κοινοπραξίας όπου :

-να συστήνεται η Ένωση/Κοινοπραξία

-να αναγράφεται και να οριοθετείται με τη μέγιστη δυνατή σαφήνεια το μέρος της προμήθειας (φυσικό και οικονομικό αντικείμενο) που αναλαμβάνει κάθε μέλος της Ένωσης/Κοινοπραξίας στο σύνολο της προσφοράς

-να δηλώνεται ένα μέλος ως υπεύθυνο για το συντονισμό και τη διοίκηση όλων των μελών της Ένωσης/Κοινοπραξίας

-να δηλώνουν από κοινού ότι αναλαμβάνουν εις ολόκληρο την ευθύνη για την εκτέλεση της προμήθειας

-να ορίζεται (με συμβολαιογραφική πράξη η οποία επίσης προσκομίζεται) κοινός εκπρόσωπος της Ένωσης/Κοινοπραξίας και των μελών της για τη συμμετοχή της στο διαγωνισμό και την εκπροσώπηση της Ένωσης/Κοινοπραξίας και των μελών της έναντι της αναθέτουσας αρχής.

Κανένας δεν μπορεί να εκπροσωπεί, στην ίδια δημοπρασία, περισσότερες από μία εταιρίες, ούτε να συμμετέχει χωριστά για τον εαυτό του και να εκπροσωπεί άλλο φυσικό πρόσωπο, εταιρία, συνεταιρισμό ή ένωση προμηθευτών. Στην περίπτωση αυτή αποκλείονται όλες οι προσφορές, εκτός αν αποσύρει ο ενδιαφερόμενος όλες τις προσφορές εκτός από μία, με την οποία θα συμμετέχει στο διαγωνισμό. Επίσης, δεν μπορεί να συμμετέχει στο διαγωνισμό για λογαριασμό του, υπάλληλος εταιρίας που συμμετέχει σ'αυτόν ή ειδικός σύμβουλος αμειβόμενος από αυτή με μισθό ή και με άλλο τρόπο αμοιβής.

Εάν σε κάποια χώρα δεν εκδίδονται τα παραπάνω πιστοποιητικά ή έγγραφα, ή δεν καλύπτουν όλες τις παραπάνω περιπτώσεις, μπορούν να αντικατασταθούν από ένορκη δήλωση του προμηθευτή που γίνεται ενώπιον δικαστικής ή διοικητικής αρχής ή συμβολαιογράφου.

Για τους προμηθευτές που στη χώρα τους δεν προβλέπεται από τον νόμο ένορκη δήλωση, αυτή μπορεί να αντικατασταθεί με υπεύθυνη δήλωση υπογεγραμμένη ψηφιακά.

Η μη προσκόμιση κάποιου από τα παρακάτω δικαιολογητικά αποτελεί λόγο αποκλεισμού του συμμετέχοντα.

1. ΟΙ ΕΛΛΗΝΕΣ ΠΡΟΜΗΘΕΥΤΕΣ

α. Εγγυητική επιστολή συμμετοχής ίση με το 2% επί της προϋπολογισθείσας από την υπηρεσία δαπάνης χωρίς το Φ.Π.Α., για τα είδη για τα οποία θα κατατεθεί προσφορά, επτάμηνης ισχύος.

Οι εγγυήσεις πρέπει να αναφέρουν και τα ακόλουθα :

1. Την ημερομηνία έκδοσης

2. Τον εκδότη

3. Το φορέα προς τον οποίο απευθύνεται

4. Τον αριθμό της εγγύησης

5. Το ποσό που καλύπτει η εγγύηση

6. Την πλήρη επωνυμία του προμηθευτή υπέρ του οποίου εκδίδεται η εγγύηση

7. Τον τίτλο και τον αριθμό της διακήρυξης και την ημερομηνία διαγωνισμού.

β. Απόσπασμα ποινικού μητρώου από το οποίο να προκύπτει ότι δεν έχουν καταδικασθεί για αδίκημα σχετικό με την άσκηση της επαγγελματικής τους δραστηριότητας (μόνο για φυσικά πρόσωπα).

γ. Πιστοποιητικά αρμόδιας Δικαστικής ή Διοικητικής Αρχής από τα οποία να προκύπτει ότι:

-Δεν τελούν σε πτώχευση, εκκαθάριση, αναγκαστική διαχείριση, πτωχευτικό συμβιβασμό.

-Δεν τελούν υπό διαδικασία κήρυξης σε πτώχευση, έκδοσης αναγκαστικής εκκαθάρισης, αναγκαστικής διαχείρισης και πτωχευτικού συμβιβασμού.

-Δεν έχει λυθεί η εταιρία.

δ. Πιστοποιητικό της αρμόδιας κατά περίπτωση αρχής ότι είναι ενήμεροι ως προς τις υποχρεώσεις τους που αφορούν τις εισφορές κοινωνικής ασφάλισης κατά την ημερομηνία διενέργειας του διαγωνισμού. Το πιστοποιητικό ασφαλιστικής ενημερότητας αφορά όλους τους απασχολούμενους με οποιαδήποτε σχέση εργασίας στην επιχείρηση του συμμετέχοντος, συμπεριλαμβανομένων των εργοδοτών που είναι ασφαλισμένοι σε διαφορετικούς οργανισμούς κοινωνικής ασφάλισης και όχι μόνο τους ασφαλισμένους στο ΙΚΑ. Σε κάθε περίπτωση, ο οργανισμός κοινωνικής ασφάλισης στον οποίο είναι ασφαλισμένος κάθε απασχολούμενος στην επιχείρηση του συμμετέχοντος συμπεριλαμβανομένων και των εργοδοτών και των διοικούντων την ΕΠΕ & ΑΕ, θα προκύπτει κατά κανόνα από το καταστατικό και θεωρημένη κατάσταση προσωπικού κατά ειδικότητα, (υποβάλλεται ηλεκτρονικά στο πληροφοριακό σύστημα του Υπουργείου Εργασίας, Κοινωνικής Ασφάλειας και Πρόνοιας ΣΕΠΕ-ΟΑΕΔ-ΙΚΑ-ΕΤΑΜ και με την ολοκλήρωση της ηλεκτρονικής υποβολής του εντύπου στο σύστημα εκτυπώνεται αντίγραφο αυτού, στο οποίο αποδίδεται και αποτυπώνεται αριθμός πρωτοκόλλου και ημερομηνία υποβολής του και αποτελεί για τον εργοδότη αποδεικτικό υποβολής του, το οποίο χρησιμοποιείται νομίμως), στην οποία θα φαίνεται ο ασφαλιστικός οργανισμός που είναι ασφαλισμένος ο κάθε απασχολούμενος στην επιχείρηση ή τυχόν ισοδύναμα έγγραφα κάθε επιχείρησης, ανάλογα με τη χώρα στην οποία έχει την έδρα της.

Σε περίπτωση που η κατάσταση προσωπικού σε κάποια χώρα δε θεωρείται από αρμόδια αρχή τότε ο συμμετέχων πρέπει να υποβάλλει μαζί με την κατάσταση προσωπικού και την ένορκη δήλωση ενώπιον δικαστικής ή διοικητικής αρχής ή συμβολαιογράφου ή όποιας άλλης αρμόδιας αρχής της χώρας που έχει την έδρα της η επιχείρηση με την οποία βεβαιώνεται το περιεχόμενο της κατάστασης προσωπικού. Σε χώρες που δεν προβλέπεται ένορκη δήλωση μπορεί να αντικατασταθεί με υπεύθυνη δήλωση.

ε. Φορολογική ενημερότητα του διαγωνιζόμενου από την αρμόδια εφορία.

Σε περίπτωση εγκατάστασης τους στο εξωτερικό τα δικαιολογητικά των παραγράφων (γ), (δ) και (ε) του παρόντος εκδίδονται με βάση την ισχύουσα νομοθεσία της χώρας που είναι εγκατεστημένοι.

στ. Πιστοποιητικό του οικείου επιμελητηρίου με πιστοποίηση της εγγραφής τους για το συγκεκριμένο επάγγελμα που να έχει ισχύ την ημέρα διενέργειας του διαγωνισμού.

ζ. Υπεύθυνη δήλωση (άρθρο 8 Ν.1599/1986) του διαγωνιζόμενου ότι δεν έχει αποκλεισθεί η συμμετοχή του από διαγωνισμούς και δεν έχει υποπέσει σε σοβαρό παράπτωμα κατά την άσκηση της επαγγελματικής του δραστηριότητας.

2. ΟΙ ΑΛΛΟΔΑΠΟΙ ΠΡΟΜΗΘΕΥΤΕΣ

Τα δικαιολογητικά της παραγράφου 1 με βάση την ισχύουσα νομοθεσία της χώρας εγκατάστασης του συμμετέχοντα.

3. ΤΑ ΝΟΜΙΚΑ ΠΡΟΣΩΠΑ ΗΜΕΔΑΠΑ Ή ΑΛΛΟΔΑΠΑ

Τα δικαιολογητικά της παραγράφου 1.

Στην περίπτωση ημεδαπών ή αλλοδαπών νομικών προσώπων, υποχρέωση προσκόμισης ποινικού μητρώου έχει ο νόμιμος εκπρόσωπος της συμμετέχουσας εταιρίας, ο οποίος προσκομίζει και επίσημο έγγραφο από το οποίο να προκύπτει η ιδιότητα του ως νόμιμου εκπροσώπου της εταιρίας.

4. ΟΙ ΣΥΝΕΤΑΙΡΙΣΜΟΙ

α. Εγγυητική επιστολή συμμετοχής, σύμφωνα με όσα αναφέρονται παραπάνω.

β. Βεβαίωση εποπτεύουσας αρχής ότι ο συνεταιρισμός λειτουργεί νόμιμα.

γ. Πιστοποιητικά αρμόδιας Δικαστικής ή Διοικητικής Αρχής από τα οποία να προκύπτει ότι:

-δεν τελούν σε πτώχευση, εκκαθάριση, αναγκαστική διαχείριση, πτωχευτικό συμβιβασμό.

-δεν τελούν υπό διαδικασία κήρυξης σε πτώχευση, έκδοσης αναγκαστικής εκκαθάρισης, αναγκαστικής διαχείρισης, πτωχευτικού συμβιβασμού.

δ. Πιστοποιητικό της αρμόδιας κατά περίπτωση αρχής ότι είναι ενήμεροι ως προς τις υποχρεώσεις τους που αφορούν τις εισφορές κοινωνικής ασφάλισης κατά την ημερομηνία διενέργειας του διαγωνισμού. Το πιστοποιητικό ασφαλιστικής ενημερότητας αφορά όλους τους απασχολούμενους με οποιαδήποτε σχέση εργασίας στην επιχείρηση του συμμετέχοντος, συμπεριλαμβανομένων των εργοδοτών που είναι ασφαλισμένοι σε διαφορετικούς οργανισμούς κοινωνικής ασφάλισης και όχι μόνο τους ασφαλισμένους στο ΙΚΑ. Σε κάθε περίπτωση, ο οργανισμός κοινωνικής ασφάλισης στον οποίο είναι ασφαλισμένος κάθε απασχολούμενος στην επιχείρηση του συμμετέχοντος συμπεριλαμβανομένων και των εργοδοτών και των διοικούντων την ΕΠΕ & ΑΕ, θα προκύπτει κατά κανόνα από το καταστατικό και θεωρημένη κατάσταση προσωπικού κατά ειδικότητα, (υποβάλλεται ηλεκτρονικά στο πληροφοριακό σύστημα του Υπουργείου Εργασίας, Κοινωνικής Ασφάλειας και Πρόνοιας ΣΕΠΕ-ΟΑΕΔ-ΙΚΑ-ΕΤΑΜ και με την ολοκλήρωση της ηλεκτρονικής υποβολής του εντύπου στο σύστημα εκτυπώνεται αντίγραφο αυτού, στο οποίο αποδίδεται και αποτυπώνεται αριθμός πρωτοκόλλου και ημερομηνία υποβολής του και αποτελεί για τον εργοδότη αποδεικτικό υποβολής του, το οποίο χρησιμοποιείται νομίμως), στην οποία θα φαίνεται ο ασφαλιστικός οργανισμός που είναι ασφαλισμένος ο κάθε απασχολούμενος στην επιχείρηση ή τυχόν ισοδύναμα έγγραφα κάθε επιχείρησης, ανάλογα με τη χώρα στην οποία έχει την έδρα της.

Σε περίπτωση που η κατάσταση προσωπικού σε κάποια χώρα δε θεωρείται από αρμόδια αρχή τότε ο συμμετέχων πρέπει να υποβάλλει μαζί με την κατάσταση προσωπικού και την ένορκη δήλωση ενώπιον δικαστικής ή διοικητικής αρχής ή συμβολαιογράφου ή όποιας άλλης αρμόδιας αρχής της χώρας που έχει την έδρα της η επιχείρηση με την οποία βεβαιώνεται το περιεχόμενο της κατάστασης προσωπικού. Σε χώρες που δεν προβλέπεται ένορκη δήλωση μπορεί να αντικατασταθεί με υπεύθυνη δήλωση.

ε. Φορολογική ενημερότητα του διαγωνιζόμενου από την αρμόδια εφορία.

5. ΕΝΩΣΕΙΣ ΠΡΟΜΗΘΕΥΤΩΝ (ΚΟΙΝΗ ΠΡΟΣΦΟΡΑ)

Οι ενώσεις προμηθευτών που υποβάλλουν κοινή προσφορά καταθέτουν όλα τα παραπάνω κατά περίπτωση δικαιολογητικά για κάθε προμηθευτή που συμμετέχει στην ένωση.

Στους διενεργούμενους διαγωνισμούς δικαιούνται συμμετοχής ενώσεις προμηθευτών εφόσον :

1. Ο κάθε προμηθευτής που συμμετέχει στην ένωση συμβάλλει με οποιοδήποτε τρόπο στη διαμόρφωση του προσφερόμενου προϊόντος.
2. Στην ένωση προμηθευτών συμμετέχουν και παραγωγικές επιχειρήσεις σε συνολικό ποσοστό τουλάχιστον 50% της τιμής προσφοράς.

Η ένωση προμηθευτών υποβάλλει κοινή προσφορά, η οποία υπογράφεται υποχρεωτικά είτε από όλους τους προμηθευτές που αποτελούν την ένωση είτε από εκπρόσωπό της εξουσιοδοτημένο με συμβολαιογραφική πράξη. Στην προσφορά απαραίτητως πρέπει να αναγράφεται η ποσότητα του υλικού ή το μέρος αυτού που αντιστοιχεί στον καθένα στο σύνολο της προσφοράς.

Με την υποβολή της προσφοράς κάθε μέλος της ένωσης ευθύνεται εις ολόκληρο. Σε περίπτωση κατακύρωσης ή ανάθεσης της προμήθειας, η ευθύνη αυτή εξακολουθεί μέχρι πλήρους εκτέλεσης της σύμβασης.

Σε περίπτωση που εξαιτίας ανικανότητας, για οποιοδήποτε λόγο, ή ανωτέρας βίας, μέλος της ένωσης δεν μπορεί να ανταποκριθεί στις υποχρεώσεις της ένωσης κατά το χρόνο αξιολόγησης των προσφορών, τα υπόλοιπα μέλη συνεχίζουν να έχουν την ευθύνη ολόκληρης της κοινής προσφοράς με την ίδια τιμή.

Αν η παραπάνω ανικανότητα προκύψει κατά το χρόνο εκτέλεσης της σύμβασης, τα υπόλοιπα μέλη συνεχίζουν να έχουν την ευθύνη της ολοκλήρωσής της με την ίδια τιμή και όρους.

Και στις δύο περιπτώσεις τα υπόλοιπα μέλη της ένωσης μπορούν να προτείνουν αντικαταστάτη.

Η αντικατάσταση εγκρίνεται με απόφαση της Ο.Ε. ύστερα από γνωμοδότηση του αρμόδιου οργάνου. Στην περίπτωση που η ανωτέρω ανάγκη αντικατάστασης προκύψει κατά το χρόνο εκτέλεσης της σύμβασης η σχετική απόφαση λαμβάνεται από το Δημοτικό Συμβούλιο.

Επίσης, οι συμμετέχοντες οφείλουν να προσκομίσουν με ποινή αποκλεισμού τα παρακάτω :

1. Υπεύθυνη δήλωση (άρθρο 8 του Ν.1599/1986) του διαγωνιζόμενου ότι έλαβε πλήρη γνώση των όρων της διακήρυξης και των τεχνικών προδιαγραφών τα οποία αποδέχεται πλήρως και ανεπιφύλακτα και ότι η παράδοση των ειδών θα γίνεται τμηματικά σε διάστημα ενός (1) έτους από την υπογραφή και πρωτοκόλληση της σύμβασης ανάλογα με τις ανάγκες της Δ/σης Ανακύκλωσης και Διαχείρισης Αστικών Απορριμμάτων.

2. Υπεύθυνη δήλωση (άρθρο 8 του Ν.1599/1986) του διαγωνιζόμενου η οποία θα αναφέρει τους φορείς κύριας και επικουρικής ασφάλισης προς τους οποίους υποχρεούται στην καταβολή εισφορών και ότι δεν απασχολεί ούτε πρόκειται να απασχολήσει καθόλη τη διάρκεια της σύμβασης ανασφάλιστο προσωπικό.

3. Υπεύθυνη δήλωση (άρθρο 8 του Ν.1599/1986) του διαγωνιζόμενου ότι η τιμή προσφοράς θα περιλαμβάνει τη μεταφορά και παράδοση των ειδών στο χώρο που θα υποδείξει η υπηρεσία.

4. Βεβαίωση του Γραφείου Εσόδων (Τμήμα Ταμείου, Δ/ση Οικονομικής και Ταμειακής Διαχείρισης) ότι δεν υφίσταται καμία οφειλή τους προς το Δήμο Θεσσαλονίκης από οποιαδήποτε αιτία ή βεβαίωση διακανονισμού της οφειλής τους.

Τεχνική προσφορά

1. Τα πλήρη τεχνικά και περιγραφικά στοιχεία των προσφερομένων ειδών και τυχόν τεχνικά φυλλάδια (prospectus) των διαγωνιζομένων.

2. Υπεύθυνη δήλωση του διαγωνιζόμενου (άρθρο 8 του Ν.1599/1986) ότι τα προσφερόμενα είδη θα είναι σύμφωνα με τις τεχνικές προδιαγραφές της διακήρυξης.

3. Υπεύθυνη δήλωση του διαγωνιζόμενου (άρθρο 8 του Ν.1599/1986) ότι σε περίπτωση που ανακηρυχθεί ανάδοχος θα προμηθεύει τα είδη με α/α από 377 έως 385 και από 419 έως 424 καθώς και τα είδη του Πίνακα 2 του ενδεικτικού προϋπολογισμού σε ξεχωριστές συσκευασίες ανά είδος και διάσταση, αναγράφοντας σε κάθε συσκευασία, πέραν του κωδικού του είδους, την ακριβή περιγραφή του.

4. Υπεύθυνη δήλωση του διαγωνιζόμενου (άρθρο 8 του Ν.1599/1986) για τη χώρα προέλευσης και κατασκευής του είδους που προσφέρουν.

Προσφορά στην οποία δεν θα υπάρχει η παραπάνω υπεύθυνη δήλωση, θα απορρίπτεται ως απαράδεκτη.

Άρθρο 8

Ηλεκτρονική αποσφράγιση προσφορών

Η ηλεκτρονική αποσφράγιση των προσφορών γίνεται τέσσερις (4) εργάσιμες ημέρες μετά την καταληκτική ημερομηνία υποβολής των προσφορών και ώρα 10:30 π.μ., μέσω των αρμόδιων πιστοποιημένων στο σύστημα οργάνων της Αναθέτουσας Αρχής, εφαρμοζόμενων κατά τα λοιπά των διατάξεων για την ανάθεση δημοσίων συμβάσεων και των διαδικασιών της κατά περίπτωση Αναθέτουσας Αρχής.

Κατά την προαναφερόμενη ημερομηνία και ώρα γίνεται αποσφράγιση μόνο των ηλεκτρονικών υποφακέλων “Δικαιολογητικά συμμετοχής-Τεχνική Προσφορά”.

Οι ηλεκτρονικοί υποφάκελοι των οικονομικών προσφορών αποσφραγίζονται ηλεκτρονικά μέσω των αρμόδιων πιστοποιημένων στο σύστημα οργάνων, σε ημερομηνία και ώρα που θα γνωστοποιηθεί σε αυτούς των οποίων οι προσφορές κρίθηκαν αποδεκτές, μετά την αξιολόγηση των λοιπών στοιχείων αυτών.

Αμέσως μετά την ηλεκτρονική αποσφράγιση των υποφακέλων “Δικαιολογητικά συμμετοχής-Τεχνική Προσφορά”, οι συμμετέχοντες στο διαγωνισμό θα έχουν ηλεκτρονική πρόσβαση στο περιεχόμενο των προσφορών που αποσφραγίσθηκαν.

Ομοίως, μετά την ηλεκτρονική αποσφράγιση των υποφακέλων “Οικονομική Προσφορά”, οι προσφέροντες των οποίων οι οικονομικές προσφορές αποσφραγίσθηκαν, θα έχουν ηλεκτρονική πρόσβαση στο περιεχόμενο των προσφορών που αποσφραγίσθηκαν προκειμένου να λαμβάνουν γνώση των τιμών που προσφέρθηκαν.

Άρθρο 9

Αξιολόγηση προσφορών-Διαδικασία ηλεκτρονικής αξιολόγησης προσφορών και δικαιολογητικών

Αξιολόγηση προσφορών

1. Η αξιολόγηση των προσφερομένων ειδών γίνεται σύμφωνα με τα οριζόμενα στο άρθρο 20 της αριθμ.11389/93 Υ.Α. (ΕΚΠΟΤΑ) και λαμβάνονται υπόψη τα παρακάτω στοιχεία :

-Η συμφωνία της προσφοράς προς τους όρους και τις τεχνικές προδιαγραφές της διακήρυξης

-Η προσφερόμενη τιμή σε σχέση με τις τιμές που προσφέρθηκαν σε προηγούμενους διαγωνισμούς και την τρέχουσα στην αγορά τιμή για όμοιο ή παρεμφερές υλικό.

2. Η κατακύρωση για κάθε είδος γίνεται τελικά στον προμηθευτή του οποίου η προσφορά είναι αποδεκτή με βάση τους καθοριζόμενους στη διακήρυξη και στις τεχνικές προδιαγραφές όρους και προσφέρει τη χαμηλότερη τιμή για το συγκεκριμένο είδος (απαραίτητη προϋπόθεση η τιμή να είναι εντός του ενδεικτικού προϋπολογισμού).

3.Ισότιμες θεωρούνται οι προσφορές που περιέχουν την ίδια τιμή για το ίδιο είδος και είναι σύμφωνες με τους όρους και τις τεχνικές προδιαγραφές της διακήρυξης. Σε περίπτωση ισότιμων προσφορών, ο ανάδοχος επιλέγεται με κλήρωση.

4.α. Προσφορά που είναι αόριστη και ανεπίδεκτη εκτίμησης απορρίπτεται β. προσφορά που παρουσιάζει ουσιώδεις αποκλίσεις από τους όρους και τις τεχνικές προδιαγραφές απορρίπτεται γ. δεν απορρίπτεται προσφορά εάν οι παρουσιαζόμενες αποκλίσεις κρίνονται ως επουσιώδεις και δ. Η ύπαρξη μίας και μόνο προσφοράς **δεν εμποδίζει** την εξέλιξη του διαγωνισμού και την κατακύρωση του αποτελέσματος αυτού εφόσον κρίνεται ότι αυτή από πλευράς τεχνικών προδιαγραφών και οικονομικής προσφοράς είναι σύμφωνη με τους όρους της διακήρυξης και συμφέρουσα για την υπηρεσία (Γνωμ. Νομ. Συμβ. του Κράτους 455/2006).

5. Σε κάθε περίπτωση για την κατακύρωση αποφασίζει η Οικονομική Επιτροπή, η δε απόφαση κατακύρωσης υποβάλλεται για έλεγχο νομιμότητας στην Αποκεντρωμένη Διοίκηση Μακεδονίας-Θράκης.

Διαδικασία ηλεκτρονικής αξιολόγησης προσφορών και δικαιολογητικών

Μετά την ηλεκτρονική αποσφράγιση των προσφορών η Αναθέτουσα Αρχή προβαίνει στην αξιολόγηση αυτών μέσω των αρμόδιων πιστοποιημένων στο Σύστημα οργάνων της, εφαρμοζόμενων κατά τα λοιπά των κειμένων διατάξεων για την ανάθεση δημοσίων συμβάσεων και των διαδικασιών της κατά περίπτωση Αναθέτουσας Αρχής.

Συγκεκριμένα μέσα από το Σύστημα ιδίως :

- Πιστοποιημένοι χρήστες από το φορέα διενέργειας του διαγωνισμού (Επιτροπή διενέργειας-αξιολόγησης του διαγωνισμού) προβαίνουν στη διαδικασία ελέγχου και αξιολόγησης των κατά περίπτωση φακέλων και υποφακέλων των προσφορών.

- Πιστοποιημένοι χρήστες από το φορέα διενέργειας του διαγωνισμού (Επιτροπή διενέργειας-αξιολόγησης του διαγωνισμού) απευθύνουν αιτήματα στους χρήστες-οικονομικούς φορείς (προμηθευτές) για παροχή διευκρινίσεων και χρήστες-οικονομικοί φορείς παρέχουν τις διευκρινίσεις εντός των κατά περίπτωση προθεσμιών που προβλέπονται στη διακήρυξη.
- Πιστοποιημένοι χρήστες από το φορέα διενέργειας του διαγωνισμού (Επιτροπή διενέργειας-αξιολόγησης του διαγωνισμού) συντάσσουν και υπογράφουν τα κατά περίπτωση πρακτικά αξιολόγησης των φακέλων και υποφακέλων των προσφορών.
- Πιστοποιημένοι χρήστες από το φορέα διενέργειας του διαγωνισμού (υπάλληλοι του Τμήματος Διοικητικής Υποστήριξης Οικονομικής Επιτροπής) συντάσσουν και υπογράφουν τις κατά περίπτωση αποφάσεις επί της αξιολόγησης των φακέλων και υποφακέλων των προσφορών.
- Οι χρήστες-οικονομικοί φορείς (προμηθευτές) ενημερώνονται για την αποδοχή ή την απόρριψη της προσφοράς τους.

Άρθρο 10

Χρόνος και τρόπος πρόσβασης στα έγγραφα

Οι χρήστες έχουν πρόσβαση στα έγγραφα που παράγονται από το Σύστημα με τον τρόπο και στο χρόνο που ορίζεται από τις κατά περίπτωση κείμενες διατάξεις, εφαρμοζόμενων κατά τα λοιπά των διατάξεων του άρθρου 5 του ν.2690/1999, των διατάξεων για το ηλεκτρονικό δημόσιο έγγραφο (ΥΑΠ/Φ.40.4/3/1031/2012 ΦΕΚ Β' 1317/23.04.2012) και αυτών της περίπτωσης β της παραγράφου 2 του άρθρου 6 του ν.4155/2013.

Άρθρο 11

Κρίση αποτελεσμάτων διαγωνισμού

1. Η Επιτροπή διενέργειας-αξιολόγησης με γνωμοδότησή της προς την Οικονομική Επιτροπή που αποφασίζει σχετικά, μπορεί να προτείνει :
 - α. Κατακύρωση της προμήθειας για ολόκληρη την ποσότητα ή μέρος αυτής που προσφέρει ο προμηθευτής.
 - β. Ματαίωση των αποτελεσμάτων του διαγωνισμού και επανάληψή του με τροποποίηση ή μη των όρων και των τεχνικών προδιαγραφών.
 - γ. Χορήγηση εξουσιοδότησης στην ενδιαφερόμενη υπηρεσία για να προβεί στην πραγματοποίηση της προμήθειας, όταν έχει γίνει κατακύρωση της προμήθειας, σύμφωνα με την περίπτωση α της παραγράφου αυτής.
 - δ. Την κατανομή της προς προμήθειας ποσότητας, εφόσον πρόκειται για διαιρετό υλικό, μεταξύ περισσότερων μειοδοτών με ισότιμες ή ισοδύναμες προσφορές ή τη διενέργεια κλήρωσης μεταξύ αυτών, για την επιλογή του προμηθευτή. Εφόσον το υλικό δεν είναι διαιρετό ο προμηθευτής επιλέγεται με κλήρωση.
2. Επίσης, η Επιτροπή διενέργειας-αξιολόγησης του διαγωνισμού γνωμοδοτεί για :

- α. τη ματαίωση των αποτελεσμάτων του διαγωνισμού και απευθείας ανάθεση προμήθειας υλικού, για ολόκληρη την ποσότητα ή μέρος αυτής.
- β. τη συνέχιση του διαγωνισμού με την υποβολή νέων έγγραφων προσφορών, χωρίς τροποποίηση των όρων και των τεχνικών προδιαγραφών της διακήρυξης ή της πρόσκλησης.
- γ. την τελική ματαίωση της προμήθειας.

Άρθρο 12

Ανακοίνωση Κατακύρωσης

1. Στον προμηθευτή που έγινε η κατακύρωση αποστέλλεται ανακοίνωση, που περιλαμβάνει τουλάχιστον τα παρακάτω στοιχεία:
 - α) Το είδος
 - β) Την ποσότητα
 - γ) Την τιμή
 - δ) Το φορέα για τον οποίο προορίζονται τα είδη
 - ε) Τη συμφωνία της κατακύρωσης με τους όρους της διακήρυξης και τις τυχόν αποδεκτές τροποποιήσεις των όρων αυτών
 - στ) Τα στοιχεία της απόφασης της Οικονομικής Επιτροπής για την κατακύρωση του διαγωνισμού
 - ζ) Την προθεσμία υπογραφής της σύμβασης
2. Με την ανακοίνωση η σύμβαση θεωρείται ότι έχει συναφθεί και το έγγραφο της σύμβασης που ακολουθεί έχει μόνο αποδεικτικό χαρακτήρα.
3. Ο προμηθευτής (ή προμηθευτές) στον οποίο θα κατακυρωθεί η προμήθεια, υποχρεούται να προσέλθει μέσα σε δέκα (10) ημέρες από την ημερομηνία κοινοποίησης της ανακοίνωσης, για την υπογραφή της σχετικής σύμβασης, προσκομίζοντας εγγύηση καλής εκτέλεσης, ποσού ίσου με το 5% της συμβατικής αξίας, χωρίς το Φ.Π.Α. Ο προμηθευτής μπορεί να προσέλθει για την υπογραφή της σύμβασης το αργότερο μέσα σε δεκαπέντε (15) ημέρες από την ημερομηνία κοινοποίησης της ανακοίνωσης. Όμως στην περίπτωση αυτή, ο χρόνος παράδοσης του κάθε προϊόντος αρχίζει να υπολογίζεται μετά από δέκα (10) ημέρες από την ημερομηνία κοινοποίησης της ανακοίνωσης. Τούτο δεν ισχύει στην περίπτωση που ο χρόνος παράδοσης του προϊόντος αρχίζει να υπολογίζεται από την ημερομηνία αναγγελίας της σχετικής πίστωσης. Εφόσον η σύμβαση υπογράφεται πριν από τη λήξη της προθεσμίας των δέκα (10) ημερών που αναφέρεται παραπάνω, ο χρόνος παράδοσης του κάθε είδους υπολογίζεται από την ημερομηνία υπογραφής της σύμβασης.
4. Εάν η κατακύρωση γίνεται σε αλλοδαπό προμηθευτή, η ανακοίνωση απευθύνεται στον εκπρόσωπό του στην Ελλάδα, εάν υπάρχει, σε αντίθετη περίπτωση αποστέλλεται σχετικό τηλεγράφημα ή τηλετύπημα στον αλλοδαπό προμηθευτή. Στην περίπτωση που η πληρωμή στον προμηθευτή προβλέπεται να γίνει με άνοιγμα πίστωσης, η εγγύηση καλής εκτέλεσης μπορεί να κατατεθεί στον ανταποκριτή της Τράπεζας της Ελλάδος στο εξωτερικό, ενώ η εγγύηση συμμετοχής παραμένει σε ισχύ και αποδεσμεύεται μετά την κατάθεση και αποδοχή της εγγύησης καλής εκτέλεσης.
5. Εάν ο προμηθευτής στον οποίο έγινε η ανακοίνωση, δεν προσέλθει να υπογράψει την σύμβαση, κηρύσσεται έκπτωτος με απόφαση του Δημοτικού Συμβουλίου, ύστερα από γνωμοδότηση της Επιτροπής Αξιολόγησης σύμφωνα με τα οριζόμενα στα άρθρα 34 και 35 της Υ.Α. 11389/93.

Άρθρο 13 **Σύμβαση**

1. Μετά την ανακοίνωση της κατακύρωσης, καταρτίζεται από το Δήμο Θεσσαλονίκης η σχετική σύμβαση που υπογράφεται και από τα δύο συμβαλλόμενα μέρη.

Η χρονική διάρκεια της σύμβασης ορίζεται σε ένα (1) έτος από την υπογραφή της και την πρωτοκόλλησή της από το Γενικό Πρωτοκόλλο του Δήμου.

2. Η σύμβαση συντάσσεται με βάση τους όρους της διακήρυξης και περιλαμβάνει όλα τα στοιχεία της προμήθειας και τουλάχιστον τα εξής :

α. Τον τόπο και χρόνο υπογραφής της σύμβασης

β. Τα συμβαλλόμενα μέρη

γ. Τα προς προμήθεια είδη και την ποσότητα

δ. Την τιμή

ε. Τον τόπο, τρόπο και χρόνο παράδοσης των ειδών

στ. Τις τεχνικές προδιαγραφές των ειδών

ζ. Τις προβλεπόμενες εγγυήσεις και ρήτρες

η. Τον τρόπο επίλυσης των τυχόν διαφορών

θ. Τον τρόπο πληρωμής και αναπροσαρμογής του συμβατικού τιμήματος, εφόσον προβλέπεται αναπροσαρμογή.

ι. Τις σχετικές διατάξεις εκτέλεσης της προμήθειας

ια. Την παραλαβή των ειδών

3. Προκειμένου να υπογραφεί η σύμβαση η οποία καταρτίζεται από το Τμήμα Προκηρύξεων και Δημοπρασιών του Δήμου, η κατακυρωτική απόφαση της Οικονομικής Επιτροπής αποστέλλεται μαζί με το φάκελο του διαγωνισμού για έλεγχο νομιμότητας σύμφωνα με τα οριζόμενα στα διατάξεις του άρθρου 225 του Ν.3852/2010.

Η σύμβαση συντάσσεται με βάση τους όρους της διακήρυξης και των τευχών που τη συνοδεύουν και δεν μπορεί να περιέχει όρους αντίθετους με τα παραπάνω στοιχεία.

Η σύμβαση υπογράφεται για λογαριασμό του Δήμου από τον αρμόδιο Αντιδήμαρχο.

4. Η σύμβαση τροποποιείται όταν τούτο προβλέπεται από συμβατικό όρο ή όταν συμφωνήσουν και τα δύο συμβαλλόμενα μέρη ύστερα από γνωμοδότηση του αρμόδιου οργάνου.

5. Η σύμβαση θεωρείται ότι εκτελέστηκε όταν:

α. Παραδόθηκε ολόκληρη η ποσότητα του κάθε προϊόντος, ή εάν αυτή που παραδόθηκε, υπολείπεται της συμβατικής, κατά μέρος που κρίνεται από την Επιτροπή Αξιολόγησης ως ασήμαντο.

β. Παραλήφθηκε οριστικά (ποσοτικά και ποιοτικά) η ποσότητα που παραδόθηκε.

γ. Έγινε η αποπληρωμή του συμβατικού τιμήματος, αφού προηγουμένως επιβλήθηκαν τυχόν κυρώσεις ή εκπτώσεις.

δ. Εκπληρώθηκαν και οι τυχόν λοιπές συμβατικές υποχρεώσεις και από τα δύο συμβαλλόμενα μέρη και αποδεσμεύθηκαν οι σχετικές εγγυήσεις.

Άρθρο 14 **Εγγυήσεις**

1. Εγγύηση συμμετοχής στο διαγωνισμό

Κάθε προσφορά συμμετοχής στο διαγωνισμό θα συνοδεύεται υποχρεωτικά από εγγυητική επιστολή συμμετοχής με ποσό που θα καλύπτει το 2% του προϋπολογισμού δαπάνης χωρίς το Φ.Π.Α. των ειδών για τα οποία κατατίθεται η προσφορά.

Η εγγύηση συμμετοχής πρέπει να ισχύει τουλάχιστον για τριάντα (30) ημέρες μετά τη λήξη του χρόνου ισχύος της προσφοράς που καθορίζουν τα έγγραφα της σύμβασης.

Σε περίπτωση που η διάρκεια ισχύος της προσφοράς λήγει, η αναθέτουσα αρχή/αναθέτων φορέας μπορεί, πριν τη λήξη της, να ζητά από τον προσφέροντα να παρατείνει, εντός εύλογου χρονικού διαστήματος, τη διάρκεια ισχύος της προσφοράς και της εγγύησης συμμετοχής.

Η εγγύηση συμμετοχής επιστρέφεται στον ανάδοχο με την προσκόμιση της εγγύησης καλής εκτέλεσης και στους λοιπούς προσφέροντες εντός τεσσάρων (4) ημερών από την κοινοποίηση σ'αυτούς είτε της οριστικής απόφασης περί απόρριψης της προσφοράς τους από τα επόμενα στάδια της διαδικασίας ανάθεσης είτε της οριστικής απόφασης κατακύρωσης της σύμβασης.

2. Εγγύηση καλής εκτέλεσης της σύμβασης

Ο προμηθευτής στον οποίο έγινε η κατακύρωση, υποχρεούται να καταθέσει εγγύηση καλής εκτέλεσης των όρων της σύμβασης, το ύψος της οποίας αντιστοιχεί σε ποσοστό 5% επί της αξίας της σύμβασης χωρίς να υπολογίζεται ο Φ.Π.Α.

Η εγγύηση κατατίθεται πριν ή κατά την υπογραφή της σύμβασης.

Η εγγύηση καλής εκτέλεσης επιστρέφεται μετά την οριστική ποσοτική και ποιοτική παραλαβή του υλικού και ύστερα από την εκκαθάριση των τυχόν απαιτήσεων από τους δύο συμβαλλόμενους.

Η εγγύηση καλής εκτέλεσης καταπίπτει στην περίπτωση παράβασης των όρων της σύμβασης, όπως αυτή ειδικότερα ορίζει.

3. Οι εγγυήσεις εκδίδονται από πιστωτικά ιδρύματα που λειτουργούν νόμιμα στα κράτη – μέλη της Ευρωπαϊκής Ένωσης ή του Ευρωπαϊκού Οικονομικού Χώρου ή στα κράτη-μέρη της Συμφωνίας Δημοσίων Συμβάσεων του Παγκοσμίου Οργανισμού Εμπορίου που κυρώθηκε με το Ν.2513/1997 (Α'139) και έχουν σύμφωνα με τις ισχύουσες διατάξεις το δικαίωμα αυτό. Μπορούν, επίσης, να εκδίδονται από το Ε.Τ.Α.Α.-Τ.Σ.Μ.Ε.Δ.Ε. ή να παρέχονται με γραμμάτιο του Ταμείου Παρακαταθηκών και Δανείων με παρακατάθεση σε αυτό του αντίστοιχου χρηματικού ποσού.

Άρθρο 15

Άρνηση υπογραφής της σύμβασης

Εάν ο ανάδοχος δεν προσέλθει να υπογράψει την σύμβαση εντός δέκα (10) ημερών από της γνωστοποίησης και δεν καταθέσει την κατά το προηγούμενο άρθρο εγγύηση καλής εκτέλεσης, η εγγύηση συμμετοχής εκπίπτει αυτοδικαίως υπέρ του Δήμου.

Ο Δήμος δικαιούται να αναζητήσει την αποκατάσταση κάθε τυχόν γενομένης σ' αυτόν θετικής ή αποθετικής ζημίας από τον αρνηθέντα την υπογραφή της σύμβασης.

Άρθρο 16 **Τιμές προσφορών**

1. Όλες οι προσφορές θα αναφέρονται σε ευρώ. Προσφορά στην οποία θα καθορίζεται η τιμή σε συνάλλαγμα ή σε ρήτρα συναλλάγματος, θα απορρίπτεται ως απαράδεκτη.

Η προσφερόμενη τιμή θα αναλύεται ως εξής :

α. Η τιμή των προσφερόμενων ειδών απαλλαγμένη από το Φ.Π.Α.

β. Ο Φ.Π.Α., με τον οποίο επιβαρύνεται η προσφορά, θα βαρύνει το Δήμο.

γ. Η συνολική προσφερόμενη τιμή.

2. Εφόσον η προσφορά δεν συμμορφώνεται με τους παραπάνω κατά περίπτωση επιμερισμούς τιμήματος και δεν προκύπτει με σαφήνεια η προσφερόμενη τιμή, η προσφορά θα απορρίπτεται ως απαράδεκτη, ύστερα από γνωμοδότηση του αρμόδιου οργάνου για την αξιολόγηση των προσφορών.

3. Στην προσφορά πρέπει να ληφθούν υπόψη όλες οι νόμιμες κρατήσεις και φόροι που προβλέπονται από τη νομοθεσία, καθώς και κάθε άλλη επιβάρυνση για την παράδοση των ειδών στον τόπο και με τον τρόπο που προβλέπεται στην παρούσα διακήρυξη.

Άρθρο 17 **Αναθεώρηση τιμών προσφοράς**

Οι τιμές προσφοράς σε καμία αναθεώρηση δεν υπόκεινται για οποιοδήποτε λόγο ή αιτία αλλά παραμένουν σταθερές και αμετάβλητες μέχρι το τέλος της συμβατικής περιόδου.

Άρθρο 18 **Γλώσσα σύνταξης προσφορών**

Οι προσφορές, τεχνικές και οικονομικές, θα είναι γραμμένες στην ελληνική γλώσσα και θα είναι πλήρεις και σαφείς σε όλα τα σημεία. Οποιαδήποτε ασάφεια θα ερμηνεύεται σε βάρος του προσφέροντος.

Άρθρο 19 **Χρονική ισχύς προσφορών**

1. Οι προσφορές ισχύουν με ποινή αποκλεισμού χωρίς καμία αλλαγή για χρονικό διάστημα τουλάχιστον έξι (6) μηνών από την ημέρα του διαγωνισμού. Κατά το διάστημα που ισχύουν οι προσφορές ο Δήμος μπορεί να καλέσει τον προκριθέντα διαγωνιζόμενο με βάση το πρακτικό αξιολόγησης για να υπογράψει σύμβαση προμήθειας με τους όρους της παρούσας διακήρυξης και της συγγραφής υποχρεώσεων. Ο διαγωνιζόμενος δε δύναται κατά το διάστημα της ισχύος της προσφοράς του να επιζητήσει την ακύρωση αυτής ή οποιαδήποτε μεταβολή των όρων προερχόμενη από οποιοδήποτε λόγο ή αιτία. Προσφορά που ορίζει χρόνο ισχύος μικρότερο των έξι (6) μηνών, απορρίπτεται ως απαράδεκτη. Αν ο Δήμος Θεσσαλονίκης κρίνει ασύμφωρες τις προσφορές

μπορεί να επαναλάβει το διαγωνισμό, όποτε ο μειοδότης δεν μπορεί να προβάλλει καμία αξίωση.

2. Ο Δήμος Θεσσαλονίκης μπορεί με έγγραφη γνωστοποίηση προς τους διαγωνιζόμενους να ζητήσει την παράταση ισχύος των προσφορών κατ'ανώτατο όριο για χρονικό διάστημα ίσο με αυτό των έξι (6) μηνών. Μετά τη λήξη και του παραπάνω ανώτατου ορίου παράτασης ισχύος των προσφορών ματαιώνονται τα αποτελέσματα του διαγωνισμού (άρθρο 13 παρ. 3 ΕΚΠΟΤΑ).

Άρθρο 20

Χρόνος -Τόπος -Τρόπος παράδοσης

Η παράδοση των ειδών θα πραγματοποιείται τμηματικά, ανάλογα με τις ανάγκες της Δ/σης Ανακύκλωσης και Διαχείρισης Αστικών Απορριμμάτων, και θα ολοκληρωθεί σε ένα (1) έτος από την υπογραφή και πρωτοκόλληση της σύμβασης. Για τα είδη του Πίνακα 1 του ενδεικτικού προϋπολογισμού με α/α 1 (Οξυγόνο για γέμισμα φιάλης), α/α 2 (Ασετιλίνη για γέμισμα φιάλης) και α/α 3 (Κοργκόν για γέμισμα φιάλης) οι παραδόσεις θα πραγματοποιούνται το αργότερο εντός δύο (2) ημερών από την έγγραφη ζήτηση της υπηρεσίας. Για όλα τα υπόλοιπα είδη, οι παραδόσεις θα πραγματοποιούνται εντός πέντε (5) ημερών από την έγγραφη ζήτηση της υπηρεσίας.

Ο συμβατικός χρόνος φόρτωσης-παράδοσης μπορεί να παραταθεί μέχρι το 1/4 αυτού με απόφαση του Δημοτικού Συμβουλίου, μετά από γνωμοδότηση του αρμόδιου οργάνου ύστερα από σχετικό αίτημα του προμηθευτή που υποβάλλεται υποχρεωτικά πριν από τη λήξη του συμβατικού χρόνου. Το χρονικό διάστημα από την υποβολή του αιτήματος μέχρι τη λήξη του συμβατικού χρόνου φόρτωσης-παράδοσης, δεν μπορεί να είναι μικρότερο από το 1/8 ολόκληρου του συμβατικού χρόνου.

Ο προμηθευτής κηρύσσεται έκπτωτος σε περίπτωση που λήξει ο συμβατικός χρόνος φόρτωσης-παράδοσης και δεν υποβλήθηκε έγκαιρα αίτημα παράτασής του ή έληξε ο παραταθείς κατά τα ανωτέρω χρόνος, χωρίς να παραδώσει το υλικό.

Η παράδοση των ειδών θα γίνει στα χρονικά περιθώρια, στον τόπο και με τον τρόπο που ορίζεται από την Υπηρεσία που εκτελεί την προμήθεια

Ο προμηθευτής υποχρεούται να ειδοποιεί την υπηρεσία που εκτελεί την προμήθεια, την αποθήκη υποδοχής των υλικών και την επιτροπή παραλαβής για την ημερομηνία που προτίθεται να παραδώσει τα είδη, τουλάχιστον πέντε (5) εργάσιμες ημέρες νωρίτερα.

Άρθρο 21

Παραλαβή -Απόρριψη -αντικατάσταση συμβατικών ειδών

Η προσωρινή και οριστική παραλαβή των ειδών γίνεται από τριμελή Επιτροπή σύμφωνα με όσα ορίζονται στο άρθρο 28 της Υ.Α. 11389/93 (ΕΚΠΟΤΑ).

Σε περίπτωση οριστικής απόρριψης των ειδών ολόκληρης ή μέρους της συμβατικής ποσότητας, με απόφαση του Δημοτικού Συμβουλίου, ύστερα από γνωμοδότηση του αρμόδιου οργάνου, μπορεί να εγκρίνεται αντικατάστασή τους με άλλα που είναι σύμφωνα με τους όρους της σύμβασης, μέσα σε τακτή προθεσμία που ορίζεται με την απόφαση αυτή.

Τα απορριφθέντα είδη δεν επιστρέφονται στον ανάδοχο πριν την παραλαβή των ειδών για τα οποία κηρύχθηκε έκπτωσης και του δόθηκε δικαίωμα παράδοσης ή τη λήξη της προθεσμίας για την παράδοση τούτων.

Εάν ο προμηθευτής δεν αντικαταστήσει τα είδη που απορρίφθηκαν μέσα στην προθεσμία που του τάχθηκε και εφόσον λήξει ο συμβατικός χρόνος, κηρύσσεται έκπτωσης και υπόκειται στις προβλεπόμενες κυρώσεις.

Εάν κατά την παραλαβή των προς προμήθεια ειδών διαπιστωθεί απόκλιση από τις συμβατικές τεχνικές προδιαγραφές, η επιτροπή παραλαβής μπορεί να προτείνει την τέλεια ή μερική απόρριψη αυτών και την αντικατάσταση με έξοδα και ευθύνη του προμηθευτή των ακατάλληλων ειδών με άλλα κατάλληλα στο συντομότερο δυνατό χρόνο που θα οριστεί από την υπηρεσία. Εάν ο ανάδοχος δεν συμμορφωθεί προς τις προτάσεις της επιτροπής, εντός της από της ίδιας οριζόμενης προθεσμίας, ο Δήμος δικαιούται να προβεί στην τακτοποίηση τούτων σε βάρος και για λογαριασμό του αναδόχου και κατά τον πλέον πρόσφορο για τις ανάγκες και τα συμφέροντα του τρόπο.

Άρθρο 22

Κυρώσεις για εκπρόθεσμη παράδοση

1. Σε περίπτωση που τα είδη παραδοθούν ή αντικατασταθούν μετά τη λήξη του συμβατικού χρόνου όπως διαμορφώθηκε με τυχόν μετάθεση και μέχρι τη λήξη του χρόνου της παράτασης που χορηγήθηκε, επιβάλλονται, εκτός των τυχόν προβλεπομένων κατά περίπτωση κυρώσεων και πρόστιμο που υπολογίζεται ως εξής :

α. Για καθυστέρηση, που περιορίζεται σε χρονικό διάστημα που δεν υπερβαίνει το 1/2 του μέγιστου προβλεπόμενου χρόνου παράτασης, επιβάλλεται πρόστιμο 2,5% επί της συμβατικής αξίας της ποσότητας του κάθε είδους που παραδόθηκε εκπρόθεσμα. Εάν κατά τον υπολογισμό του μισού του χρόνου παράτασης προκύπτει κλάσμα ημέρας, θεωρείται ολόκληρη μέρα.

β. Για καθυστέρηση, που υπερβαίνει το 1/2 του παραπάνω χρονικού διαστήματος, επιβάλλεται πρόστιμο 5% επί της συμβατικής αξίας της ποσότητας του κάθε είδους που παραδόθηκε εκπρόθεσμα.

2. Τα παραπάνω, κατά περίπτωση, ποσοστά προστίμων υπολογίζονται στη συμβατική αξία του προϊόντος που παραδόθηκε εκπρόθεσμα, χωρίς το Φ.Π.Α. Σε περίπτωση που τα είδη που παραδόθηκαν εκπρόθεσμα επηρεάζουν τη χρησιμοποίηση των ειδών που παραδόθηκαν εμπρόθεσμα, το πρόστιμο υπολογίζεται επί της συμβατικής αξίας της συνολικής ποσότητας αυτών.

3. Εφόσον με την απόφαση κήρυξης του προμηθευτή ως εκπτώτου, παρέχεται σ' αυτόν η δυνατότητα να παραδώσει τα είδη μέχρι την προηγούμενη της ημερομηνίας του διαγωνισμού που διενεργείται εις βάρος του, επιβάλλεται συνολικά πρόστιμο για εκπρόθεσμη παράδοση ίσο με ποσοστό 10% της συμβατικής τιμής, ανεξάρτητα από την ημερομηνία παράδοσης μέσα στο παρεχόμενο χρονικό διάστημα. Στην περίπτωση αυτή ισχύουν και τα αναφερόμενα στην προηγούμενη παράγραφο. Εάν ο έκπτωσης προμηθευτής παραδώσει τα είδη, ο διαγωνισμός ή τα αποτελέσματα αυτού, ματαιώνονται, με απόφαση του Δημοτικού Συμβουλίου ύστερα από την οριστική παραλαβή τους.

4. Κατά τον υπολογισμό του χρονικού διαστήματος καθυστέρησης φόρτωσης-παράδοσης ή αντικατάστασης, με απόφαση του Δημοτικού Συμβουλίου ύστερα από γνωμοδότηση του αρμόδιου οργάνου, δε λαμβάνεται υπόψη ο χρόνος που

παρήλθε πέραν του ευλόγου, κατά τα διάφορα στάδια των διαδικασιών, για τον οποίο δεν ευθύνεται ο προμηθευτής και μετατίθεται αντίστοιχα ο χρόνος φόρτωσης-παράδοσης.

5. Η είσπραξη του προστίμου και των τόκων γίνεται με παρακράτηση από το ποσό που έχει να λαμβάνει ο προμηθευτής ή σε περίπτωση ανεπάρκειας ή έλλειψης αυτού, με ισόποση κατάπτωση της εγγύησης καλής εκτέλεσης εφόσον ο προμηθευτής δεν καταθέσει το απαιτούμενο ποσό.

6. Σε περίπτωση ένωσης προμηθευτών το πρόστιμο και οι τόκοι επιβάλλονται αναλογικά σε όλα τα μέλη της ένωσης.

Άρθρο 23

Κήρυξη προμηθευτή ως έκπτωτου

1. Ο προμηθευτής που δεν προσέρχεται μέσα στην προθεσμία που ορίζεται για την υπογραφή της σχετικής σύμβασης, κηρύσσεται υποχρεωτικά έκπτωτος από την κατακύρωση ή ανάθεση που έγινε στο όνομα του και από κάθε δικαίωμα που απορρέει από αυτή, με απόφαση του Δημοτικού Συμβουλίου, ύστερα από γνωμοδότηση της Επιτροπής Αξιολόγησης.

2. Με την ίδια διαδικασία ο προμηθευτής κηρύσσεται υποχρεωτικά έκπτωτος από τη σύμβαση, εφόσον δεν φόρτωσε, παρέδωσε ή αντικατέστησε τα συμβατικά είδη, μέσα στο συμβατικό χρόνο ή στον χρόνο παράτασης που του δόθηκε σύμφωνα με όσα προβλέπονται στην παρούσα διακήρυξη.

3. Σε περίπτωση καθυστέρησης που οφείλεται σε υπαιτιότητα του Δήμου ή σε ανωτέρα βία, η προθεσμία παράδοσης παρατείνεται για τόσο χρόνο όσο θα διαρκεί το από υπαιτιότητα του Δήμου ή από ανωτέρα βία κώλυμα του αναδόχου, ο οποίος όμως δεν δικαιούται καμιά αποζημίωση για την καθυστέρηση αυτή.

Εάν ο προμηθευτής καθυστερήσει την παράδοση της προμήθειας, πέραν της προαναφερθείσης προθεσμίας, μπορεί να κηρυχθεί έκπτωτος με απόφαση του Δημοτικού Συμβουλίου

4. Κατά τα λοιπά σε περίπτωση που ο προμηθευτής κηρύσσεται έκπτωτος, επιβάλλονται σ' αυτόν οι κυρώσεις που αναφέρονται στα άρθρα 33 και 35 της Υπ. Απόφασης 11389/93.

Άρθρο 24

Ενστάσεις-Προσφυγές

1. α. Ο οικονομικός φορέας (προμηθευτής) υποβάλλει τις ενστάσεις-προσφυγές ηλεκτρονικά, σύμφωνα με τα προβλεπόμενα από την κείμενη νομοθεσία και την περίπτωση β της παραγράφου 2 του άρθρου 6 του Ν.4155/2013, συμπληρώνοντας την ειδική φόρμα του Συστήματος και επισυνάπτοντας το σχετικό έγγραφο σε μορφή αρχείου .pdf το οποίο φέρει ψηφιακή υπογραφή.

Σε περίπτωση που το εν λόγω έγγραφο δεν φέρει ψηφιακή υπογραφή ο οικονομικός φορέας το υποβάλλει σε έντυπη μορφή (πρωτότυπο) εντός τριών (3) εργάσιμων ημερών από την ηλεκτρονική υποβολή στο Γενικό Πρωτόκολλο του Δήμου προκειμένου να διαβιβαστεί στο Τμήμα Διοικητικής Υποστήριξης Οικονομικής Επιτροπής και Επιτροπής Ποιότητας Ζωής. Σε περίπτωση

αποστολής με ταχυδρομείο ως ημερομηνία αποστολής λογίζεται η ημερομηνία που φέρει η σφραγίδα του ταχυδρομείου.

Σε κάθε περίπτωση, η ημερομηνία άσκησης της ένστασης είναι η ημερομηνία της ηλεκτρονικής υποβολής, εκτός εάν υπάρχει περίπτωση διάστασης μεταξύ του κειμένου της ένστασης, όπως αυτή έχει υποβληθεί ηλεκτρονικά, και της ένστασης, όπως έχει προσκομισθεί από τον οικονομικό φορέα, οπότε ως ημερομηνία άσκησης της ένστασης λογίζεται η ημερομηνία αποστολής.

β. Μετά την υποβολή των ενστάσεων/προσφυγών η Αναθέτουσα Αρχή προβαίνει στην αξιολόγηση αυτών μέσω των πιστοποιημένων στο Σύστημα οργάνων της, εφαρμοζόμενων κατά τα λοιπά των κειμένων διατάξεων για την ανάθεση δημοσίων συμβάσεων και των διαδικασιών της κατά περίπτωση Αναθέτουσας Αρχής.

Συγκεκριμένα μέσα από το Σύστημα ιδίως :

- Πιστοποιημένοι χρήστες από το φορέα διενέργειας του διαγωνισμού (Επιτροπή διενέργειας-αξιολόγησης του διαγωνισμού) προβαίνουν στη διαδικασία ελέγχου και αξιολόγησης των ενστάσεων/προσφυγών.
- Πιστοποιημένοι χρήστες από το φορέα διενέργειας του διαγωνισμού (Επιτροπή διενέργειας-αξιολόγησης του διαγωνισμού) συντάσσουν και υπογράφουν τα κατά περίπτωση πρακτικά αξιολόγησης των ενστάσεων/προσφυγών.
- Πιστοποιημένοι χρήστες από το φορέα διενέργειας του διαγωνισμού (υπάλληλοι του Τμήματος Διοικητικής Υποστήριξης Οικονομικής Επιτροπής) συντάσσουν και υπογράφουν τις κατά περίπτωση αποφάσεις επί της αξιολόγησης των ενστάσεων/προσφυγών.
- Οι χρήστες-οικονομικοί φορείς (προμηθευτές) ενημερώνονται για την αποδοχή ή την απόρριψη της ένστασης/προσφυγής τους.

2. Ένσταση κατά της διακήρυξης του διαγωνισμού ή της νομιμότητας διενέργειάς του ή της συμμετοχής προμηθευτή σε αυτόν υποβάλλεται ως εξής :

α. Κατά της διακήρυξης του διαγωνισμού μέσα στο μισό του χρονικού διαστήματος από τη δημοσίευση της διακήρυξης μέχρι την ημερομηνία υποβολής των προσφορών. Για τον καθορισμό της προθεσμίας αυτής συνυπολογίζονται και οι ημερομηνίες της δημοσίευσης της διακήρυξης και της υποβολής των προσφορών. Αν προκύπτει κλάσμα θεωρείται ολόκληρη ημέρα. Η ένσταση εξετάζεται από την Οικονομική Επιτροπή και η σχετική απόφαση εκδίδεται το αργότερο πέντε (5) εργάσιμες ημέρες πριν από τη διενέργεια του διαγωνισμού. Οι ενιστάμενοι λαμβάνουν γνώση της σχετικής απόφασης με δική τους φροντίδα.

Σε περίπτωση που με την ανωτέρω απόφαση τροποποιείται όρος της διακήρυξης, εφαρμόζονται τα οριζόμενα στο άρθρο 10 παρ.3 της Υ.Α. 11389/93.

β. Κατά της νομιμότητας της διενέργειας του διαγωνισμού ή της συμμετοχής προμηθευτή σε αυτόν, μόνο από προμηθευτή που συμμετέχει στο διαγωνισμό ή αποκλείστηκε από αυτόν σε οποιοδήποτε στάδιο της διαδικασίας του και για λόγους που ανακύπτουν κατά το αντίστοιχο στάδιο. Η ένσταση υποβάλλεται μέχρι και την επόμενη εργάσιμη ημέρα από την ανακοίνωση του αποτελέσματος του αντίστοιχου σταδίου. Η ένσταση αυτή δεν επιφέρει αναβολή ή διακοπή του διαγωνισμού, αλλά εξετάζεται κατά την αξιολόγηση των αποτελεσμάτων του διαγωνισμού από το αρμόδιο όργανο, το οποίο υποβάλλει την ένσταση με

αιτιολογημένη γνωμοδότησή του στην Οικονομική Επιτροπή που αποφαινεται τελικά.

γ. Ενστάσεις που υποβάλλονται για άλλο λόγο εκτός των προαναφερομένων δε λαμβάνονται υπόψη.

δ. Οι αποφάσεις της Οικονομικής Επιτροπής που λαμβάνονται για την εξέταση των ενστάσεων υπόκεινται για προσφυγή στο Γενικό Γραμματέα της Αποκεντρωμένης Διοίκησης.

Άρθρο 25

Τρόπος Πληρωμής

Μετά την παραλαβή των υπό προμήθεια ειδών, την έκδοση του τιμολογίου του προμηθευτή, την προσκόμιση των νόμιμων δικαιολογητικών και την ολοκλήρωση κάθε νόμιμου ελέγχου από την Υπηρεσία του Επιτρόπου Ελεγκτικού Συνεδρίου, ο Δήμος υποχρεούται να εξοφλεί τον προμηθευτή εντός τριάντα (30) ημερολογιακών ημερών, όπως ορίζεται στο άρθρο 1 παρ.Ζ' (Προσαρμογή της Ελληνικής νομοθεσίας στην Οδηγία 2011/7 της 16^{ης} Φεβρουαρίου 2011 για την καταπολέμηση των καθυστερήσεων πληρωμών στις εμπορικές συναλλαγές) υποπαράγραφος Ζ.5 (Συναλλαγές μεταξύ των επιχειρήσεων και Δημοσίων Αρχών-Άρθρο 4 Οδηγίας 2011/7) του Ν.4152/2013 (ΦΕΚ 107/τεύχος Α' /9-5-2013).

Μετά την πάροδο των τριάντα (30) ημερών, ο ανάδοχος δικαιούται νόμιμο τόκο υπερημερίας, χωρίς να απαιτείται όχληση, εφόσον έχει εκπληρώσει τις συμβατικές και νομικές του υποχρεώσεις και δεν έχει λάβει το οφειλόμενο ποσό εμπρόθεσμα, εκτός εάν ο οφειλέτης δεν ευθύνεται για την καθυστέρηση.

Άρθρο 26

Δαπάνες που βαρύνουν τον προμηθευτή

Τον ανάδοχο βαρύνουν η κράτηση 0,10% υπέρ της Ενιαίας Ανεξάρτητης Αρχής Δημοσίων Συμβάσεων (άρθρο 4 παρ.3 του Ν.4013/2011), ο φόρος εισοδήματος 4%, η δαπάνη των δημοσιεύσεων (γνωμοδότηση Δ' Τμήματος Ν.Σ.Κ. 204/2010 – Ν.3801/2009, άρθρο 46, ΦΕΚ 163 Α' - Ν.3548/2007, άρθρο 4, ΦΕΚ 68 Α'), καθώς και κάθε άλλη επιβάρυνση για την παράδοση των ειδών στον τόπο και με τον τρόπο που προβλέπεται στη διακήρυξη και στη συγγραφή υποχρεώσεων. Ο Φ.Π.Α. βαρύνει το Δήμο Θεσσαλονίκης.

Άρθρο 27

Επίλυση διαφορών

Οι διαφορές που θα εμφανισθούν από την εφαρμογή της παρούσας σύμβασης επιλύονται σύμφωνα με το άρθρο 40 της αριθμ.11389/1993 Υ.Α. και τις διατάξεις του Ν.3463/2006.

Κάθε διαφορά μεταξύ των συμβαλλομένων μερών ως προς το κύρος, την ερμηνεία και την εκτέλεση της σύμβασης αυτής και τις αξιώσεις που γεννώνται από αυτήν θα επιλύεται από τα αρμόδια δικαστήρια της έδρας του Δήμου Θεσσαλονίκης.

Άρθρο 28

Διακηρύξεις-Κανόνες δημοσιότητας

Αντίγραφα της διακήρυξης θα δίδονται από το Τμήμα Προκηρύξεων και Δημοπρασιών της Δ/σης Οικονομικής και Ταμειακής Διαχείρισης, οδός Βασ.Γεωργίου Α΄1, Κτίριο Β, 1ος όροφος-γραφείο 109 1/Β, αρμόδια υπάλληλος Ε.Σκέντου, τηλ. 2313 317535.

Αιτήματα παροχής συμπληρωματικών πληροφοριών :

α. υποβάλλονται, από εγγεγραμμένους στο σύστημα οικονομικούς φορείς (στους οποίους έχουν χορηγηθεί όνομα χρήστη και κωδικός πρόσβασης ύστερα από αίτησή τους), ηλεκτρονικά μόνο στο δικτυακό τόπο του συγκεκριμένου διαγωνισμού μέσω της διαδικτυακής πύλης www.promitheus.gov.gr του ΕΣΗΔΗΣ και φέρουν ψηφιακή υπογραφή

β. συνοδεύονται υποχρεωτικά από επισυναπτόμενο ηλεκτρονικό αρχείο σε μορφή .pdf με το κείμενο των ερωτημάτων το οποίο υποχρεωτικά πρέπει να είναι ψηφιακά υπογεγραμμένο

γ. δεν εξετάζονται αν υποβληθούν εκτός των ανωτέρω προθεσμιών ή υποβληθούν με άλλο τρόπο ή το ηλεκτρονικό αρχείο που τα συνοδεύει δεν είναι ψηφιακά υπογεγραμμένο.

Περιληπτική διακήρυξη θα δημοσιευθεί στο τεύχος Δημοσίων Συμβάσεων του Φ.Ε.Κ. και στον εθνικό τύπο.

Τα τεύχη του διαγωνισμού θα είναι αναρτημένα στο δικτυακό τόπο του Δήμου Θεσσαλονίκης στη διεύθυνση www.thessaloniki.gr και στη διαδικτυακή πύλη www.promitheus.gov.gr του ΕΣΗΔΗΣ.

Θεσσαλονίκη 13-10-2015

Η ΑΝΤΙΔΗΜΑΡΧΟΣ ΟΙΚΟΝΟΜΙΚΩΝ

Γ.ΠΑΝΕΛΛΑ



ΕΛΛΗΝΙΚΗ ΔΗΜΟΚΡΑΤΙΑ
ΝΟΜΟΣ ΘΕΣΣΑΛΟΝΙΚΗΣ
ΔΗΜΟΣ ΘΕΣΣΑΛΟΝΙΚΗΣ
ΓΕΝΙΚΗ ΔΙΕΥΘΥΝΣΗ ΤΕΧΝΙΚΩΝ
ΥΠΗΡΕΣΙΩΝ
Δ/ΝΣΗ ΑΝΑΚΥΚΛΩΣΗΣ ΚΑΙ ΔΙΑΧΕΙΡΙΣΗΣ
ΑΣΤΙΚΩΝ ΑΠΟΡΡΙΜΜΑΤΩΝ
ΤΜΗΜΑ ΜΕΛΕΤΩΝ & ΣΧΕΔΙΑΣΜΟΥ
ΣΥΣΤΗΜΑΤΩΝ ΚΑΘΑΡΙΟΤΗΤΑΣ
Πληροφορίες : Π.Βοΐδης, Β. Γιανκούλης
Τηλ: 2310 494545
e-mail: p.voidis@thessaloniki.gr
e-mail: v.giankoulis@thessaloniki.gr

Αρ. μελέτης : 2/ 2015

«Προμήθεια αναλωσίμων για τις ανάγκες των διαφόρων συνεργείων της Διεύθυνσης Ανακύκλωσης και Διαχείρισης Αστικών Απορριμμάτων του Δήμου Θεσσαλονίκης»

ΤΕΧΝΙΚΗ ΠΕΡΙΓΡΑΦΗ ΚΑΙ ΠΡΟΔΙΑΓΡΑΦΕΣ

Ο Δήμος Θεσσαλονίκης προκηρύσσει διαγωνισμό για την προμήθεια αναλωσίμων για τις ανάγκες των διαφόρων συνεργείων της Δ/σης Ανακύκλωσης & Διαχείρισης Αστικών Απορριμμάτων.

Τα αναλώσιμα τα οποία ενδιαφέρεται να προμηθευτεί ο Δήμος Θεσσαλονίκης αναφέρονται στο τεύχος του ΕΝΔΕΙΚΤΙΚΟΥ ΠΡΟΥΠΟΛΟΓΙΣΜΟΥ.

Για τα είδη με α/α από 377 έως 385 και 419 έως 424 του Πίνακα 1, επειδή πρόκειται για εξειδικευμένα εξαρτήματα και προκειμένου να είναι απολύτως σαφής η ζήτησή τους, παρατίθεται ο ακόλουθος πίνακας στον οποίον για κάθε περιγραφόμενο εξάρτημα υπάρχει και αντίστοιχη φωτογραφία του.

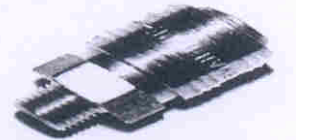
ΠΕΡΙΓΡΑΦΗ ΕΙΔΟΥΣ	ΑΝΤΙΣΤΟΙΧΙΣΗ ΜΕ ΒΑΣΗ ΤΩΝ α/α	ΑΠΕΙΚΟΝΙΣΗ ΕΙΔΟΥΣ
Ρακόρ πλυστικών μηχανημάτων	Είδος με α/α 377	
Πρίζες αέρος γερμανικού τύπου αρσενικό σπείρωμα	Είδη με α/α 378 & 379	

Πρίζες αέρος γερμανικού τύπου θηλυκό σπείρωμα	Είδη με α/α 380 & 381	
Πρίζα αέρος (ουρά) γερμανικού τύπου	Είδος με α/α 382	
Βύσμα αέρος γερμανικού τύπου αρσενικό σπείρωμα	Είδος με α/α 383	
Βύσμα αέρος γερμανικού τύπου θηλυκό σπείρωμα	Είδος με α/α 384	
Βύσμα αέρος (ουρά) γερμανικού τύπου	Είδος με α/α 385	
Κυάθιο υδραυλικής πρέσας, SAE 100 R1AT	Είδη με α/α από 419 έως και 424	

Ο ανάδοχος προμηθευτής οφείλει **επί ποινή αποκλεισμού** να προμηθεύσει τα ανωτέρω είδη του πίνακα σε ξεχωριστές συσκευασίες ανά είδος και διάσταση, αναγράφοντας σε κάθε συσκευασία, πέραν του κωδικού του, την ακριβή περιγραφή του είδους, δηλαδή, πχ, «Ρακόρ πλαστικών μηχανημάτων 22X1,5-14 mm, διάσταση 5/16”».

Ομοίως, για όλα τα είδη του Πίνακα 2, επειδή πρόκειται και σε αυτή την περίπτωση για εξειδικευμένα είδη και προκειμένου να είναι απολύτως σαφής η περιγραφή τους, παρατίθενται οι ακόλουθοι πίνακες (Πίνακας Α: οχήματα στα οποία χρησιμοποιούνται τα εν λόγω είδη, Πίνακες Β & Γ: διαστάσεις και τεχνικά χαρακτηριστικά ειδών).

ΠΙΝΑΚΑΣ Α

	ΔΘ	Είδος οχήματος	Εργοστάσιο κατασκευής	Τύπος οχήματος	Αρ. πλαισίου
1	673	Ρυμουλκό μετά ρυμουλκούμενου	Daimler Chrysler (Mercedes)	932,14	WDB9321431L092036
2	715	Ρυμουλκό μετά ρυμουλκούμενου	Mercedes-Benz	2641K 6X4	WDB9321431L429716
3	577	Φορτηγό	Daimler Chrysler (Mercedes)	1318	WDB9700651K910525
4	615	Φορτηγό ανοιχτό ανατρεπόμενο	Nissan Europe	TL 110.45	VWASBFTL043810793

ΠΙΝΑΚΑΣ Β **ΚΟΧΛΙΕΣ ΤΡΟΧΩΝ**

(ως το σχήμα 1)

	Μήκος κοχλία (L)	Μήκος κορμού (a)	Μήκος σπειρώματος (b)	Ύψος κεφαλής (c)	Σπειρώμα (M)	Διατομή κορμού (m)	Διατομή κεφαλής (D)	Πλάτος κεφαλής (d)	Μήκος εγκοπής (χ)	Κλάση η	Παρατηρήσεις
1	115	27	70	10,5	M22X1,5	22	31,8	28,5	20	10.9	-
2	111	27	58	10,5	M22X1,5	22	31,8	28,5	20	10.9	-
3	79	20	43	10,5	M22X1,5	22	31,8	28,5	20	10.9	-
4	73,2	16,5 ----- 14	32	6	M18X1,5	20 ----- 18	29,8	26,8	18	10.9	Κοχλίας με δύο διαβαθμίσεις στον κορμό του
5	85	37	37	8	M20X1,5	20	29,8	26,4	18	10.9	-
6	76	20 ----- 8	41	7	M18X1,5	20 ----- 17	28	24,5	20	10.9	Κοχλίας με δύο διαβαθμίσεις στον κορμό του

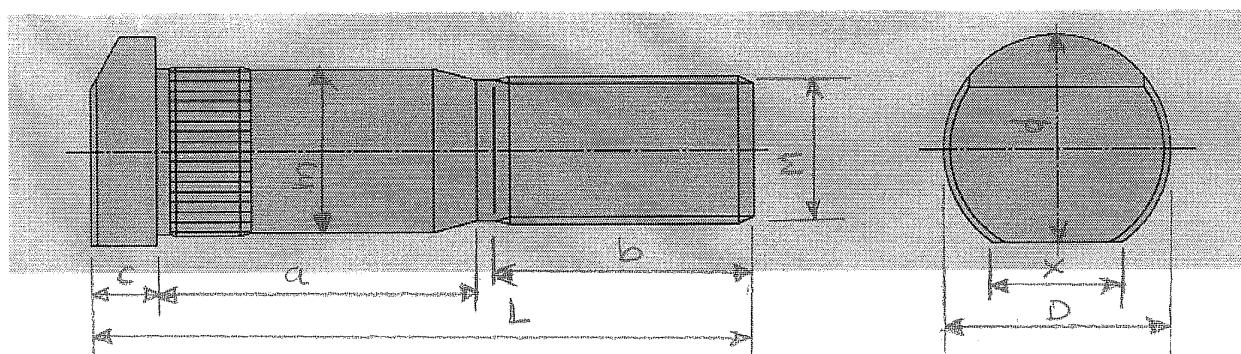

Σχήμα 1

Σημείωση:

Ο κορμός του κοχλιών με a/a 1, 2 & 3 θα πρέπει να φέρει σπειροειδή αυλάκωση σε όλο το μήκος του. Ο κορμός του κοχλία με a/a 6 θα φέρει εγκάρσιες αυλακώσεις όπως στο παραπάνω σχήμα 1, ενώ ο κορμός των κοχλιών με a/a 4 & 5 δε θα φέρει ούτε σπειροειδή αυλάκωση ούτε εγκάρσιες αυλακώσεις.

ΠΙΝΑΚΑΣ Γ

ΠΕΡΙΚΟΧΛΙΑ ΤΡΟΧΩΝ ΕΞΑΓΩΝΑ

	D	L	l1	l2	l3	l4	S	Κλάση	Τύπος Σπειρώματος	Παρατηρήσεις
1α	46	32	20,5	4,5	4	3	32	10	M22X1.5	Περίκοχλιο τροχών φλάντζας με φουρό (όπως SKF Securex two-piece wheel nut ή αντίστοιχο) ως το σχήμα 2, κατάλληλο για τον κοχλία No. 1 του Πίνακα Β

2a	45,4	26	20	3,5	4	-	31,8	10	M22X1.5	Περικόχλιο με φουρό (two-piece wheel nut) ως το σχήμα 3, κατάλληλο για τον κοχλία No. 2 του Πίνακα Β
3a	-	25	-	-	-	-	31,8	10	M22X1.5	Περικόχλιο μαύρο (χωρίς φουρό), κατάλληλο για τον κοχλία No. 3 του Πίνακα Β
4a	39,6	28,3	17	3	4	-	27	-	M18X1.5	Περικόχλιο με φουρό (two-piece wheel nut) ως το σχήμα 3, κατάλληλο για τον κοχλία No. 4 του Πίνακα Β
5a	43,8	25,5	18	5	2,5	-	29,8	10	M20X1,5	Περικόχλιο με φουρό (two-piece wheel nut) ως το σχήμα 3, κατάλληλο για τον κοχλία No. 5 του Πίνακα Β
6a	42	24,5	14	5,5	3	2	27	10	M18X1.5	Περικόχλιο τροχών φλάντζας με φουρό (όπως SKF Securex two-piece wheel nut ή αντίστοιχο) ως το σχήμα 2, κατάλληλο για τον κοχλία No. 6 του Πίνακα Β

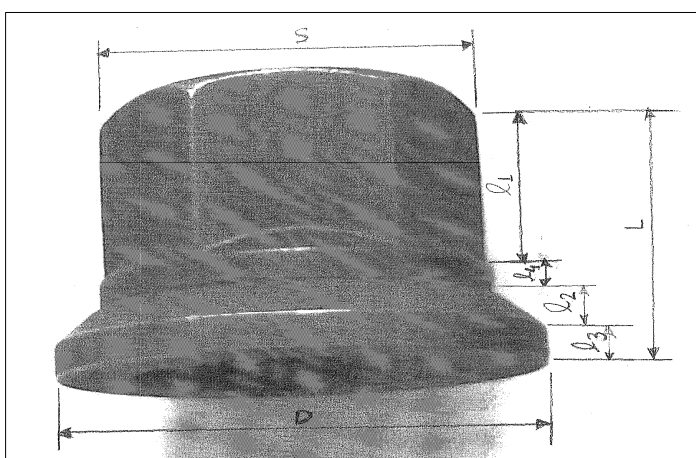

Σχήμα 2

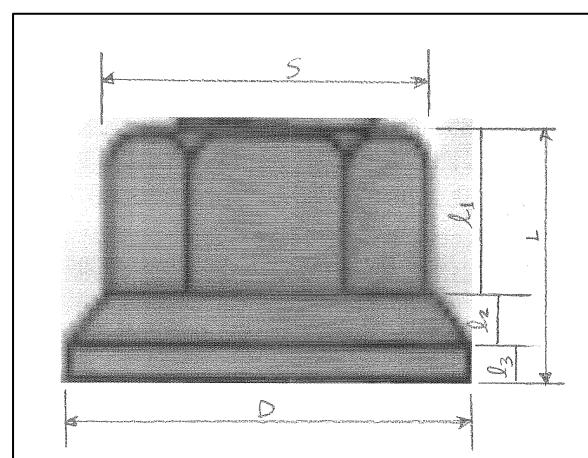

Σχήμα 3

Τα υπό προμήθεια είδη θα παραδοθούν ανάλογα με τις ανάγκες της Υπηρεσίας (τιμηματικές παραδόσεις), ο δε χρόνος παράδοσης θα έχει ολοκληρωθεί το αργότερο σε ένα έτος από την ημερομηνία πρωτοκόλλησης της σύμβασης. Για τα τρία πρώτα είδη του Πίνακα 1, με α/α 1 (Οξυγόνο για γέμισμα φιάλης), α/α 2 (Ασετυλίνη για γέμισμα φιάλης) και α/α 3 (Κοργκόν για γέμισμα φιάλης), οι παραδόσεις θα πρέπει να πραγματοποιούνται το αργότερο εντός δύο (2) ημερών από την έγγραφη ζήτηση της Υπηρεσίας. Για όλα τα υπόλοιπα είδη οι παραδόσεις θα πραγματοποιούνται εντός πέντε (5) ημερών από την έγγραφη ζήτηση της Υπηρεσίας.

Για τα τρία προαναφερόμενα είδη με α/α 1, 2, & 3 του Πίνακα 1, στη τιμή μονάδας του ενδεικτικού προϋπολογισμού έχει συμπεριληφθεί και το κόστος των υδραυλικών δοκιμών που θα απαιτηθούν για τις υδραυλικές δοκιμές όλων των φιαλών που βρίσκονται στο Δημοτικό Μηχανουργείο. Οι υδραυλικές δοκιμές θα διενεργούνται από τον προμηθευτή, ο οποίος οφείλει να προσκομίσει τα σχετικά έγγραφα ενώ φέρει και την αποκλειστική ευθύνη σε περίπτωση τυχόν ατυχήματος που οφείλεται σε πλημμελή έλεγχο των υπό διακίνηση φιαλών.

Για τα μη τυποποιημένα είδη, όπως για παράδειγμα τα είδη με α/α 107 – Φλαντζόκολλα υψηλής θερμοκρασίας μαύρη σε σωληνάριο 85 gr περίπου, α/α 94 - Αντισκωριακό σπρέι (φιάλη 400 ml περίπου) και τα παρόμοια, οι διαγωνιζόμενοι μπορούν να προσφέρουν είδη τα οποία θα παρουσιάζουν μέγιστη απόκλιση $\pm 10\%$. Να σημειωθεί ότι μεταξύ ισοδύναμων (από τεχνικής φύσεως) προσφορών θα επιλεγεί αυτή με τη μικρότερη απόκλιση και τη χαμηλότερη τιμή.

Οι διαγωνιζόμενοι οφείλουν επί ποινή αποκλεισμού να δηλώσουν τη χώρα προέλευσης και κατασκευής των ειδών που προσφέρουν.

Επίσης, οι διαγωνιζόμενοι στην τεχνική τους προσφορά θα πρέπει να αναφέρουν τα πλήρη τεχνικά και περιγραφικά στοιχεία των προσφερομένων ειδών ενώ μπορούν να συμπεριλάβουν τεχνικά φυλλάδια (prospectus) καθώς και ότι άλλο κρίνουν χρήσιμο για την αξιολόγηση των προσφερομένων ειδών.

ΣΥΝΤΑΞΗ

Π. Βοΐδης
ΜΗΧ/ΓΟΣ ΜΗΧ/ΚΟΣ

Β. Γιανκούλης
ΜΗΧ/ΓΟΣ ΜΗΧ/ΚΟΣ

ΕΛΕΓΧΟΣ

Ο Αναπληρωτής Προϊστάμενος του
Τμήματος Μελετών & Σχεδιασμού
Συστημάτων Καθαριότητας

Νικόλαος Μουρουζίδης
ΜΗΧ/ΓΟΣ ΜΗΧ/ΚΟΣ

ΘΕΩΡΗΣΗ

Η Αναπληρώτρια Προϊσταμένη της
Δ/σης Ανακύκλωσης και Διαχείρισης
Αστικών Απορριμμάτων

Γεωργία Κουλουμπούρη
ΠΕ1 ΔΙΟΙΚΗΤΙΚΟΥ

