



ΕΛΛΗΝΙΚΗ ΔΗΜΟΚΡΑΤΙΑ  
ΝΟΜΟΣ ΘΕΣΣΑΛΟΝΙΚΗΣ  
ΔΗΜΟΣ ΘΕΣΣΑΛΟΝΙΚΗΣ  
ΓΕΝΙΚΗ ΔΙΕΥΘΥΝΣΗ  
ΔΙΕΥΘΥΝΣΗ ΠΡΟΜΗΘΕΙΩΝ ΚΑΙ ΑΠΟΘΗΚΩΝ  
ΤΜΗΜΑ ΠΡΟΜΗΘΕΙΩΝ

**Διακήρυξη Νο 1/2025**

**ΔΗΜΟΣΙΟΣ ΑΝΟΙΚΤΟΣ ΗΛΕΚΤΡΟΝΙΚΟΣ ΔΙΑΓΩΝΙΣΜΟΣ  
ΑΝΩ ΤΩΝ ΟΡΙΩΝ**

**«Προμήθεια οικοδομικών υλικών και λοιπού εξοπλισμού (π.χ. χρώματα, ξυλεία, σκαλωσιές κ.λ.π.) – σιδηρικά, των τεχνικών και λοιπών Υπηρεσιών του Δήμου Θεσσαλονίκης»**

**Προϋπολογισμού 787.036,31€ συμπεριλαμβανομένου**

**Φ.Π.Α. 24%**

**(καθαρή αξία:634.706,70 €, ΦΠΑ 24%: 152.329,61 €)**

**(Αρ. Μελέτης ΔΚΣ 6/20-06-2024)**

ΔΙΕΥΘΥΝΣΕΩΝ: ΚΑΤΑΣΚΕΥΩΝ ΚΑΙ ΣΥΝΤΗΡΗΣΕΩΝ, ΒΙΩΣΙΜΗΣ ΚΙΝΗΤΙΚΟΤΗΤΑΣ & ΔΙΚΤΥΩΝ, ΑΝΑΚΥΚΛΩΣΗΣ ΚΑΙ ΑΝΑΠΤΥΞΗΣ ΣΥΣΤΗΜΑΤΩΝ ΚΥΚΛΙΚΗΣ ΟΙΚΟΝΟΜΙΑΣ, ΔΙΑΧΕΙΡΙΣΗΣ ΠΡΑΣΙΝΟΥ & ΠΕΡΙΒΑΛΛΟΝΤΟΣ, ΚΑΘΑΡΙΟΤΗΤΑΣ, ΚΟΙΝΩΝΙΚΗΣ ΠΡΟΣΤΑΣΙΑΣ & ΔΗΜΟΣΙΑΣ ΥΓΕΙΑΣ ΚΑΙ ΤΟΥ ΑΥΤΟΤΕΛΟΥΣ ΤΜΗΜΑΤΟΣ ΔΙΑΧΕΙΡΙΣΗΣ ΚΟΙΜΗΤΗΡΙΩΝ

σύμφωνα με το υπόδειγμα της ΕΑΑΔΗΣΥ

## Περιεχόμενα

**ΔΙΑΚΗΡΥΞΗ ΔΗΜΟΣΙΟΥ ΑΝΟΙΚΤΟΥ ΗΛΕΚΤΡΟΝΙΚΟΥ ΔΙΑΓΩΝΙΣΜΟΥ ΑΝΩ ΤΩΝ ΟΡΙΩΝ:** «ΠΡΟΜΗΘΕΙΑ ΟΙΚΟΔΟΜΙΚΩΝ ΥΛΙΚΩΝ ΚΑΙ ΛΟΙΠΟΥ ΕΞΟΠΛΙΣΜΟΥ (Π.Χ. ΧΡΩΜΑΤΑ, ΞΥΛΕΙΑ, ΣΚΑΛΩΣΙΕΣ Κ.Λ.Π.) – ΣΙΔΗΡΙΚΑ, ΤΩΝ ΤΕΧΝΙΚΩΝ ΚΑΙ ΛΟΙΠΩΝ ΥΠΗΡΕΣΙΩΝ ΤΟΥ ΔΗΜΟΥ ΘΕΣΣΑΛΟΝΙΚΗΣ» ΠΡΟΫΠΟΛΟΓΙΣΜΟΥ 787.036,31€ ΣΥΜΠΕΡΙΛΑΜΒΑΝΟΜΕΝΟΥ Φ.Π.Α. 24%

<b>ΠΕΡΙΕΧΟΜΕΝΑ</b> .....	<b>2</b>
<b>1. ΑΝΑΘΕΤΟΥΣΑ ΑΡΧΗ ΚΑΙ ΑΝΤΙΚΕΙΜΕΝΟ ΣΥΜΒΑΣΗΣ</b> .....	<b>5</b>
1.1 ΣΤΟΙΧΕΙΑ ΑΝΑΘΕΤΟΥΣΑΣ ΑΡΧΗΣ .....	5
1.2 ΣΤΟΙΧΕΙΑ ΔΙΑΔΙΚΑΣΙΑΣ-ΧΡΗΜΑΤΟΔΟΤΗΣΗ.....	6
1.3 ΣΥΝΟΠΤΙΚΗ ΠΕΡΙΓΡΑΦΗ ΦΥΣΙΚΟΥ ΚΑΙ ΟΙΚΟΝΟΜΙΚΟΥ ΑΝΤΙΚΕΙΜΕΝΟΥ ΤΗΣ ΣΥΜΒΑΣΗΣ .....	8
1.4 ΘΕΣΜΙΚΟ ΠΛΑΙΣΙΟ.....	10
1.5 ΠΡΟΘΕΣΜΙΑ ΠΑΡΑΛΑΒΗΣ ΠΡΟΣΦΟΡΩΝ ΚΑΙ ΔΙΕΝΕΡΓΕΙΑ ΔΙΑΓΩΝΙΣΜΟΥ .....	14
1.6 ΔΗΜΟΣΙΟΤΗΤΑ.....	14
1.7 ΑΡΧΕΣ ΕΦΑΡΜΟΖΟΜΕΝΕΣ ΣΤΗ ΔΙΑΔΙΚΑΣΙΑ ΣΥΝΑΨΗΣ ..	15
<b>2. ΓΕΝΙΚΟΙ ΚΑΙ ΕΙΔΙΚΟΙ ΟΡΟΙ ΣΥΜΜΕΤΟΧΗΣ</b> .....	<b>16</b>
2.1 ΓΕΝΙΚΕΣ ΠΛΗΡΟΦΟΡΙΕΣ .....	16
2.1.1 Έγγραφα της σύμβασης .....	16
2.1.2 Επικοινωνία - Πρόσβαση στα έγγραφα της Σύμβασης.....	16
2.1.3 Παροχή Διευκρινίσεων .....	17
2.1.4 Γλώσσα .....	17
2.1.5 Εγγυήσεις.....	18
2.2 ΔΙΚΑΙΩΜΑ ΣΥΜΜΕΤΟΧΗΣ - ΚΡΙΤΗΡΙΑ ΠΟΙΟΤΙΚΗΣ ΕΠΙΛΟΓΗΣ.....	19
2.2.1 Δικαίωμα συμμετοχής.....	19
2.2.2 Εγγύηση συμμετοχής .....	19
2.2.3 ΛΟΓΟΙ ΑΠΟΚΛΕΙΣΜΟΥ .....	22
2.2.4 ΚΑΤΑΛΛΗΛΟΤΗΤΑ ΑΣΚΗΣΗΣ ΕΠΑΓΓΕΛΜΑΤΙΚΗΣ ΔΡΑΣΤΗΡΙΟΤΗΤΑΣ .....	26
2.2.5 Οικονομική και χρηματοοικονομική επάρκεια.....	28
2.2.6 ΤΕΧΝΙΚΗ ΚΑΙ ΕΠΑΓΓΕΛΜΑΤΙΚΗ ΙΚΑΝΟΤΗΤΑ.....	28
2.2.7 ΠΡΟΤΥΠΑ ΔΙΑΣΦΑΛΙΣΗΣ ΠΟΙΟΤΗΤΑΣ ΚΑΙ ΠΡΟΤΥΠΑ ΠΕΡΙΒΑΛΛΟΝΤΙΚΗΣ ΔΙΑΧΕΙΡΙΣΗΣ.....	28
2.2.8 ΣΤΗΡΙΞΗ ΣΤΗΝ ΙΚΑΝΟΤΗΤΑ ΤΡΙΤΩΝ – ΥΠΕΡΓΟΛΑΒΙΑ .....	29
2.2.9 ΚΑΝΟΝΕΣ ΑΠΟΔΕΙΞΗΣ ΠΟΙΟΤΙΚΗΣ ΕΠΙΛΟΓΗΣ.....	31
2.2.9.1 ΠΡΟΚΑΤΑΡΚΤΙΚΗ ΑΠΟΔΕΙΞΗ ΚΑΤΑ ΤΗΝ ΥΠΟΒΟΛΗ ΠΡΟΣΦΟΡΩΝ.....	31
2.2.9.2 ΑΠΟΔΕΙΚΤΙΚΑ ΜΕΣΑ .....	33
2.3 ΚΡΙΤΗΡΙΑ ΑΝΑΘΕΣΗΣ .....	39
2.3.1 Κριτήριο ανάθεσης .....	39
2.3.3 ΗΛΕΚΤΡΟΝΙΚΟΙ ΠΛΕΙΣΤΗΡΙΑΣΜΟΙ .....	39
2.4 ΚΑΤΑΡΤΙΣΗ - ΠΕΡΙΕΧΟΜΕΝΟ ΠΡΟΣΦΟΡΩΝ .....	40
2.4.1 ΓΕΝΙΚΟΙ ΟΡΟΙ ΥΠΟΒΟΛΗΣ ΠΡΟΣΦΟΡΩΝ .....	40
2.4.2 ΧΡΟΝΟΣ ΚΑΙ ΤΡΟΠΟΣ ΥΠΟΒΟΛΗΣ ΠΡΟΣΦΟΡΩΝ .....	40
2.4.3 ΠΕΡΙΕΧΟΜΕΝΑ ΦΑΚΕΛΟΥ «ΔΙΚΑΙΟΛΟΓΗΤΙΚΑ ΣΥΜΜΕΤΟΧΗΣ- ΤΕΧΝΙΚΗ ΠΡΟΣΦΟΡΑ» .....	43
2.4.3.1 ΔΙΚΑΙΟΛΟΓΗΤΙΚΑ ΣΥΜΜΕΤΟΧΗΣ.....	43
2.4.3.2 ΤΕΧΝΙΚΗ ΠΡΟΣΦΟΡΑ.....	44
2.4.4 Περιεχόμενα Φακέλου «Οικονομική Προσφορά» / Τρόπος σύνταξης και υποβολής οικονομικών προσφορών. ....	47
2.4.5 ΧΡΟΝΟΣ ΙΣΧΥΟΣ ΤΩΝ ΠΡΟΣΦΟΡΩΝ.....	48
2.4.6 ΛΟΓΟΙ ΑΠΟΡΡΙΨΗΣ ΠΡΟΣΦΟΡΩΝ .....	48
<b>3. ΔΙΕΝΕΡΓΕΙΑ ΔΙΑΔΙΚΑΣΙΑΣ - ΑΞΙΟΛΟΓΗΣΗ ΠΡΟΣΦΟΡΩΝ</b> .....	<b>50</b>

3.2	ΠΡΟΣΚΛΗΣΗ ΥΠΟΒΟΛΗΣ ΔΙΚΑΙΟΛΟΓΗΤΙΚΩΝ ΠΡΟΣΩΡΙΝΟΥ ΑΝΑΔΟΧΟΥ - ΔΙΚΑΙΟΛΟΓΗΤΙΚΑ ΠΡΟΣΩΡΙΝΟΥ ΑΝΑΔΟΧΟΥ .....	53
3.3	ΚΑΤΑΚΥΡΩΣΗ - ΣΥΝΑΨΗ ΣΥΜΒΑΣΗΣ .....	54
3.4	ΠΡΟΔΙΚΑΣΤΙΚΕΣ ΠΡΟΣΦΥΓΕΣ - ΠΡΟΣΩΡΙΝΗ ΚΑΙ ΟΡΙΣΤΙΚΗ ΔΙΚΑΣΤΙΚΗ ΠΡΟΣΤΑΣΙΑ .....	56
3.5	ΜΑΤΑΙΩΣΗ ΔΙΑΔΙΚΑΣΙΑΣ.....	59
4.	ΟΡΟΙ ΕΚΤΕΛΕΣΗΣ ΤΗΣ ΣΥΜΒΑΣΗΣ .....	60
4.1	ΕΓΓΥΗΣΕΙΣ (ΚΑΛΗΣ ΕΚΤΕΛΕΣΗΣ) .....	60
4.2	ΣΥΜΒΑΤΙΚΟ ΠΛΑΙΣΙΟ - ΕΦΑΡΜΟΣΤΕΑ ΝΟΜΟΘΕΣΙΑ .....	60
4.3	ΌΡΟΙ ΕΚΤΕΛΕΣΗΣ ΤΗΣ ΣΥΜΒΑΣΗΣ.....	61
4.4	ΥΠΕΡΓΟΛΑΒΙΑ .....	61
4.5	ΤΡΟΠΟΠΟΙΗΣΗ ΣΥΜΒΑΣΗΣ ΚΑΤΑ ΤΗ ΔΙΑΡΚΕΙΑ ΤΗΣ .....	62
4.6	ΔΙΚΑΙΩΜΑ ΜΟΝΟΜΕΡΟΥΣ ΛΥΣΗΣ ΤΗΣ ΣΥΜΒΑΣΗΣ .....	62
5.	ΕΙΔΙΚΟΙ ΟΡΟΙ ΕΚΤΕΛΕΣΗΣ ΤΗΣ ΣΥΜΒΑΣΗΣ.....	64
5.1	ΤΡΟΠΟΣ ΠΛΗΡΩΜΗΣ.....	64
5.2	ΚΗΡΥΞΗ ΟΙΚΟΝΟΜΙΚΟΥ ΦΟΡΕΑ ΕΚΠΤΩΤΟΥ - ΚΥΡΩΣΕΙΣ .....	65
5.3	ΔΙΟΙΚΗΤΙΚΕΣ ΠΡΟΣΦΥΓΕΣ ΚΑΤΑ ΤΗ ΔΙΑΔΙΚΑΣΙΑ ΕΚΤΕΛΕΣΗΣ ΤΩΝ ΣΥΜΒΑΣΕΩΝ.....	66
5.4	ΔΙΚΑΣΤΙΚΗ ΕΠΙΛΥΣΗ ΔΙΑΦΟΡΩΝ .....	66
6.	ΧΡΟΝΟΣ ΚΑΙ ΤΡΟΠΟΣ ΕΚΤΕΛΕΣΗΣ .....	67
6.1	ΠΑΡΑΚΟΛΟΥΘΗΣΗ ΤΗΣ ΣΥΜΒΑΣΗΣ.....	67
6.2	ΔΙΑΡΚΕΙΑ ΣΥΜΒΑΣΗΣ.....	67
6.3	ΠΑΡΑΛΑΒΗ ΤΟΥ ΑΝΤΙΚΕΙΜΕΝΟΥ ΤΗΣ ΣΥΜΒΑΣΗΣ .....	68
6.4	ΑΠΟΡΡΙΨΗ ΠΑΡΑΔΟΤΕΩΝ – ΑΝΤΙΚΑΤΑΣΤΑΣΗ .....	69
6.5	ΑΝΑΠΡΟΣΑΡΜΟΓΗ ΤΙΜΗΣ.....	
	69	
7.	ΠΡΟΣΤΑΣΙΑ ΠΡΟΣΩΠΙΚΩΝ ΔΕΔΟΜΕΝΩΝ.....	70

ΠΑΡΑΡΤΗΜΑ Ι – ΕΕΕΣ (ΠΡΟΣΑΡΜΟΣΜΕΝΟ ΑΠΟ ΤΗΝ ΑΝΑΘΕΤΟΥΣΑ ΑΡΧΗ)

ΑΠΟ ΤΙΣ 2-5-2019, ΟΙ ΑΝΑΘΕΤΟΥΣΕΣ ΑΡΧΕΣ ΣΥΝΤΑΣΣΟΥΝ ΤΟ ΕΕΕΣ ΜΕ ΤΗ ΧΡΗΣΗ ΤΗΣ ΝΕΑΣ ΗΛΕΚΤΡΟΝΙΚΗΣ ΥΠΗΡΕΣΙΑΣ [PROMITHEUS ESPDINT](https://espdint.eprocurement.gov.gr/) (HTTPS://ESPDINT.EPROCUREMENT.GOV.GR/), ΠΟΥ ΠΡΟΣΦΕΡΕΙ ΤΗ ΔΥΝΑΤΟΤΗΤΑ ΗΛΕΚΤΡΟΝΙΚΗΣ ΣΥΝΤΑΞΗΣ ΚΑΙ ΔΙΑΧΕΙΡΙΣΗΣ ΤΟΥ ΕΥΡΩΠΑΪΚΟΥ ΕΝΙΑΙΟΥ ΕΓΓΡΑΦΟΥ ΣΥΜΒΑΣΗΣ (ΕΕΕΣ). Η ΣΧΕΤΙΚΗ ΑΝΑΚΟΙΝΩΣΗ ΕΙΝΑΙ ΔΙΑΘΕΣΙΜΗ ΣΤΗ ΔΙΑΔΙΚΤΥΑΚΗ ΠΥΛΗ ΤΟΥ ΕΣΗΔΗΣ «WWW.PROMITHEUS.GOV.GR». ΤΟ ΠΕΡΙΕΧΟΜΕΝΟ ΤΟΥ ΑΡΧΕΙΟΥ, ΕΙΤΕ ΕΝΣΩΜΑΤΩΝΕΤΑΙ ΣΤΟ ΚΕΙΜΕΝΟ ΤΗΣ ΔΙΑΚΗΡΥΞΗΣ, ΕΙΤΕ, ΩΣ ΑΡΧΕΙΟ PDF, ΗΛΕΚΤΡΟΝΙΚΑ ΥΠΟΓΕΓΡΑΜΜΕΝΟ, ΑΝΑΡΤΑΤΑΙ ΞΕΧΩΡΙΣΤΑ ΩΣ ΑΝΑΠΟΣΠΑΣΤΟ ΜΕΡΟΣ ΑΥΤΗΣ. ΤΟ ΑΡΧΕΙΟ XML ΑΝΑΡΤΑΤΑΙ ΓΙΑ ΤΗΝ ΔΙΕΥΚΟΛΥΝΣΗ ΤΩΝ ΟΙΚΟΝΟΜΙΚΩΝ ΦΟΡΕΩΝ ΠΡΟΚΕΙΜΕΝΟΥ ΝΑ ΣΥΝΤΑΞΟΥΝ ΜΕΣΩ ΤΗΣ ΥΠΗΡΕΣΙΑΣ ΕΕΕΕΣ ΤΗ ΣΧΕΤΙΚΗ ΑΠΑΝΤΗΣΗ ΤΟΥΣ.

ΠΑΡΑΡΤΗΜΑ ΙΙ –ΥΠ' ΑΡΙΘΜ. ΔΚΣ 6/20-06-2024 ΜΕΛΕΤΗ ΤΗΣ ΔΙΕΥΘΥΝΣΗΣ, ΚΑΤΑΣΚΕΥΩΝ ΚΑΙ ΣΥΝΤΗΡΗΣΕΩΝ ΔΗΜΟΣΙΟΣ ΑΝΟΙΚΤΟΣ ΗΛΕΚΤΡΟΝΙΚΟΣ ΔΙΑΓΩΝΙΣΜΟΣ ΑΝΩ ΤΩΝ ΟΡΙΩΝ:«**ΠΡΟΜΗΘΕΙΑ ΟΙΚΟΔΟΜΙΚΩΝ ΥΛΙΚΩΝ ΚΑΙ ΛΟΙΠΟΥ ΕΞΟΠΛΙΣΜΟΥ (Π.Χ. ΧΡΩΜΑΤΑ, ΞΥΛΕΙΑ, ΣΚΑΛΩΣΙΕΣ Κ.Λ.Π.) – ΣΙΔΗΡΙΚΑ, ΤΩΝ ΤΕΧΝΙΚΩΝ ΚΑΙ ΛΟΙΠΩΝ ΥΠΗΡΕΣΙΩΝ ΤΟΥ ΔΗΜΟΥ ΘΕΣΣΑΛΟΝΙΚΗΣ**» ΠΡΟΫΠΟΛΟΓΙΣΜΟΥ **787.036,31€ ΣΥΜΠΕΡΙΛΑΜΒΑΝΟΜΕΝΟΥ Φ.Π.Α. 24%**

- ΤΕΧΝΙΚΗ ΕΚΘΕΣΗ – ΠΡΟΔΙΑΓΡΑΦΕΣ
- ΕΝΙΑΙΟΣ ΕΝΔΕΙΚΤΙΚΟΣ ΠΡΟΫΠΟΛΟΓΙΣΜΟΣ
- ΈΝΤΥΠΟ - ΥΠΟΔΕΙΓΜΑ ΟΙΚΟΝΟΜΙΚΗΣ ΠΡΟΣΦΟΡΑΣ

ΠΑΡΑΡΤΗΜΑ ΙΙΙ – ΈΝΤΥΠΟ ΟΙΚΟΝΟΜΙΚΗΣ ΠΡΟΣΦΟΡΑΣ (ΠΡΟΣΑΡΜΟΣΜΕΝΟ ΑΠΟ ΤΗΝ ΑΝΑΘΕΤΟΥΣΑ ΑΡΧΗ)

ΠΑΡΑΡΤΗΜΑ ΙV – ΠΙΝΑΚΑΣ ΑΝΤΙΣΤΟΙΧΙΣΗΣ ΛΟΓΩΝ ΑΠΟΚΛΕΙΣΜΟΥ-ΚΡΙΤΗΡΙΩΝ ΠΟΙΟΤΙΚΗΣ ΕΠΙΛΟΓΗΣ ΚΑΙ ΑΠΟΔΕΙΚΤΙΚΩΝ ΜΕΣΩΝ (ΕΑΑΔΗΣΥ)

ΠΑΡΑΡΤΗΜΑ V - ΠΕΡΙΕΧΟΜΕΝΟ ΥΠΕΥΘΥΝΩΝ ΔΗΛΩΣΕΩΝ ΠΟΥ ΠΡΟΣΚΟΜΙΖΟΝΤΑΙ ΩΣ ΔΙΚΑΙΟΛΟΓΗΤΙΚΑ ΚΑΤΑΚΥΡΩΣΗΣ (ΕΑΑΔΗΣΥ)

ΠΑΡΑΡΤΗΜΑ VI – ΔΗΛΩΣΗ ΑΚΕΡΑΙΟΤΗΤΑΣ

ΠΑΡΑΡΤΗΜΑ VII –ΤΥΠΟΠΟΙΗΜΕΝΟ ΈΝΤΥΠΟ ΠΡΟΔΙΚΑΣΤΙΚΗΣ ΠΡΟΣΦΥΓΗΣ (Π.Δ. 39/2017)

## 1. ΑΝΑΘΕΤΟΥΣΑ ΑΡΧΗ ΚΑΙ ΑΝΤΙΚΕΙΜΕΝΟ ΣΥΜΒΑΣΗΣ

### 1.1 Στοιχεία Αναθέτουσας Αρχής

Επωνυμία	ΔΗΜΟΣ ΘΕΣΣΑΛΟΝΙΚΗΣ
Αριθμός Φορολογικού Μητρώου (Α.Φ.Μ.)	998082845
Κωδικός ηλεκτρονικής τιμολόγησης <sup>1</sup>	1007.E80701.0001
Ταχυδρομική διεύθυνση	ΒΑΣ. ΓΕΩΡΓΙΟΥ Α΄ 1
Πόλη	ΘΕΣΣΑΛΟΝΙΚΗ
Ταχυδρομικός Κωδικός	546 36
Χώρα <sup>2</sup>	ΕΛΛΑΔΑ
Κωδικός NUTS <sup>3</sup>	EL522
Τηλέφωνο	2313 317777
Ηλεκτρονικό Ταχυδρομείο (e-mail)	info@thessaloniki.gr
	<p>Τμήμα Προμηθειών, Διεύθυνση Προμηθειών και Αποθηκών</p> <p>Λεωφ. Βασιλέως Γεωργίου Α΄1 T.K. 546 36 Θεσσαλονίκη</p> <p>Αρμ.: Νικόλαος Παπαοικονόμου</p> <p>Τηλ. : 2313317524</p> <p>e-mail: n.papaoikonomou@thessaloniki.gr</p> <p>Διεύθυνση Κατασκευών και Συντηρήσεων</p> <p>Αγγελάκη 13</p> <p>T.K. 546 21</p> <p>Αρμ.: Κυριακή Δουλιανάκη</p> <p>Τηλ. : 2313318423</p> <p>e-mail: k.doulianaki@thessaloniki.gr</p>
Γενική Διεύθυνση στο διαδίκτυο (URL)	www.thessaloniki.gr
Διεύθυνση του προφίλ αγοραστή στο διαδίκτυο (URL) <sup>4</sup>	www.promitheus.gov.gr

<sup>1</sup>Άρθρο 53 παρ. 2 περ. α του ν. 4412/2016

<sup>2</sup>Μόνο για συμβάσεις άνω των ορίων

<sup>3</sup>Μόνο για συμβάσεις άνω των ορίων

<sup>4</sup>Εφόσον υπάρχει και για συμβάσεις άνω των ορίων

## Είδος Αναθέτουσας Αρχής

Η Αναθέτουσα Αρχή είναι<sup>5</sup> ο Δήμος Θεσσαλονίκης, αποτελεί «μη κεντρική αναθέτουσα αρχή» και ανήκει στη Γενική Κυβέρνηση (Υποτομέας Ο.Τ.Α.).<sup>6</sup>

## Κύρια δραστηριότητα Α.Α.<sup>7</sup>

Η κύρια δραστηριότητα της Αναθέτουσας Αρχής είναι η παροχή Γενικών Δημοσίων Υπηρεσιών.

## Στοιχεία Επικοινωνίας<sup>8</sup>

- α) Τα έγγραφα της σύμβασης είναι διαθέσιμα για ελεύθερη, πλήρη, άμεση & δωρεάν ηλεκτρονική πρόσβαση μέσω της Διαδικτυακής Πύλης ([www.promitheus.gov.gr](http://www.promitheus.gov.gr)) του ΟΠΣ ΕΣΗΔΗΣ.<sup>9</sup>
- β) Κάθε είδους επικοινωνία και ανταλλαγή πληροφοριών πραγματοποιείται μέσω του ΕΣΗΔΗΣ Προμήθειες και Υπηρεσίες (εφεξής ΕΣΗΔΗΣ), το οποίο είναι προσβάσιμο από τη Διαδικτυακή Πύλη ([www.promitheus.gov.gr](http://www.promitheus.gov.gr)) του ΟΠΣ ΕΣΗΔΗΣ.
- γ) Περαιτέρω πληροφορίες είναι διαθέσιμες από: την προαναφερθείσα Γενική Διεύθυνση στο διαδίκτυο (URL): [www.promitheus.gov.gr](http://www.promitheus.gov.gr), το δικτυακό τόπο του Δήμου Θεσσαλονίκης στη διεύθυνση [www.thessaloniki.gr](http://www.thessaloniki.gr) στο banner “ΘΕΛΩ ΑΠΟ ΤΟ ΔΗΜΟ” στο μενού “ΘΕΛΩ ΝΑ ΕΝΗΜΕΡΩΘΩ”, υπομενού “Προκηρύξεις – Διακηρύξεις” και στην επιλογή “Σώματα Προκηρύξεων και Διακηρύξεων” και το «Κεντρικό Ηλεκτρονικό Μητρώο Δημοσίων Συμβάσεων (ΚΗΜΔΗΣ)» στην ηλεκτρονική διεύθυνση <http://www.eprocurement.gov.gr>
- δ) Οι προσφορές πρέπει να υποβάλλονται ηλεκτρονικά στην διεύθυνση: [www.promitheus.gov.gr](http://www.promitheus.gov.gr)

## 1.2 Στοιχεία Διαδικασίας-Χρηματοδότηση

### Είδος διαδικασίας

Ο διαγωνισμός θα διεξαχθεί με την ανοικτή διαδικασία του άρθρου 27 του Ν. 4412/16 όπως τροποποιήθηκε και ισχύει. {Εμπίπτει στις διατάξεις του βιβλίου Ι και είναι «άνω των ορίων», καθώς είναι μεγαλύτερη του χρηματικού ορίου (λαμβάνοντας υπόψη το άρθρο 6 του ν.4412/16), που τίθεται στο άρθρο 5 του Ν. 4412/16, ως ισχύει, βάσει του ΚΑΝΟΝΙΣΜΟΥ (ΕΕ) 2023/2495 της Επιτροπής της 15ης Νοεμβρίου 2023.}

<sup>5</sup>Αναφέρεται το είδος της Α.Α., πχ Υπουργείο, Περιφέρεια, Αποκεντρωμένη Διοίκηση, Νοσοκομείο, Δήμος, ΑΕ του Δημοσίου κλπ και αν αποτελεί “κεντρική κυβερνητική αρχή (ΚΚΑ)» ή “μη κεντρική αναθέτουσα αρχή” κατά την έννοια του άρθρου 2 παρ. 1 περ. 2 και 3 του ν. 4412/2016

<sup>6</sup>Αναφέρεται σε ποια υποδιαίρεση του δημόσιου τομέα ανήκει η Α.Α.: α) Γενική Κυβέρνηση (Υποτομέας Κεντρικής Κυβέρνησης, Υποτομέας ΟΤΑ, Υποτομέας ΟΚΑ) ή β) Δημόσιος Τομέας (Πλην Γενικής Κυβέρνησης) κατά τις υποδιαίρεσεις του άρθρου 14 του ν. 4270/14.

<sup>7</sup>Επιλέγεται η κύρια δραστηριότητα της Α.Α., βλέπε και Παράρτημα ΙΙ (Προκήρυξη Σύμβασης), Τμήμα Ι, παρ. 1.5, Εκτελεστικού Κανονισμού (ΕΕ) 2015/1986 της Επιτροπής (L 296). α) Γενικές δημόσιες υπηρεσίες β) Άμυνα, γ) Δημόσια τάξη και ασφάλεια, δ) Περιβάλλον, ε) Οικονομικές και δημοσιονομικές υποθέσεις, στ) Υγεία, ζ) Στέγαση και υποδομές κοινής ωφέλειας, η) οινωνική προστασία, θ) Αναψυχή, πολιτισμός και θρησκεία, ι) Εκπαίδευση, ια) Τυχόν άλλη δραστηριότητα.

<sup>8</sup>Επιλέγονται και συμπληρώνονται τα αντίστοιχα εδάφια, πρβλ άρθρα 22 και 67 ν. 4412/16

<sup>9</sup>Εάν η πρόσβαση στα έγγραφα είναι περιορισμένη, αντί για τα αναφερόμενα στο α) συμπληρώνεται: «Η πρόσβαση στα έγγραφα είναι περιορισμένη. Περαιτέρω πληροφορίες παρέχονται στην διεύθυνση (URL) : .....»

**Χρηματοδότηση της σύμβασης<sup>10</sup>**

Φορέας χρηματοδότησης της παρούσας σύμβασης είναι ο Δήμος Θεσσαλονίκης.

Πηγές Χρηματοδότησης της παρούσας σύμβασης είναι:

- Ίδιοι Πόροι
- Ανταποδοτικά Έσοδα
- Έσοδα Κοιμητηρίων

Η δαπάνη για την εν λόγω σύμβαση προϋπολογίσθηκε στο ποσό των 787.036,31€ συμπεριλαμβανομένου Φ.Π.Α. 24% (καθαρή αξία:634.706,70 €, ΦΠΑ 24%: 152.329,61 €) και θα βαρύνει τους Κ.Α. :

ΔΙΕΥΘΥΝΣΕΙΣ	ΚΑ	ΛΕΚΤΙΚΟ	ΕΤΟΣ 2024	ΕΤΟΣ 2025	ΕΤΟΣ2026	ΣΥΝΟΛΙΚΟ ΠΟΣΟ	ΧΡΗΜΑ ΤΟΔΟΤΗ ΣΗ
α) Δ/νση Κατασκευών και Συντηρήσεων	ΚΑ: 30/6662.01.01	Προμήθεια Υλικών Συντήρησης & Επισκευής Λοιπών Εγκαταστάσεων	0,00€	15.000€	25.651,17€	40.651,17€	Ίδιοι πόροι
	ΚΑ: 30/6661.01.01	Προμήθεια Υλικών Συντήρησης & Επισκευής Κτιρίων	0,00€	25.000,00€	36.291,71€	61.291,71€	Ίδιοι πόροι
β)Αυτοτελές Τμήματος Διαχ/σης Κοιμητηρίων	ΚΑ: 45/6661.01.0 1	Προμήθεια Υλικών Συντήρησης & Επισκευής Κτιρίων	0,00€	20.000,00€	17.708,40	37.708,40€	Έσοδα Κοιμητη ρίων
	ΚΑ: 45/7131.06.0 1	Προμήθεια Εργαλείων	0,00€	1.000,00€	693,84€	1.693,84€	Έσοδα Κοιμητη ρίων
γ) Δ/ση Βιώσιμης Κινητικότητα & Δικτύων	ΚΑ: 30/6662.01.0 1	Προμήθεια Υλικών Συντήρησης & Επισκευής ΛοιπώνΕγκ/σεων	0,00€	100.000,00 €	70.434,90€	170.434,90€	Ίδιοι πόροι
	ΚΑ: 30/7135.06.0 1	Προμήθεια Λοιπών Ειδών Λοιπού Εξοπλισμού	0,00€	200.000,00 €	172.124,00 €	372.124,00€	Ίδιοι πόροι
	ΚΑ: 30/7131.06.0 1	Προμήθεια εργαλείων	0,00€	7.500,00€	351,68€	7.851,68€	Ίδιοι πόροι

<sup>10</sup>Το περιεχόμενο της παραγράφου διαμορφώνεται ανάλογα με την πηγή χρηματοδότησης (Πρβλ. παρ. 2 περ. ζ του άρθρου 53 του ν.4412/16 όπως διαμορφώθηκε με το άρθρο 16 του ν. 4782/21)

## 25PROC016302336 2025-02-13

	ΚΑ:20/6661.01.01	Προμήθεια Υλικών Συντήρησης & Επισκευής Κτιρίων	0,00€	20.000,00€	20.967,99€	40.967,99€	Ανταποδοτικά
	ΚΑ:20/7131.06.01	Προμήθεια εργαλείων	0,00€	4.000,00€	273,04€	4.273,04€	Ανταποδοτικά
δ) Δ/ση Ανακύκλωσης & Ανάπτυξης Συστημάτων Κυκλικής Οικονομίας	ΚΑ: 20/6662.01.01	Προμήθεια Υλικών Συντήρησης & Επισκευής Λοιπών Εγκ/σεων	0,00€	701,53€	701,53€	1.403,06€	Ανταποδοτικά
	ΚΑ: 20/7131.06.01	Προμήθεια Εργαλείων	0,00€	384,40€	0,00€	384,40€	Ανταποδοτικά
ε) Δ/ση Διαχείρισης Πρασίνου & Περιβάλλοντος	ΚΑ: 35/6661.01.01	Προμήθεια Υλικών Συντήρησης & Επισκευής Κτιρίων	0,00€	650,56€	1.000,00€	1.650,56	Ίδιοι πόροι
στ) Δ/ση Καθαριότητας	ΚΑ:20/6662.01.01	Προμήθεια Υλικών Συντήρησης &	0,00€	20.000,00€	22.852,79€	42.852,79€	Ανταποδοτικά
		Επισκευής Λοιπών Εγκ/σεων					
	ΚΑ:20/7131.06.01	Προμήθεια Εργαλείων	0,00€	445,16€	0,00€	445,16€	Ανταποδοτικά
	ΚΑ:20/7133.01.01	Προμήθεια Επίπλων	0,00€	295,12€	0,00€	295,12€	Ανταποδοτικά
ζ) Δ/ση Κοινωνικής Προστασίας & Δημόσιας Υγείας	ΚΑ: 15/6661.01.01	Προμήθεια Υλικών Συντήρησης & Επισκευής Κτιρίων	0,00€	2.669,97€	0,00€	2.669,97€	Ίδιοι πόροι
	ΚΑ: 15/7131.06.01	Προμήθεια εργαλείων	0,00€	338,52€	0,00€	338,52€	Ίδιοι πόροι
ΣΥΝΟΛΟ						787.036,31€	

Για την παρούσα διαδικασία έχουν εκδοθεί: α) η υπ' αριθμ.:43/294334/12-12-2024 Βεβαίωση Π.Ο.Υ. Πολυετούς Υποχρέωσης (ΑΔΑ:9ΡΚΔΩΡ5-Σ6Η), β) η υπ' αριθμ. Πρωτ.91/292773/10-12-2024 Απόφαση Δημάρχου έγκρισης δαπάνης και ανάληψης πολυετούς υποχρέωσης ( ΑΔΑΜ:24REQ015958154 2024-12-11 και ΑΔΑ:ΨΑ0ΞΩΡ5-1ΕΥ) και γ) Α/Α 104/09-01-2025 και αρ. Πρωτ.:6783/10-01-2025 Απόφαση Ανάληψης Υποχρέωσης (ΑΔΑ:6ΙΑ3ΩΡ5-Δ6Χ ) με την οποία έγινε διάθεση πίστωσης ύψους 417.985,26, ευρώ (Τετρακόσιες Δέκα Επτά Χιλιάδες Εννιακόσια Ογδόντα Πέντε Ευρώ και Είκοσι Έξι Λεπτά) για την



πληρωμή ισόποσης δαπάνης σε βάρος του/των Κ.Α., του προϋπολογισμού οικονομικού έτους 2025<sup>11 12</sup>  
όπως παρακάτω:

Κ. Α.	Περιγραφή	Διεύθυνση	Ποσό Πίστωσης
15/6661.01.01	ΠΡΟΜΗΘΕΙΑ ΥΛΙΚΩΝ ΣΥΝΤΗΡΗΣΗΣ & ΕΠΙΣΚΕΥΗΣ ΚΤΙΡΙΩΝ	15.020 Διεύθυνση Κοινωνικής Προστασίας και Δημόσιας Υγείας	2.669,97
Δύο Χιλιάδες Εξακόσια Εξήντα Εννέα Ευρώ και Ενενήντα Επτά Λεπτά			
15/7131.06.01	ΠΡΟΜΗΘΕΙΑ ΕΡΓΑΛΕΙΩΝ	15.020 Διεύθυνση Κοινωνικής Προστασίας και Δημόσιας Υγείας	338,52
Τριακόσια Τριάντα Οκτώ Ευρώ και Πενήντα Δύο Λεπτά			
20/6661.01.01	ΠΡΟΜΗΘΕΙΑ ΥΛΙΚΩΝ ΣΥΝΤΗΡΗΣΗΣ & ΕΠΙΣΚΕΥΗΣ ΚΤΙΡΙΩΝ	20.022 Διεύθυνση Βιώσιμης Κινητικότητας και Δικτύων (Υπηρεσία 20)	20.000,00
Είκοσι Χιλιάδες Ευρώ και Μηδέν Μηδέν Λεπτά			
20/6662.01.01	ΠΡΟΜΗΘΕΙΑ ΥΛΙΚΩΝ ΣΥΝΤΗΡΗΣΗΣ & ΕΠΙΣΚΕΥΗΣ ΛΟΙΠΩΝ ΕΓΚΑΤΑΣΤΑΣΕΩΝ	20.020 Διεύθυνση Καθαριότητας και Μηχανικών Μέσων (Υπηρεσία 20)	20.000,00
Είκοσι Χιλιάδες Ευρώ και Μηδέν Μηδέν Λεπτά			
20/6662.01.01	ΠΡΟΜΗΘΕΙΑ ΥΛΙΚΩΝ ΣΥΝΤΗΡΗΣΗΣ & ΕΠΙΣΚΕΥΗΣ ΛΟΙΠΩΝ ΕΓΚΑΤΑΣΤΑΣΕΩΝ	20.021 Διεύθυνση Ανακύκλωσης και Ανάπτυξης Συστημάτων Κυκλικής Οικονομίας (Υπηρεσία 20)	701,53
Επτακόσια Ένα Ευρώ και Πενήντα Τρία Λεπτά			
20/7131.06.01	ΠΡΟΜΗΘΕΙΑ ΕΡΓΑΛΕΙΩΝ	20.020 Διεύθυνση Καθαριότητας και Μηχανικών Μέσων (Υπηρεσία 20)	445,16
Τετρακόσια Σαράντα Πέντε Ευρώ και Δέκα Εξι Λεπτά			
20/7131.06.01	ΠΡΟΜΗΘΕΙΑ ΕΡΓΑΛΕΙΩΝ	20.021 Διεύθυνση Ανακύκλωσης και Ανάπτυξης Συστημάτων Κυκλικής Οικονομίας (Υπηρεσία 20)	384,40
Τριακόσια Ογδόντα Τέσσερα Ευρώ και Σαράντα Λεπτά			
20/7131.06.01	ΠΡΟΜΗΘΕΙΑ ΕΡΓΑΛΕΙΩΝ	20.022 Διεύθυνση Βιώσιμης Κινητικότητας και Δικτύων (Υπηρεσία 20)	4.000,00
Τέσσερις Χιλιάδες Ευρώ και Μηδέν Μηδέν Λεπτά			
20/7133.01.01	ΠΡΟΜΗΘΕΙΑ ΕΠΙΠΛΩΝ	20.020 Διεύθυνση Καθαριότητας και Μηχανικών Μέσων (Υπηρεσία 20)	295,12
Διακόσια Ενενήντα Πέντε Ευρώ και Δώδεκα Λεπτά			
30/6661.01.01	ΠΡΟΜΗΘΕΙΑ ΥΛΙΚΩΝ ΣΥΝΤΗΡΗΣΗΣ & ΕΠΙΣΚΕΥΗΣ ΚΤΙΡΙΩΝ	30.021 Διεύθυνση Κατασκευών και Συντηρήσεων	25.000,00
Είκοσι Πέντε Χιλιάδες Ευρώ και Μηδέν Μηδέν Λεπτά			
30/6662.01.01	ΠΡΟΜΗΘΕΙΑ ΥΛΙΚΩΝ ΣΥΝΤΗΡΗΣΗΣ & ΕΠΙΣΚΕΥΗΣ ΛΟΙΠΩΝ ΕΓΚΑΤΑΣΤΑΣΕΩΝ	30.022 Διεύθυνση Βιώσιμης Κινητικότητας και Δικτύων (Υπηρεσία 30)	100.000,00
Εκατόν Χιλιάδες Ευρώ και Μηδέν Μηδέν Λεπτά			
30/6662.01.01	ΠΡΟΜΗΘΕΙΑ ΥΛΙΚΩΝ ΣΥΝΤΗΡΗΣΗΣ & ΕΠΙΣΚΕΥΗΣ ΛΟΙΠΩΝ ΕΓΚΑΤΑΣΤΑΣΕΩΝ	30.021 Διεύθυνση Κατασκευών και Συντηρήσεων	15.000,00
Δέκα Πέντε Χιλιάδες Ευρώ και Μηδέν Μηδέν Λεπτά			
30/7131.06.01	ΠΡΟΜΗΘΕΙΑ ΕΡΓΑΛΕΙΩΝ	30.022 Διεύθυνση Βιώσιμης Κινητικότητας και Δικτύων (Υπηρεσία 30)	7.500,00

<sup>11</sup> Αναφέρονται τα στοιχεία του Φορέα, της Συλλογικής Απόφασης και του Κωδικού Αριθμού Εξόδων τους οποίους βαρύνει η πίστωση για την χρηματοδότηση της σύμβασης

<sup>12</sup> Σύμφωνα με το άρθρο 4 παρ. 4 του π.δ 80/2016 "Ανάληψη υποχρεώσεων από τους διατάκτες" ( Α' 145) «4. Οι διακηρύξεις, οι αποφάσεις ανάθεσης και οι συμβάσεις που συνάπτονται για λογαριασμό όλων των φορέων Γενικής Κυβέρνησης αναφέρουν απαραίτητα τον αριθμό και τη χρονολογία της απόφασης ανάληψης υποχρέωσης, εφόσον η προκαλούμενη δαπάνη πρόκειται να βαρύνει το τρέχον οικονομικό έτος, τον αριθμό καταχώρησής της στα λογιστικά βιβλία του οικείου φορέα, καθώς και τον αριθμό της απόφασης έγκρισης της πολυετούς ανάληψης, σε περίπτωση που η δαπάνη εκτείνεται σε περισσότερα του ενός οικονομικά έτη, συμπεριλαμβανομένου του τρέχοντος. Σε περίπτωση που η προκαλούμενη δαπάνη πρόκειται να βαρύνει αποκλειστικά και μόνον το επόμενο ή τα επόμενα οικονομικά έτη, οι διακηρύξεις, οι αποφάσεις ανάθεσης και οι συμβάσεις της παρούσας φέρουν μόνο τον αριθμό της πολυετούς έγκρισης, κατά τα οριζόμενα στις διατάξεις της παρ. 4 του άρθρου 2» Επίσης, σύμφωνα με το άρθρο 12 παρ. 2 γ) του ίδιου π.δ : «γ) Διακηρύξεις, όπου απαιτείται, και αποφάσεις ανάθεσης που εκδίδονται και συμβάσεις που συνάπτονται από φορείς της Γενικής Κυβέρνησης είναι άκυρες, εφόσον δεν έχει προηγηθεί η έκδοση της απόφασης ανάληψης υποχρέωσης της παρ. 2 του άρθρου 2, υπό την επιφύλαξη της παρ. 4 του άρθρου 2 και της παρ. 4 του άρθρου 4»

			ΕπτάΧιλιάδεςΠεντακόσιαΕυρώκαιΜηδέν ΜηδένΛεπτά
30/7135.06.01	ΠΡΟΜΗΘΕΙΑΛΟΙΠΩΝΕΙΔΩΝΛΟΙΠΟΥΕΞΟΠ ΛΙΣΜΟΥ	30.022ΔιεύθυνσηΒιώσιμηςΚινητικότηταςκαι Δικτύων (Υπηρεσία 30)	200.000,00
ΔιακόσιεςΧιλιάδεςΕυρώκαιΜηδένΜηδένΛεπτά			
35/6661.01.01	ΠΡΟΜΗΘΕΙΑΥΛΙΚΩΝΣΥΝΤΗΡΗΣΗΣ&ΕΠΙΣ ΚΕΥΗΣΚΤΙΡΙΩΝ	35.020ΔιεύθυνσηΔιαχείρισηςΠρασίνουκαι Περιβάλλοντος	650,56
ΕξασίαΠενήνταΕυρώκαιΠενήνταΕξιΛεπτά			
45/6661.01.01	ΠΡΟΜΗΘΕΙΑΥΛΙΚΩΝΣΥΝΤΗΡΗΣΗΣ&ΕΠΙΣ ΚΕΥΗΣΚΤΙΡΙΩΝ	45.020 Αυτοτελές Τμήμα Διαχείρισης Κοιμητηρίων(Υπηρεσία45)-ΜΕ.ΔΕ.45.020	20.000,00
ΕίκοσιΧιλιάδεςΕυρώκαιΜηδένΜηδένΛεπτά			
45/7131.06.01	ΠΡΟΜΗΘΕΙΑΕΡΓΑΛΕΙΩΝ	45.020 Αυτοτελές Τμήμα Διαχείρισης Κοιμητηρίων(Υπηρεσία45)-ΜΕ.ΔΕ.45.020	1.000,00
ΧίλιαΕυρώκαιΜηδένΜηδέν Λεπτά			

### 1.3 Συνοπτική Περιγραφή φυσικού και οικονομικού αντικείμενου της σύμβασης

Αντικείμενο της σύμβασης σύμφωνα με την υπ' αριθμ. ΔΚΣ 6/20-06-2024 μελέτη της Διεύθυνσης Κατασκευών και Συντηρήσεων είναι: «Προμήθεια οικοδομικών υλικών και λοιπού εξοπλισμού (π.χ. χρώματα, ξυλεία, σκαλωσιές κ.λ.π.) - Σιδηρικά» για τις ανάγκες δύο (2) οικονομικών ετών (24 μηνών) ή μέχρι εξαντλήσεως της πίστωσης, των Διευθύνσεων και Αυτοτελών Τμημάτων του Δήμου Θεσσαλονίκης (Διεύθυνση Κατασκευών και Συντηρήσεων, Αυτοτελή Τμήμα Διαχείρισης Κοιμητηρίων, Διεύθυνση Βιώσιμης Κινητικότητας & Δικτύων, Διεύθυνση Ανακύκλωσης & Ανάπτυξης Συστημάτων Κυκλικής Οικονομίας, Διεύθυνση Διαχείρισης Πρασίνου και Περιβάλλοντος, Διεύθυνση Καθαριότητας και Διεύθυνση Κοινωνικής Προστασίας & Δημόσιας Υγείας) προϋπολογισμού 787.036,31 € συμπεριλαμβανομένου Φ.Π.Α. 24%.

Οι παρεχόμενες υπηρεσίες κατατάσσονται στους κωδικούς του Κοινού Λεξιλογίου δημοσίων συμβάσεων (CPV): 03411000-4 (Ξυλεία από Κωνοφόρα Δένδρα), 44191100-6 (Κόντρα Πλακέ), 19522000-1 (Ρητίνες), 39812500-2 (Στεγανωτικά), 44112310-4 (Διαχωριστικοί Τοίχοι), 44111800-9 (Κονιάματα), 44832100-2 (Μέσα Αφαίρεσης Χρώματος), 44800000-8 (Βαφές, Βερνίκια & Μαστίχες), 44423200 (Σκάλες), 44212310 (ΙΚριώματα), 44316000-8 (Σιδηρικά)

Η παρούσα σύμβαση υποδιαιρείται σε τμήματα<sup>1</sup> (ανά α/α – είδος).

Οι προσφορές υποβάλλονται για ένα, περισσότερα ή για όλα τα είδη του ενδεικτικού προϋπολογισμού.

Εναλλακτικές προσφορές δεν γίνονται δεκτές.

Η εκτιμώμενη αξία της σύμβασης ανέρχεται στο ποσό των 787.036,31 € συμπεριλαμβανομένου 24% Φ.Π.Α. (καθαρή αξία:634.706,70 €, ΦΠΑ 24%: 152.329,61 €)

**Η διάρκεια της σύμβασης θα είναι δύο χρόνια (24 μήνες) ή μέχρι εξαντλήσεως της πίστωσης μετά την ημερομηνία της πρωτοκόλλησης - ανάρτησης αυτής στο ΚΗΜΔΗΣ<sup>13</sup>.**

Αναλυτική περιγραφή του φυσικού και οικονομικού αντικείμενου της σύμβασης δίδεται στη Μελέτη ΔΚΣ 6/20-06-2024 (Τεχνική Έκθεση - Προδιαγραφές, Ενιαίο Ενδεικτικό Προϋπολογισμό, Αναλυτικό Προϋπολογισμό) της Διεύθυνσης Κατασκευών και Συντηρήσεων της παρούσας διακήρυξης.

<sup>13</sup> HYPERLINK "" \| "sdfootnote1anc" <sup>1</sup>Πρβλ άρθρο 59 ν. 4412/2016. Οι Α.Α. μπορούν να αποφασίζουν να αναθέτουν μια σύμβαση υπό τη μορφή χωριστών τμημάτων και μπορούν να προσδιορίζουν το μέγεθος και το αντικείμενο των τμημάτων αυτών. Επίσης αναφέρουν τους βασικούς λόγους της απόφασής τους να μην διαιρέσουν μία σύμβαση σε τμήματα, στοιχείο που περιλαμβάνεται στα έγγραφα της σύμβασης (Πχ Παράρτημα .. ή άλλο περιγραφικό έγγραφο) ή στην ειδική έκθεση του άρθρου 341 ν. 4412/2016.

2Άρθρο 86 ν.4412/2016

Στο συμφωνητικό αναφέρεται η ημερομηνία έναρξης και λήξης

**Η σύμβαση θα ανατεθεί με το κριτήριο κατακύρωσης της πλέον συμφέρουσας από οικονομική άποψη προσφοράς, μόνο βάσει<sup>2</sup> τιμής.**

Ισότιμες θεωρούνται οι προσφορές με την ίδια ακριβώς τιμή. Στην περίπτωση αυτή η αναθέτουσα αρχή επιλέγει τον ανάδοχο με κλήρωση μεταξύ των οικονομικών φορέων που υπέβαλαν ισότιμες προσφορές. Η κλήρωση γίνεται ενώπιον του αρμοδίου συλλογικού οργάνου και παρουσία αυτών των οικονομικών φορέων.

## 1.4 Θεσμικό πλαίσιο

Η ανάθεση και εκτέλεση της σύμβασης διέπονται από την κείμενη νομοθεσία και τις κατ' εξουσιοδότηση αυτής εκδοθείσες κανονιστικές πράξεις, όπως ισχύουν και ιδίως<sup>14</sup>:

- του **v. 4782/2021** (ΦΕΚ 36/Α'/09-03-2021) «Εκσυγχρονισμός, απλοποίηση και αναμόρφωση του ρυθμιστικού πλαισίου των δημοσίων συμβάσεων, ειδικότερες ρυθμίσεις προμηθειών στους τομείς της άμυνας και της ασφάλειας και άλλες διατάξεις για την ανάπτυξη, τις υποδομές και την υγεία»,
- του **v. 4700/2020** (Α' 127) «Ενιαίο κείμενο Δικονομίας για το Ελεγκτικό Συνέδριο, ολοκληρωμένο νομοθετικό πλαίσιο για τον προσυμβατικό έλεγχο, τροποποιήσεις στον Κώδικα Νόμων για το Ελεγκτικό Συνέδριο, διατάξεις για την αποτελεσματική απονομή της δικαιοσύνης και άλλες διατάξεις» και ιδίως των άρθρων 324-337,
- του **v. 4727/2020 (Α' 184)** «Ψηφιακή Διακυβέρνηση (Ενσωμάτωση στην Ελληνική Νομοθεσία της Οδηγίας (ΕΕ) 2016/2102 και της Οδηγίας (ΕΕ) 2019/1024) – Ηλεκτρονικές Επικοινωνίες (Ενσωμάτωση στο Ελληνικό Δίκαιο της Οδηγίας (ΕΕ) 2018/1972 και άλλες διατάξεις»,
- του **v. 4601/2019 (Α' 44)** «Εταιρικοί μετασχηματισμοί και εναρμόνιση του νομοθετικού πλαισίου με τις διατάξεις της Οδηγίας 2014/55/ΕΕ του Ευρωπαϊκού Κοινοβουλίου και του Συμβουλίου της 16ης Απριλίου 2014 για την έκδοση ηλεκτρονικών τιμολογίων στο πλαίσιο δημόσιων συμβάσεων και λοιπές διατάξεις»,
- του **v. 4605/2019 (Α' 52)** «Εναρμόνιση της ελληνικής νομοθεσίας με την Οδηγία (ΕΕ) 2016/943 του Ευρωπαϊκού Κοινοβουλίου και του Συμβουλίου της 8ης Ιουνίου 2016 σχετικά με την προστασία της τεχνολογίας και των επιχειρηματικών πληροφοριών που δεν έχουν αποκαλυφθεί (εμπορικό απόρρητο) από την παράνομη απόκτηση, χρήση και αποκάλυψή τους (ΕΕL 157 της 15.6.2016) - Μέτρα για την επιτάχυνση του έργου του Υπουργείου Οικονομίας και Ανάπτυξης και άλλες διατάξεις»,
- του **v. 4608/2019** (Α' 66) «Ελληνική Αναπτυξιακή Τράπεζα και προσέλκυση Στρατηγικών Επενδύσεων και άλλες διατάξεις»,
- του **v. 4609/2019** (Α' 67) «Ρυθμίσεις Μέριμνας Προσωπικού Ενόπλων Δυνάμεων, Στρατολογίας, Στρατιωτικής Δικαιοσύνης και άλλες διατάξεις»,
- του **v. 4622/2019** (Α' 133) «Επιτελικό Κράτος: οργάνωση, λειτουργία & διαφάνεια της Κυβέρνησης, των κυβερνητικών οργάνων & της κεντρικής δημόσιας διοίκησης» και ιδίως του άρθρου 37,
- του **v. 4635/2019 (Α'167)** « Επενδύω στην Ελλάδα και άλλες διατάξεις» και ιδίως των άρθρων 85 επ.,
- του **v. 4624/2019** (Α' 137) «Αρχή Προστασίας Δεδομένων Προσωπικού Χαρακτήρα, μέτρα εφαρμογής του Κανονισμού (ΕΕ) 2016/679 του Ευρωπαϊκού Κοινοβουλίου και του Συμβουλίου της 27ης Απριλίου 2016 για την προστασία των φυσικών προσώπων έναντι της επεξεργασίας δεδομένων προσωπικού χαρακτήρα και ενσωμάτωση στην εθνική νομοθεσία της Οδηγίας (ΕΕ) 2016/680 του Ευρωπαϊκού Κοινοβουλίου και του Συμβουλίου της 27ης Απριλίου 2016 και άλλες διατάξεις»,

<sup>14</sup> Η αναθέτουσα αρχή προσαρμόζει την παρ. 1.4 και τους όρους της διακήρυξης με βάση το αντικείμενο της σύμβασης και την κείμενη νομοθεσία, όπως ισχύει κατά την έναρξη της διαδικασίας ανάθεσης. Σε περίπτωση νομοθετικών μεταβολών και έως την επικαιροποίηση του παρόντος υποδείγματος από την Ε.Α.Α.ΔΗ.ΣΥ. οι αναθέτουσες αρχές έχουν την ευθύνη αντίστοιχης προσαρμογής των εν λόγω όρων.

- του **v. 4555/2018** (Α'133/19-7-2018) “Μεταρρύθμιση του θεσμικού πλαισίου της Τοπικής Αυτοδιοίκησης -Εμβάθυνση της Δημοκρατίας-Ενίσχυση της Συμμετοχής -Βελτίωση της οικονομικής και αναπτυξιακής λειτουργίας των ΟΤΑ [Πρόγραμμα “ΚΛΕΙΣΘΕΝΗΣ Ι’] -Ρυθμίσεις για τον εκσυγχρονισμό του πλαισίου οργάνωσης και λειτουργίας των ΦΟΔΣΑ- Ρυθμίσεις για την αποτελεσματικότερη, ταχύτερη και ενιαία άσκηση των αρμοδιοτήτων σχετικά με την απονομή ιθαγένειας και την πολιτογράφηση- Λοιπές διατάξεις αρμοδιότητας Υπουργείου Εσωτερικών και άλλες διατάξεις”,
- του **v. 4488/2017** (Α' 137/13-9-2017) «Συνταξιοδοτικές ρυθμίσεις Δημοσίου και λοιπές ασφαλιστικές διατάξεις, ενίσχυση της προστασίας των εργαζομένων, δικαιώματα ατόμων με αναπηρίες και άλλες διατάξεις»,
- του **v. 4497/2017** (Α'171/13-11-2017) “Άσκηση υπαίθριων εμπορικών δραστηριοτήτων, εκσυγχρονισμός της επιμελητηριακής νομοθεσίας και άλλες διατάξεις” και ιδίως του άρθρου 107 με το οποίο τροποποιούνται τα άρθρα 18, 37, 67, 72, 73, 74, 80, 91, 92, 100, 103, 104, 105, 119, 121, 127, 200, 205, 221, 258, 259, 297, 302, 305, 306, 331, 340, 346, 377 και 379 του ν. 4412/2016,
- του άρθρου 87 παρ. 3, 4, 5 και 6 του **v. 4478/2017** (Α' 91/23-6-2017) «IV) Ενσωμάτωση της Οδηγίας 2012/29/ΕΕ για τη θέσπιση ελάχιστων προτύπων σχετικά με τα δικαιώματα, την υποστήριξη και την προστασία θυμάτων της εγκληματικότητας και για την αντικατάσταση της Απόφασης-Πλαίσιο 2001/220/ΔΕΥ του Συμβουλίου και λοιπές διατάξεις»,
- του **v. 4412/2016** (Α' 147) “Δημόσιες Συμβάσεις Έργων, Προμηθειών και Υπηρεσιών (προσαρμογή στις Οδηγίες 2014/24/ ΕΕ και 2014/25/ΕΕ)»,
- του **v. 4912/2022** (Α' 59) “Ενιαία Αρχή Δημοσίων Συμβάσεων και άλλες διατάξεις του Υπουργείου Δικαιοσύνης»,
- το **v.5016/2023** (ΦΕΚ 21/τεύχος Α'/4-2-2023) “Διεθνής Εμπορική Διαιτησία – Ρυθμίσεις για τη λειτουργία του Ελεγκτικού Συνεδρίου και λοιπές επείγουσες διατάξεις” και ειδικότερα το άρθρο 51 “Μεταφορά αρμοδιότητας ελέγχου από τα κλιμάκια προσυμβατικού ελέγχου του Ελεγκτικού Συνεδρίου στους Επιτρόπους του Δικαστηρίου – Τροποποίηση παρ.1 άρθρου 324 ν.4700/2020”
- του **v.4129/2013** (Α' 52) «Κύρωση του Κώδικα Νόμων για το Ελεγκτικό Συνέδριο»,
- του **v. 4270/2014 (Α' 143)** «Αρχές δημοσιονομικής διαχείρισης και εποπτείας (ενσωμάτωση της Οδηγίας 2011/85/ΕΕ) – δημόσιο λογιστικό και άλλες διατάξεις»,
- του **v. 4314/2014 (Α' 265)** <sup>15</sup> “Α) Για τη διαχείριση, τον έλεγχο και την εφαρμογή αναπτυξιακών παρεμβάσεων για την προγραμματική περίοδο 2014–2020, Β) Ενσωμάτωση της Οδηγίας 2012/17 του Ευρωπαϊκού Κοινοβουλίου και του Συμβουλίου της 13ης Ιουνίου 2012 (ΕΕ L 156/16.6.2012) στο ελληνικό δίκαιο, τροποποίηση του ν. 3419/2005 (Α' 297) και άλλες διατάξεις” και του ν. 3614/2007 (Α' 267) «Διαχείριση, έλεγχος και εφαρμογή αναπτυξιακών παρεμβάσεων για την προγραμματική περίοδο 2007 -2013»,
- του **v.4254/2014** (Α'85/7-4-2014) “Μέτρα στήριξης και ανάπτυξης της ελληνικής οικονομίας στο πλαίσιο εφαρμογής του ν.4046/2012 και άλλες διατάξεις” και ειδικότερα την υποπαράγραφο ΣΤ.20 του άρθρου 1 “Εφαρμογή Εθνικού Συστήματος Ηλεκτρονικών Δημοσίων Συμβάσεων” που αντικατέστησε την παρ.1 του άρθρου 8 του **v.4155/2013** (Α' 120/29-5-2013) “Εθνικό Σύστημα Ηλεκτρονικών Δημοσίων Συμβάσεων και άλλες διατάξεις” όπως ισχύει,,
- το άρθρο 1 της παρ. Ζ (Προσαρμογή της ελληνικής νομοθεσίας στην Οδηγία 2011/7 της 16.2.2011 για την καταπολέμηση των καθυστερήσεων πληρωμών στις εμπορικές συναλλαγές) υποπαράγραφος Ζ.5 (Συναλλαγές μεταξύ των επιχειρήσεων και Δημοσίων Αρχών-Άρθρο 4 Οδηγίας 2011/7) του **v. 4152/2013** (Α' 107/9-5-2013),
- του **v. 4013/2011** (Α' 204) «Σύσταση ενιαίας Ανεξάρτητης Αρχής Δημοσίων Συμβάσεων και Κεντρικού Ηλεκτρονικού Μητρώου Δημοσίων Συμβάσεων...»,

<sup>15</sup>Εφόσον πρόκειται για σύμβαση που συγχρηματοδοτείται από πόρους της Ευρωπαϊκής Ένωσης.

- του ν. **3852/2010** (Α' 87/7-6-2010) «Νέα Αρχιτεκτονική της Αυτοδιοίκησης και της Αποκεντρωμένης Διοίκησης-Πρόγραμμα Καλλικράτης» όπως τροποποιήθηκε και ισχύει,
- το ν.**5013/2023** (ΦΕΚ 12/τεύχος Α'/19-1-2023) "Πολυεπίπεδη διακυβέρνηση, διαχείριση κινδύνων στον δημόσιο τομέα και άλλες διατάξεις" και ειδικότερα το άρθρο 31 "Αρμοδιότητες Οικονομικής Επιτροπής Δήμων-Τροποποίηση παρ.1, αντικατάσταση παρ.2, προσθήκη παρ.4 στο άρθρο 72 του ν.3852/2010",
- του ν. **3548/2007** (Α' 68) «Καταχώριση δημοσιεύσεων των φορέων του Δημοσίου στο νομαρχιακό και τοπικό Τύπο και άλλες διατάξεις»,
- του ν. **3463/2006** (Α' 114/8-6-2006) «Κύρωση του Κώδικα Δήμων και Κοινοτήτων», του Ν.4155/2013 (Α' 120/29-5-2013) «Εθνικό Σύστημα Ηλεκτρονικών Δημοσίων Συμβάσεων και άλλες διατάξεις» όπως ισχύει,
- του ν. **3419/2005 (Α' 297)** «Γενικό Εμπορικό Μητρώο (Γ.Ε.ΜΗ.) και εκσυγχρονισμός της Επιμελητηριακής Νομοθεσίας»,
- του ν. **2859/2000** (Α' 248) «Κύρωση Κώδικα Φόρου Προστιθέμενης Αξίας»,
- του ν.**2690/1999** (Α' 45) «Κύρωση του Κώδικα Διοικητικής Διαδικασίας και άλλες διατάξεις» και ιδίως των άρθρων 1,2, 7, 11 και 13 έως 15,
- του ν. **2121/1993 (Α' 25)** «Πνευματική Ιδιοκτησία, Συγγενικά Δικαιώματα και Πολιτιστικά Θέματα»,
- του άρθρου 4 του π.δ. 118/07 (Α' 150),
- το ν.**5104/2024** (Α'58) "Κώδικας Φορολογικής Διαδικασίας και άλλες διατάξεις" και ειδικότερα τα άρθρα 94 "Πεδίο εφαρμογής ηλεκτρονικής τιμολόγησης-Τροποποίηση παρ.2 άρθρου 148 ν.4601/2019" και 95 "Υποβολή ηλεκτρονικού τιμολογίου-Τροποποίηση άρθρου 151 ν.4601/2019"
- του ν. **4919/2022 (Α' 71)** «Σύσταση εταιρειών μέσω των Υπηρεσιών Μιας Στάσης (Υ.Μ.Σ.) και τήρηση του Γενικού Εμπορικού Μητρώου (Γ.Ε.ΜΗ.) - Ενσωμάτωση της Οδηγίας (ΕΕ) 2019/1151 του Ευρωπαϊκού Κοινοβουλίου και του Συμβουλίου της 20ής Ιουνίου 2019 για την τροποποίηση της Οδηγίας (ΕΕ) 2017/1132, όσον αφορά τη χρήση ψηφιακών εργαλείων και διαδικασιών στον τομέα του εταιρικού δικαίου (L 186) και λοιπές επείγουσες διατάξεις»,
- του ν. **5005/2022** (Α' 236) «Ενίσχυση δημοσιότητας και διαφάνειας στον έντυπο και ηλεκτρονικό Τύπο - Σύσταση ηλεκτρονικών μητρώων εντύπου και ηλεκτρονικού Τύπου - Διατάξεις αρμοδιότητας της Γενικής Γραμματείας Επικοινωνίας και Ενημέρωσης και λοιπές επείγουσες ρυθμίσεις»,
- του π.δ.**28/2015** (Α' 34) "Κωδικοποίηση διατάξεων για την πρόσβαση σε δημόσια έγγραφα και στοιχεία",
- του π.δ. **80/2016 (Α' 145)** «Ανάληψη υποχρεώσεων από τους Διατάκτες»,
- του π.δ. **39/2017** (Α' 64) «Κανονισμός εξέτασης προδικαστικών προσφυγών ενώπιων της Α.Ε.Π.Π.»,
- του άρθρου 5 της **απόφασης με αριθμ. 11389/1993 (Β' 185)** του Υπουργού Εσωτερικών,<sup>16</sup>
- της υπ' αριθμ. **64233/08.06.2021 (Β' 2453/ 09.06.2021)** Κοινής Απόφασης των Υπουργών Ανάπτυξης και Επενδύσεων και Ψηφιακής Διακυβέρνησης με θέμα «Ρυθμίσεις τεχνικών ζητημάτων που αφορούν την ανάθεση των Δημοσίων Συμβάσεων Προμηθειών και Υπηρεσιών με χρήση των επιμέρους εργαλείων και διαδικασιών του Εθνικού Συστήματος Ηλεκτρονικών Δημοσίων Συμβάσεων (ΕΣΗΔΗΣ)»,
- την υπ' αριθμ.**44756/2024** (ΦΕΚ 3380/τεύχος Β'/13.06.2024) Κοινή Υπουργική Απόφαση των Υπουργών Ανάπτυξης και Ψηφιακής Διακυβέρνησης όσον αφορά τις "Ρυθμίσεις τεχνικών ζητημάτων που αφορούν την ανάθεση των Δημοσίων Συμβάσεων Προμηθειών και Υπηρεσιών με χρήση των επιμέρους εργαλείων και διαδικασιών του Εθνικού Συστήματος Ηλεκτρονικών Δημοσίων Συμβάσεων (ΕΣΗΔΗΣ) – Τροποποίηση της υπ'αριθμ.64233/8.6.2021 (Β'2453) κοινής απόφασης των Υπουργών Ανάπτυξης και Επενδύσεων και Επικρατείας"
- της με αρ. **76928/09.07.2021 (Β' 3075/13.7.2021)** Απόφασης του Υπουργού Οικονομίας και Ανάπτυξης «Ρύθμιση ειδικότερων θεμάτων λειτουργίας και διαχείρισης του Κεντρικού Ηλεκτρονικού Μητρώου

<sup>16</sup>Ειδικά η υποχρέωση δημοσίευσης εφάπαξ περιλήψης σε δύο οικονομικές εφημερίδες, που προβλέπεται στο άρθρο 5 της ως άνω απόφασης-έχει καταργηθεί από 1-1-2018 σύμφωνα με την παρ. 10 του άρθρου 379. Ειδικά η υποχρέωση δημοσίευσης εφάπαξ περιλήψης σε τοπική εφημερίδα, που προβλέπεται στο ίδιο άρθρο, καταργείται με την επιφύλαξη της παρ. 12 του άρθρου 379,

Δημοσίων Συμβάσεων (ΚΗΜΔΗΣ)»,

- της με αρ. **56902/215** (Β' 1924/2.6.2017) Απόφασης του Υπουργού Οικονομίας και Ανάπτυξης «Τεχνικές λεπτομέρειες και διαδικασίες λειτουργίας του Εθνικού Συστήματος Ηλεκτρονικών Δημοσίων Συμβάσεων (Ε.Σ.Η.ΔΗ.Σ.)»,
- της υπ' αριθμ. Κ.Υ.Α. οικ. **98979 ΕΞ2021 (Β' 3766/13.08.2021)** «Ηλεκτρονική Τιμολόγηση στο πλαίσιο των Δημόσιων Συμβάσεων δυνάμει του ν. 4601/2019» (Α'44),
- της αριθμ. **63446/2021 Κ.Υ.Α. (Β' 2338/02.06.2020)** «Καθορισμός Εθνικού Μορφότυπου ηλεκτρονικού τιμολογίου στο πλαίσιο των Δημοσίων Συμβάσεων»,
- της υπ' αριθμ. της υπ' αριθμ. **Κ.Υ.Α. 52445 ΕΞ 2023** (Β' 2385/12.04.2023) «Υποχρέωση υποβολής ηλεκτρονικών τιμολογίων από τους οικονομικούς φορείς»,
- της αριθμ. **13588/725/2006, Κ.Υ.Α. (ΦΕΚ 383/Β)** (Άρθρο 10α),
- της αριθμ. **146163/08-05-2012, Κ.Υ.Α. (ΦΕΚ 1537/Β'/2012)**,
- της αριθμ. **64834/5491/2000, Κ.Υ.Α. (ΦΕΚ 1350/Β')**,
- της αριθμ. **62952/5384/2016, Κ.Υ.Α. (ΦΕΚ 4326/Β)** «Έγκριση Εθνικού Σχεδίου Διαχείρισης Επικίνδυνων Αποβλήτων (ΕΣΔΕΑ), σύμφωνα με το άρθρο 31 του Ν. 4342/2015»,
- της αριθμ. **13588/725/2006, Κ.Υ.Α. (ΦΕΚ 383/Β)** «Μέτρα όροι και περιορισμοί για την διαχείριση επικινδύνων αποβλήτων»,
- της αριθμ. **24944/1159/2006, Κ.Υ.Α. (ΦΕΚ 791/Β)** «Έγκριση Γενικών Τεχνικών Προδιαγραφών για την διαχείριση επικινδύνων αποβλήτων»,
- του ν. **4042/2012** (ΦΕΚ 24/Α) «Ποινική Προστασία του Περιβάλλοντος - Εναρμόνιση με την Οδηγία 2008/98/ΕΚ - Πλαίσιο παραγωγής και διαχείρισης αποβλήτων - Εναρμόνιση με την Οδηγία 2008/98/ΕΚ – Ρύθμιση θεμάτων Υ.ΠΕ.Κ.Α.»,
- του ν. **4819/2021** (ΦΕΚ 129/Α/23-7-2021),
- την υπ' αριθμ. **Ε/262/18-06-2021 (ΑΔΑ: 946246ΜΓΨ7-ΚΔΒ)** απόφαση της Διεύθυνσης Εποπτείας ΜΜΕ της Προεδρίας της Κυβέρνησης «Καταχώριση ημερήσιων και εβδομαδιαίων περιφερειακών και τοπικών εφημερίδων στο ηλεκτρονικό μητρώο περιφερειακού και τοπικού τύπου του άρθρου 2 του ν. 3548/2007 (Α'68), όπως ισχύει»,
- του Κανονισμού ADR (Ευρωπαϊκή Συμφωνία για τις Διεθνείς Οδικές Μεταφορές Επικίνδυνων Εμπορευμάτων),
- του Κανονισμού (ΕΕ) 2022/576 του Συμβουλίου της 8ης Απριλίου 2022 για την τροποποίηση του κανονισμού (ΕΕ) αριθ. 833/2014 σχετικά με περιοριστικά μέτρα λόγω ενεργειών της Ρωσίας που αποσταθεροποιούν την κατάσταση στην Ουκρανία,
- του Κανονισμού (ΕΕ) 2016/679 του ΕΚ και του Συμβουλίου, της 27ης Απριλίου 2016, για την προστασία των φυσικών προσώπων έναντι της επεξεργασίας των δεδομένων προσωπικού χαρακτήρα και για την ελεύθερη κυκλοφορία των δεδομένων αυτών και την κατάργηση της οδηγίας 95/46/ΕΚ (Γενικός Κανονισμός για την Προστασία Δεδομένων) (Κείμενο που παρουσιάζει ενδιαφέρον για τον ΕΟΧ) ΟJ L 119,
- του Εκτελεστικού Κανονισμού (ΕΕ) 2019/1780 της Επιτροπής της 23ης Σεπτεμβρίου 2019, για την κατάρτιση τυποποιημένων εντύπων για τη δημοσίευση προκηρύξεων και γνωστοποιήσεων στον τομέα των δημόσιων συμβάσεων και για την κατάργηση του εκτελεστικού κανονισμού (ΕΕ) 2015/1986 (ηλεκτρονικά έντυπα) (Κείμενο που παρουσιάζει ενδιαφέρον για τον ΕΟΧ) ΟJ L 272 (Η χρήση των τυποποιημένων εντύπων του παρόντος Κανονισμού είναι υποχρεωτική από 25 Οκτωβρίου 2023),
- του Εκτελεστικού Κανονισμού (ΕΕ) 2016/7 της Επιτροπής της 5ης Ιανουαρίου 2016, για την καθιέρωση του τυποποιημένου εντύπου για το Ευρωπαϊκό Ενιαίο Έγγραφο Προμήθειας (Κείμενο που παρουσιάζει ενδιαφέρον για τον ΕΟΧ) ΟJ L 3/16,
- των σε εκτέλεση των ανωτέρω νόμων εκδοθεισών κανονιστικών πράξεων, των λοιπών διατάξεων που αναφέρονται ρητά ή απορρέουν από τα οριζόμενα στα συμβατικά τεύχη της παρούσας, καθώς και του συνόλου των διατάξεων του ασφαλιστικού, εργατικού, κοινωνικού, περιβαλλοντικού και φορολογικού

δικαίου που διέπει την ανάθεση και εκτέλεση της παρούσας σύμβασης, έστω και αν δεν αναφέρονται ρητά παραπάνω,

- την έγκριση τροποποίησης του Οργανισμού Εσωτερικής Υπηρεσίας του Δήμου Θεσσαλονίκης (ΦΕΚ 1299/Β'/02-04-2021),
- την υπ' αριθμ. **632 με αριθμ. πρωτ.10733/15-01-2025** (ΑΔΑ: ΨΚΝΓΩΡ5-Α3Ξ) Απόφαση Δημάρχου με θέμα: «Τροποποίηση της υπ' αριθμ. 68/752/02-01-2024 (ΑΔΑ: 6Ψ9ΙΩΡ5-70Ε) Απόφαση Δημάρχου με θέμα: «Ορισμός Αντιδημάρχων Δήμου Θεσσαλονίκης» και την υπ' αριθμ. 80/2024 με αριθμ. πρωτ.768/02-01-2024 (ΑΔΑ: ΕΩ72ΩΡ5-ΝΞΩ) Απόφαση Δημάρχου για τη μεταβίβαση αρμοδιοτήτων στον Αντιδήμαρχο Οικονομικού Προγραμματισμού και Δημοτικής Περιουσίας κ. Γεώργιο Αρβανίτη,
- την με αριθμ. πρωτ.:**295362/12-12-2024** διαβίβασης της Διεύθυνσης Κατασκευών και Συντηρήσεων με θέμα: «Διαβίβαση σχετικών εγγράφων της υπ' αριθ. ΔΚΣ 6/20-06-2024 Μελέτης «Προμήθεια οικοδομικών υλικών και λοιπού εξοπλισμού (π.χ. χρώματα, ξυλεία, σκαλωσιές κ.λ.π.) - Σιδηρικά»»,
- την υπ' αριθ. ΔΚΣ 6/20-06-2024 Μελέτη «Προμήθεια οικοδομικών υλικών και λοιπού εξοπλισμού (π.χ. χρώματα, ξυλεία, σκαλωσιές κ.λ.π.) - Σιδηρικά»», της Διεύθυνσης Κατασκευών και Συντηρήσεων η οποία τέθηκε σε Δημόσια Διαβούλευση στο υποσύστημα του ΟΠΣ ΕΣΗΔΗΣ με Κωδικό Αριθμό: **2024ΔΙΑΒ28594** και υποβλήθηκε μηδέν σχόλιο,
- το με αριθμ. πρωτ.: **265347/11-11-2024 (ΑΔΑΜ:24REQ015747700 2024-11-11)**, (κωδικός ΟΠΣΟΥ 813) Πρωτογενές αίτημα για την εκτέλεση δαπάνης ποσού **787.036,31 €** συμπεριλαμβανόμενου ΦΠΑ 24% ,
- την με αριθμ.**292773/10-12-2024 Απόφαση Δημάρχου Έγκρισης Δαπάνης και Ανάληψης Πολυετούς Υποχρέωσης (ΑΔΑΜ.: 24REQ015958154 2024-12-11 & ΑΔΑ:ΨΑ0ΞΩΡ5-1ΕΥ)** για την έγκριση συνολικής δαπάνης 787.036,31€,
- την με αριθμ.**294334/12-12-2024 ΒΕΒΑΙΩΣΗ Π.Ο.Υ. ΠΟΛΥΕΤΟΥΣ ΥΠΟΧΡΕΩΣΗΣ (ΑΔΑ:9ΡΚΔΩΡ5-Σ6Η)** για την έγκριση συνολικής δαπάνης 787.036,31€ για τα έτη 2025 και 2026,
- την με αριθμ. πρωτ.:**6783/10-01-2025 Απόφαση Ανάληψης Υποχρέωσης (Α/Α 104/09-01-2025)** Δημάρχου Θεσσαλονίκης (ΑΔΑ:6ΙΑ3ΩΡ5-Δ6Χ ) για τη διάθεση πίστωσης ύψους 417.985,26 ευρώ (Τετρακόσιες Δέκα Επτά Χιλιάδες Εννιακόσια Ογδόντα Πέντε Ευρώ και Είκοσι Έξι Λεπτά) για την πληρωμή ισόποσης δαπάνης σε βάρος του/των Κ.Α., του προϋπολογισμού οικονομικού έτους 2025 για την ανάγκη δαπάνης προμήθειας οικοδομικών υλικών και λοιπού εξοπλισμού (χρώματα, ξυλεία, σκαλωσιές κ.λ.π.) - σιδηρικά, για τις ανάγκες των υπηρεσιών του Δήμου Θεσσαλονίκης,
- την υπ' αριθμ. **33/22-01-2025 Απόφαση Δημοτικής Επιτροπής** με την οποία καταρτίστηκαν οι όροι και οι τεχνικές προδιαγραφές του Δημόσιου Ανοικτού Ηλεκτρονικού Διαγωνισμού άνω των ορίων,
- την υπ' αριθμ. **41/22-01-2025 Απόφαση Δημοτικής Επιτροπής (ΑΔΑ: 9ΨΞΒΩΡ5-ΚΜΛ)** με την οποία συγκροτήθηκε η Επιτροπή Διενέργειας και Αξιολόγησης Διαγωνισμού

## 1.5 Προθεσμία παραλαβής προσφορών και διενέργεια διαγωνισμού

Η καταληκτική ημερομηνία παραλαβής των προσφορών είναι **26/3/2025 ημέρα Τετάρτη** και ώρα **15:00**<sup>17</sup>

Η διαδικασία θα διενεργηθεί με χρήση του Εθνικού Συστήματος Ηλεκτρονικών Δημόσιων Συμβάσεων (ΕΣΗΔΗΣ) Προμήθειες και Υπηρεσίες του ΟΠΣ ΕΣΗΔΗΣ (Διαδικτυακή Πύλη [www.promitheus.gov.gr](http://www.promitheus.gov.gr))

<sup>17</sup>Κατά τον καθορισμό των προθεσμιών παραλαβής των προσφορών οι Α.Α. λαμβάνουν υπόψη την πολυπλοκότητα της σύμβασης και τον χρόνο που απαιτείται για την προετοιμασία των προσφορών (άρθρο 60 παρ. 1 ν. 4412/2016). Η ελάχιστη προθεσμία παραλαβής των προσφορών στην ανοιχτή διαδικασία καθορίζεται : α) για τις συμβάσεις άνω των ορίων από τις διατάξεις των άρθρων 27, 60 και 67 του ν. 4412/2016 και β) για τις συμβάσεις κάτω των ορίων από τις διατάξεις του άρθρου 121 του ίδιου νόμου



## 1.6 Δημοσιότητα

### A. Δημοσίευση στην Επίσημη Εφημερίδα της Ευρωπαϊκής Ένωσης<sup>18</sup>

Προκήρυξη<sup>19</sup> της παρούσας σύμβασης απεστάλη με ηλεκτρονικά μέσα για δημοσίευση στις 12/2/2025 στην Υπηρεσία Εκδόσεων της Ευρωπαϊκής Ένωσης και έλαβε αριθμό δημοσίευσης 98930-2025

### B. Δημοσίευση σε εθνικό επίπεδο<sup>20</sup>

Η προκήρυξη<sup>21</sup> και το πλήρες κείμενο της παρούσας Διακήρυξης καταχωρήθηκαν στο Κεντρικό Ηλεκτρονικό Μητρώο Δημοσίων Συμβάσεων (ΚΗΜΔΗΣ).

Τα έγγραφα της σύμβασης της παρούσας Διακήρυξης καταχωρήθηκαν στη σχετική ηλεκτρονική διαδικασία σύναψης δημόσιας σύμβασης στο ΕΣΗΔΗΣ, η οποία έλαβε **Συστημικό Αύξοντα Αριθμό: 366340** και αναρτήθηκαν στη Διαδικτυακή Πύλη ([www.promitheus.gov.gr](http://www.promitheus.gov.gr)) του ΟΠΣ ΕΣΗΔΗΣ.

Το URL για την απευθείας πρόσβαση στα στοιχεία και έγγραφα της εν λόγω δημόσιας σύμβασης της ηλεκτρονικής διαγωνιστικής διαδικασίας στο ΕΣΗΔΗΣ Π & Υ, τα οποία έχουν δημοσιευτεί στη Διαδικτυακή Πύλη «Προμηθεύς» του ΟΠΣ ΕΣΗΔΗΣ, έχει ως εξής:

- (URL): <https://nepqs-search.eprocurement.gov.gr/actSearch/resources/search/356050>
- 

Περίληψη της παρούσας Διακήρυξης δημοσιεύεται και στον Ελληνικό Τύπο<sup>20 21 22</sup>, σύμφωνα με το άρθρο 66 του Ν. 4412/2016 και λαμβάνοντας υπόψη την υπ' αριθ. 915/16742/22-01-2025 (ΑΔΑΜ: 25AWRD016187233 2025-01-22 & ΑΔΑ:6ΙΧΦΩΡ5-ΒΓΙ) Απόφαση Δημάρχου.

Πιο συγκεκριμένα στις εφημερίδες :

- > «Η ΘΕΣΣΑΛΟΝΙΚΗ ΣΗΜΕΡΑ»
- > «ΝΕΑ ΘΕΣΣΑΛΟΝΙΚΗ»

Περίληψη της παρούσας Διακήρυξης όπως προβλέπεται στην περίπτωση (ιστ) της παραγράφου 3 του άρθρου 76 του Ν.4727/2020, αναρτήθηκε στο διαδίκτυο, στον ιστότοπο <http://et.diavgeia.gov.gr/> (ΠΡΟΓΡΑΜΜΑ ΔΙΑΥΓΕΙΑ).

Η Διακήρυξη καταχωρήθηκε στο διαδίκτυο, στην ιστοσελίδα της αναθέτουσας αρχής, στη διεύθυνση (URL) : [www.thessaloniki.gr](http://www.thessaloniki.gr) στη διαδρομή : [www.thessaloniki.gr](http://www.thessaloniki.gr) ► κάτοικος ► μενού «ΕΝΗΜΕΡΩΣΗ» ► υπό-μενού «Προκηρύξεις – Διακηρύξεις» ► επιλογή «Σώματα Προκηρύξεων – Διακηρύξεων».

### Γ. Έξοδα δημοσιεύσεων

Οι δαπάνες δημοσίευσης, καταβάλλονται από το φορέα που έδωσε την εντολή καταχώρισης στην εφημερίδα, εντός των προθεσμιών του άρθρου 69Z του ν. 4270/2014 (Α' 143). Σε περίπτωση ανακήρυξης αναδόχου της δημοσιευόμενης διαδικασίας, οι ως άνω δαπάνες παρακρατούνται από το φορέα και αφαιρούνται από το τίμημα που οφείλει στον ανάδοχο για την προμήθεια.<sup>23</sup>

<sup>18</sup>Για δημόσιες συμβάσεις άνω των ορίων, ή για τις συμβάσεις κάτω των ορίων, εφόσον η αναθέτουσα αρχή το επιλέξει. Πρβλ. άρθρο 65, παρ.6, ν.4412/2016

<sup>19</sup>Άρθρο 65 παρ. 1 του ν. 4412/2016 : Η προκήρυξη περιλαμβάνει τις πληροφορίες που προβλέπονται στο Παράρτημα V του Προσαρτήματος Α' υπό τη μορφή τυποποιημένου εντύπου (έντυπο 2 Παραρτήματος II : Προκήρυξη Σύμβασης του Εκτελεστικού Κανονισμού (ΕΕ) 2015/1986 της Επιτροπής (L296/1)

<sup>20</sup>Άρθρο 66 Ν. 4412/2016. Η παρούσα διακήρυξη και οι προκηρύξεις δεν δημοσιεύονται σε εθνικό επίπεδο, πριν από την ημερομηνία δημοσίευσης στην Επίσημη Εφημερίδα της ΕΕ. Ωστόσο, η δημοσίευση μπορεί να πραγματοποιείται σε κάθε περίπτωση σε εθνικό επίπεδο, όταν οι Α.Α. δεν έχουν ενημερωθεί σχετικά με τη δημοσίευση εντός 48 ωρών από τη βεβαίωση παραλαβής της προκήρυξης/ γνωστοποίησης.

<sup>21</sup>Από 01.06.2021 καταργήθηκε η υποχρέωση σύνταξης προκήρυξης για συμβάσεις κάτω των ορίων (Πρβλ άρθρο 141 του ν.4782/2021, παρ. 1 περ.4)



Σε περίπτωση ύπαρξης περισσότερων του ενός Αναδόχου, οι δαπάνες δημοσίευσης επιμερίζονται αναλογικά και με βάση τον προϋπολογισμό των επιμέρους τμημάτων που θα τους ανατεθούν.

*Επειδή δίνεται η δυνατότητα στους διαγωνιζόμενους να καταθέσουν προσφορά για ένα είδος, περισσότερα ή για όλα τα είδη του διαγωνισμού, οι δαπάνες των δημοσιεύσεων θα επιμερίζονται ποσοστιαία, ανάλογα με την αξία του αρχικού προϋπολογισμού των ειδών του διαγωνισμού που κατακυρώθηκε στον κάθε ένα προμηθευτή ξεχωριστά.*

Σε περίπτωση ματαίωσης ή ακύρωσης του διαγωνισμού, τα έξοδα δημοσίευσης θα βαρύνουν την Αναθέτουσα Αρχή.

## 1.7 Αρχές εφαρμοζόμενες στη διαδικασία σύναψης

---

Οι οικονομικοί φορείς δεσμεύονται ότι:

- α) τηρούν και θα εξακολουθήσουν να τηρούν κατά την εκτέλεση της σύμβασης, εφόσον επιλεγούν, τις υποχρεώσεις τους που απορρέουν από τις διατάξεις της περιβαλλοντικής, κοινωνικοασφαλιστικής και εργατικής νομοθεσίας, που έχουν θεσπιστεί με το δίκαιο της Ένωσης, το εθνικό δίκαιο, συλλογικές συμβάσεις ή διεθνείς διατάξεις περιβαλλοντικού, κοινωνικού και εργατικού δικαίου, οι οποίες απαριθμούνται στο Παράρτημα Χ του Προσαρτήματος Α του Ν. 4412/2016. Η τήρηση των εν λόγω υποχρεώσεων ελέγχεται και βεβαιώνεται από τα όργανα που επιβλέπουν την εκτέλεση των δημοσίων συμβάσεων και τις αρμόδιες δημόσιες αρχές και υπηρεσίες που ενεργούν εντός των ορίων της ευθύνης και της αρμοδιότητάς τους,<sup>22</sup>
- β) δεν θα ενεργήσουν αθέμιτα, παράνομα ή καταχρηστικά καθ' όλη τη διάρκεια της διαδικασίας ανάθεσης, αλλά και κατά το στάδιο εκτέλεσης της σύμβασης, εφόσον επιλεγούν,
- γ) λαμβάνουν τα κατάλληλα μέτρα για να διαφυλάξουν την εμπιστευτικότητα των πληροφοριών που έχουν χαρακτηριστεί ως τέτοιες.

---

<sup>22</sup>Άρθρο 18 παρ. 2 του ν. 4412/2016

## 2. ΓΕΝΙΚΟΙ ΚΑΙ ΕΙΔΙΚΟΙ ΟΡΟΙ ΣΥΜΜΕΤΟΧΗΣ

### 2.1 Γενικές Πληροφορίες

#### 2.1.1 Έγγραφα της σύμβασης

Τα έγγραφα της παρούσας διαδικασίας σύναψης<sup>23</sup> είναι τα ακόλουθα:

1. Η παρούσα διακήρυξη και τα Παραρτήματά της:
  - ΠΑΡΑΡΤΗΜΑ Ι - το Ευρωπαϊκό Ενιαίο Έγγραφο Σύμβασης [ΕΕΕΣ] / Τυποποιημένο Έντυπο Υπεύθυνης Δήλωσης (ΤΕΥΔ)
  - ΠΑΡΑΡΤΗΜΑΙ ΙΙ – υπ’ αριθμ. ΔΚΣ 6/20-06-2024 Μελέτη «Προμήθεια οικοδομικών υλικών και λοιπού εξοπλισμού (π.χ. χρώματα, ξυλεία, σκαλωσιές κ.λ.π.) - Σιδηρικά», της Διεύθυνσης Κατασκευών και Συντηρήσεων
  - ΠΑΡΑΡΤΗΜΑ ΙΙΙ – Έντυπο Οικονομικής Προσφοράς
  - ΠΑΡΑΡΤΗΜΑ ΙV – Πίνακας αντιστοίχισης λόγων αποκλεισμού-κριτηρίων ποιοτικής επιλογής και αποδεικτικών μέσων (ΕΑΑΔΗΣΥ)
  - ΠΑΡΑΡΤΗΜΑ V – Περιεχόμενο Υπεύθυνων Δηλώσεων που προσκομίζονται ως δικαιολογητικά κατακύρωσης (ΕΑΑΔΗΣΥ)
  - ΠΑΡΑΡΤΗΜΑ VI – Δήλωση Ακεραιότητας
  - ΠΑΡΑΡΤΗΜΑ VII – Τυποποιημένο Έντυπο Προδικαστικής Προσφυγής (Π.Δ. 39/2017)
2. Η με αρ. 98930-2025 Προκήρυξη της Σύμβασης (ΑΔΑΜ: 25PROC016301784 2025- 02 - 13), όπως αυτή έχει δημοσιευτεί στην Επίσημη Εφημερίδα της Ευρωπαϊκής Ένωσης
3. Οι συμπληρωματικές πληροφορίες που τυχόν παρέχονται στο πλαίσιο της διαδικασίας, ιδίως σχετικά με τις προδιαγραφές και τα σχετικά δικαιολογητικά
4. Το σχέδιο της σύμβασης με τα Παραρτήματά της

#### 2.1.2 Επικοινωνία - Πρόσβαση στα έγγραφα της Σύμβασης

Όλες οι επικοινωνίες σε σχέση με τα βασικά στοιχεία της διαδικασίας σύναψης της σύμβασης, καθώς και όλες οι ανταλλαγές πληροφοριών, ιδίως η ηλεκτρονική υποβολή, εκτελούνται με τη χρήση της πλατφόρμας του Εθνικού Συστήματος Ηλεκτρονικών Δημοσίων Συμβάσεων (ΕΣΗΔΗΣ), η οποία είναι προσβάσιμη μέσω της Διαδικτυακής πύλης [www.promitheus.gov.gr](http://www.promitheus.gov.gr)<sup>24</sup>.

<sup>23</sup>Ως «έγγραφο διαδικασίας σύναψης της σύμβασης» ή «έγγραφο της σύμβασης», κατά την έννοια της περ. 14 της παρ.1 του άρθρου 2 του ν. 4412/2016 νοείται κάθε έγγραφο το οποίο παρέχει ή στο οποίο παραπέμπει η Α.Α. με σκοπό να περιγράψει ή να προσδιορίσει στοιχεία της σύμβασης ή της διαδικασίας ανάθεσης, συμπεριλαμβανομένης της προκήρυξης σύμβασης του άρθρου 63, της προκαταρκτικής προκήρυξης του άρθρου 62, αν χρησιμοποιείται ως μέσο προκήρυξης του διαγωνισμού, των τεχνικών προδιαγραφών, του περιγραφικού εγγράφου, των προτεινόμενων όρων της σύμβασης, των υποδειγμάτων για την προσκόμιση των εγγράφων από τους υποψηφίους και τους προσφέροντες, των πληροφοριών σχετικά με τις γενικές και ειδικές υποχρεώσεις και τυχόν πρόσθετων εγγράφων. Επίσης, στην έννοια αυτή περιλαμβάνονται και η διακήρυξη στην οποία αναφέρονται όλοι οι ειδικοί και γενικοί όροι σύναψης και εκτέλεσης της σύμβασης, το Ενιαίο Ευρωπαϊκό Έγγραφο Σύμβασης (ΕΕΕΣ), οι συμπληρωματικές πληροφορίες που παρέχει η αναθέτουσα αρχή δυνάμει της παρ. 2 του άρθρου 67 και της παρ. 2 του άρθρου 297, το σχέδιο της σύμβασης μετά των παραρτημάτων αυτής και η τεχνική συγγραφή υποχρεώσεων που περιλαμβάνει και τις εφαρμοστέες τεχνικές προδιαγραφές

<sup>24</sup>Επιλέγεται κατά κανόνα η εκ του νόμου υποχρεωτική χρήση του ΕΣΗΔΗΣ για την πρόσβαση στα έγγραφα της σύμβασης και την επικοινωνία. Οι επιλογές που ακολουθούν αφορούν περιπτώσεις που δεν είναι δυνατή εν όλω ή εν μέρει η ελεύθερη πλήρης άμεση και δωρεάν ηλεκτρονική πρόσβαση στα έγγραφα της σύμβασης. Επιπλέον, σε περίπτωση που απαιτούνται ειδικά εργαλεία, συσκευές ή μορφότυποι περιγράφονται στο σημείο αυτό ταυτόχρονα με τον τρόπο πρόσβασης των ενδιαφερομένων.

### 2.1.3 Παροχή Διευκρινίσεων

Τα σχετικά αιτήματα παροχής διευκρινίσεων υποβάλλονται ηλεκτρονικά, το αργότερο **δέκα (10) ημέρες** πριν την καταληκτική ημερομηνία υποβολής προσφορών και απαντώνται αντίστοιχα, στο πλαίσιο της παρούσας, στη σχετική ηλεκτρονική διαδικασία σύναψης δημόσιας σύμβασης στην πλατφόρμα του ΕΣΗΔΗΣ, η οποία είναι προσβάσιμη μέσω της Διαδικτυακής Πύλης ([www.promitheus.gov.gr](http://www.promitheus.gov.gr)). Αιτήματα παροχής συμπληρωματικών πληροφοριών – διευκρινίσεων υποβάλλονται από εγγεγραμμένους στο σύστημα οικονομικούς φορείς, δηλαδή από εκείνους που διαθέτουν σχετικά διαπιστευτήρια που τους έχουν χορηγηθεί (όνομα χρήστη και κωδικό πρόσβασης) και απαραίτητα το ηλεκτρονικό αρχείο με το κείμενο των ερωτημάτων είναι ηλεκτρονικά υπογεγραμμένο. Αιτήματα παροχής διευκρινίσεων που είτε υποβάλλονται με άλλο τρόπο είτε το ηλεκτρονικό αρχείο που τα συνοδεύει δεν είναι ηλεκτρονικά υπογεγραμμένο, δεν εξετάζονται.

Η αναθέτουσα αρχή μπορεί να παρατείνει την προθεσμία παραλαβής των προσφορών, ούτως ώστε όλοι οι ενδιαφερόμενοι οικονομικοί φορείς να μπορούν να λάβουν γνώση όλων των αναγκαίων πληροφοριών για την κατάρτιση των προσφορών στις ακόλουθες περιπτώσεις<sup>25</sup>:

α) όταν, για οποιονδήποτε λόγο, πρόσθετες πληροφορίες, αν και ζητήθηκαν από τον οικονομικό φορέα έγκαιρα δεν έχουν παρασχεθεί το αργότερο **έξι (6) ημέρες** πριν από την προθεσμία που ορίζεται για την παραλαβή των προσφορών,

β) όταν τα έγγραφα της σύμβασης υφίστανται σημαντικές αλλαγές.

Η διάρκεια της παράτασης θα είναι ανάλογη με τη σπουδαιότητα των πληροφοριών που ζητήθηκαν ή των αλλαγών.

Όταν οι πρόσθετες πληροφορίες δεν έχουν ζητηθεί έγκαιρα ή δεν έχουν σημασία για την προετοιμασία κατάλληλων προσφορών, η παράταση της προθεσμίας εναπόκειται στη διακριτική ευχέρεια της αναθέτουσας αρχής.

Η αναθέτουσα αρχή, με ειδικά αιτιολογημένη απόφασή της, δύναται να παρατείνει την προθεσμία παραλαβής των προσφορών, τηρουμένων σε κάθε περίπτωση των αρχών της ίσης μεταχείρισης και της διαφάνειας.

Τροποποίηση των όρων της διαγωνιστικής διαδικασίας (πχ αλλαγή/μετάθεση της καταληκτικής ημερομηνίας υποβολής προσφορών, καθώς και σημαντικές αλλαγές των εγγράφων της σύμβασης, σύμφωνα με την προηγούμενη παράγραφο) δημοσιεύεται στην ΕΕΕΕ (με το τυποποιημένο έντυπο «Διορθωτικό»<sup>28</sup> και στο ΚΗΜΔΗΣ<sup>26</sup>.

### 2.1.4 Γλώσσα

Τα έγγραφα της σύμβασης έχουν συνταχθεί στην ελληνική γλώσσα.<sup>27</sup>

Τυχόν προδικαστικές προσφυγές υποβάλλονται στην ελληνική γλώσσα.

Οι **προσφορές**, τα στοιχεία που περιλαμβάνονται σε αυτές, καθώς και τα **αποδεικτικά έγγραφα** σχετικά με τη μη ύπαρξη λόγου αποκλεισμού και την πλήρωση των κριτηρίων ποιοτικής επιλογής<sup>28</sup> συντάσσονται στην ελληνική γλώσσα ή συνοδεύονται από επίσημη μετάφρασή τους στην ελληνική γλώσσα.

**Τα αλλοδαπά δημόσια και ιδιωτικά έγγραφα συνοδεύονται από μετάφρασή τους στην ελληνική γλώσσα επικυρωμένη, είτε από πρόσωπο αρμόδιο κατά τις κείμενες διατάξεις της εθνικής νομοθεσίας είτε από πρόσωπο κατά νόμο αρμόδιο της χώρας στην οποία έχει συνταχθεί το έγγραφο.**

<sup>25</sup> Άρθρο 67, παρ.3 του ν. 4412/2016 & άρθρο 121, παρ.5 του ν. 4412/2016.

<sup>26</sup> Πρβλ. έγγραφο ΕΑΑΔΗΣΥ με α.π. 4121/30-07-2020 « Διευκρινίσεις ως προς την τήρηση των διατυπώσεων δημοσιότητας στη διαγωνιστική διαδικασία σε περίπτωση τροποποίησης όρων της διακήρυξης» (ΑΔΑ: ΩΡΗ9ΟΞΤΒ-2ΧΖ)

<sup>27</sup> Άρθρο 53, παρ.3 του ν. 4412/2016: Τα έγγραφα της σύμβασης (όπως περιγράφονται στην παρ. 2.1.1) συντάσσονται υποχρεωτικά στην ελληνική γλώσσα και προαιρετικά και σε άλλες γλώσσες, συνολικά ή μερικά. Σε περίπτωση ασυμφωνίας μεταξύ των τμημάτων των εγγράφων της σύμβασης που έχουν συνταχθεί σε περισσότερες γλώσσες, επικρατεί η ελληνική έκδοση.

<sup>28</sup> Άρθρο 80 παρ. 10 ν. 4412/2016

Ενημερωτικά και τεχνικά φυλλάδια και άλλα έντυπα, εταιρικά ή μη, με ειδικό τεχνικό περιεχόμενο, δηλαδή έντυπα με αμιγώς τεχνικά χαρακτηριστικά, όπως αριθμούς, αποδόσεις σε διεθνείς μονάδες, μαθηματικούς τύπους και σχέδια, που είναι δυνατόν να διαβαστούν σε κάθε γλώσσα και δεν είναι απαραίτητη η μετάφραση τους, μπορούν να υποβάλλονται σε άλλη γλώσσα, χωρίς να συνοδεύονται από μετάφραση στην ελληνική.

Κατά παρέκκλιση των ως άνω παραγράφων, γίνεται δεκτή η υποβολή ενός ή περισσότερων στοιχείων των προσφορών και των δικαιολογητικών κατακύρωσης, στην αγγλική γλώσσα χωρίς να απαιτείται επικύρωσή τους, στο μέτρο που τα ανωτέρω έγγραφα είναι καταχωρισμένα σε επίσημους ιστότοπους φορέων πιστοποίησης, στους οποίους υπάρχει ελεύθερη πρόσβαση μέσω διαδικτύου και εφόσον ο οικονομικός φορέας παραπέμπει σε αυτούς, προκειμένου η επαλήθευση της ισχύος τους να είναι ευχερής για την αναθέτουσα αρχή<sup>29</sup>

Κάθε μορφής επικοινωνία με την αναθέτουσα αρχή, καθώς και μεταξύ αυτής και του αναδόχου, θα γίνονται υποχρεωτικά στην ελληνική γλώσσα<sup>30</sup>.

### 2.1.5 Εγγυήσεις<sup>31</sup>

Οι εγγυητικές επιστολές των παραγράφων 2.2.2 και 4.1. εκδίδονται από πιστωτικά ιδρύματα ή χρηματοδοτικά ιδρύματα ή ασφαλιστικές επιχειρήσεις κατά την έννοια των περιπτώσεων β' και γ' της παρ. 1 του άρθρου 14 του ν. 4364/ 2016 (Α' 13)<sup>32</sup>, που λειτουργούν νόμιμα στα κράτη - μέλη της Ένωσης ή του Ευρωπαϊκού Οικονομικού Χώρου ή στα κράτη-μέλη της ΣΔΣ και έχουν, σύμφωνα με τις ισχύουσες διατάξεις, το δικαίωμα αυτό. Μπορούν, επίσης, να εκδίδονται από το Τ.Μ.Ε.Δ.Ε. ή να παρέχονται με γραμμάτιο του Ταμείου Παρακαταθηκών και Δανείων με παρακατάθεση σε αυτό του αντίστοιχου χρηματικού ποσού<sup>33</sup>. Αν συσταθεί παρακαταθήκη με γραμμάτιο παρακατάθεσης χρεογράφων στο Ταμείο Παρακαταθηκών και Δανείων, τα τοκομερίδια ή μερίσματα που λήγουν κατά τη διάρκεια της εγγύησης επιστρέφονται μετά τη λήξη τους στον υπέρ ου η εγγύηση οικονομικό φορέα.

Οι εγγυητικές επιστολές εκδίδονται κατ' επιλογή των οικονομικών φορέων από έναν ή περισσότερους εκδότες της παραπάνω παραγράφου.

Οι εγγυήσεις αυτές περιλαμβάνουν κατ' ελάχιστον τα ακόλουθα στοιχεία: α) την ημερομηνία έκδοσης, β) τον εκδότη, γ) την αναθέτουσα αρχή προς την οποία απευθύνονται, δ) τον αριθμό της εγγύησης, ε) το ποσό που καλύπτει η εγγύηση, στ) την πλήρη επωνυμία, τον Α.Φ.Μ. και τη διεύθυνση του οικονομικού φορέα υπέρ του οποίου εκδίδεται η εγγύηση (στην περίπτωση ένωσης αναγράφονται όλα τα παραπάνω για κάθε μέλος της ένωσης), ζ) τους όρους ότι: αα) η εγγύηση παρέχεται ανέκκλητα και ανεπιφύλακτα, ο δε εκδότης παραιτείται του δικαιώματος της διαίρεσης και της διζήσεως, και ββ) ότι σε περίπτωση κατάρτησης αυτής, το ποσό της κατάρτησης υπόκειται στο εκάστοτε ισχύον τέλος χαρτοσήμου, η) τα στοιχεία της σχετικής διακήρυξης και την καταληκτική ημερομηνία υποβολής προσφορών, θ) την ημερομηνία λήξης ή τον χρόνο ισχύος της εγγύησης, ι) την ανάληψη υποχρέωσης από τον εκδότη της εγγύησης να καταβάλει το ποσό της εγγύησης ολικά ή μερικά εντός πέντε (5) ημερών μετά από απλή έγγραφη ειδοποίηση εκείνου προς τον οποίο απευθύνεται και ια) στην περίπτωση των εγγυήσεων καλής εκτέλεσης και προκαταβολής, τον αριθμό και τον τίτλο της σχετικής σύμβασης<sup>34</sup>.

Η περ. αα' του προηγούμενου εδαφίου ζ' δεν εφαρμόζεται για τις εγγυήσεις που παρέχονται με γραμμάτιο

<sup>29</sup> Παρ. 4 Α του ως άνω άρθρου 92

<sup>30</sup> Με την επιφύλαξη της εν όλω ή εν μέρει σύνταξης των εγγράφων σε άλλη γλώσσα

<sup>31</sup> Άρθρο 72 ν. 4412/2 016

<sup>32</sup> Πρβλ. άρθρο 120 ν.4512/2018 (ΦΕΚ Α' 5/17.1.2017), καθώς και άρθρο 15 παρ.1 ν.4541/2018 (ΦΕΚ Α' 93/31.5.2018),

<sup>33</sup> Τα γραμμάτια σύστασης χρηματικής παρακαταθήκης του Ταμείου Παρακαταθηκών και Δανείων, για την παροχή εγγυήσεων συμμετοχής και καλής εκτέλεσης (εγγυοδοτική παρακαταθήκη) συστήνονται σύμφωνα με την ειδική νομοθεσία που διέπει αυτό και ειδικότερα βάσει του άρθρου 4 του π.δ της 30 Δεκεμβρίου 1926/3 Ιανουαρίου 1927 ("Περί συστάσεως και αποδόσεως παρακαταθηκών και καταθέσεων παρά τω Ταμείω Παρακαταθηκών και Δανείων"). Πρβλ. το με αρ. πρωτ. 2756/23-5-2017 έγγραφο της Ε.Α.Α.ΔΗ.ΣΥ. (ΑΔΑ: 7ΝΣΡΟΞΤΒ-975).

<sup>34</sup> Παρ. 12 άρθρο 72 ν. 4412/2016

του Ταμείου Παρακαταθηκών και Δανείων.

Η αναθέτουσα αρχή επικοινωνεί με τους εκδότες των εγγυητικών επιστολών προκειμένου να διαπιστώσει την εγκυρότητά τους.

## 2.2 Δικαίωμα Συμμετοχής - Κριτήρια Ποιοτικής Επιλογής

### 2.2.1 Δικαίωμα συμμετοχής

1. Δικαίωμα συμμετοχής στη διαδικασία σύναψης της παρούσας σύμβασης έχουν φυσικά ή νομικά πρόσωπα και, σε περίπτωση ενώσεων οικονομικών φορέων, τα μέλη αυτών, που είναι εγκατεστημένα σε:

α) κράτος-μέλος της Ένωσης,

β) κράτος-μέλος του Ευρωπαϊκού Οικονομικού Χώρου (Ε.Ο.Χ.),

γ) τρίτες χώρες που έχουν υπογράψει και κυρώσει τη ΣΔΣ<sup>35</sup>, στο βαθμό που η υπό ανάθεση δημόσια σύμβαση καλύπτεται από τα Παραρτήματα 1, 2, 4, 5, 6 και 7<sup>36</sup> και τις γενικές σημειώσεις του σχετικού με την Ένωση Προσαρτήματος Ι της ως άνω Συμφωνίας, καθώς και

δ) σε τρίτες χώρες που δεν εμπίπτουν στην περίπτωση γ' της παρούσας παραγράφου και έχουν συνάψει διμερείς ή πολυμερείς συμφωνίες με την Ένωση σε θέματα διαδικασιών ανάθεσης δημοσίων συμβάσεων<sup>37</sup>.

Στο βαθμό που καλύπτονται από τα Παραρτήματα 1, 2, 4 και 5, 6 και 7 και τις γενικές σημειώσεις του σχετικού με την Ένωση Προσαρτήματος Ι της ΣΔΣ, καθώς και τις λοιπές διεθνείς συμφωνίες από τις οποίες δεσμεύεται η Ένωση, οι αναθέτουσες αρχές επιφυλάσσουν για τα έργα, τα αγαθά, τις υπηρεσίες και τους οικονομικούς φορείς των χωρών που έχουν υπογράψει τις εν λόγω συμφωνίες μεταχείριση εξίσου ευνοϊκή με αυτήν που επιφυλάσσουν για τα έργα, τα αγαθά, τις υπηρεσίες και τους οικονομικούς φορείς της Ένωσης<sup>38</sup>

2. Οικονομικός φορέας συμμετέχει είτε μεμονωμένα είτε ως μέλος ένωσης. Οι ενώσεις οικονομικών φορέων, συμπεριλαμβανομένων και των προσωρινών συμπράξεων, δεν απαιτείται να περιβληθούν συγκεκριμένη νομική μορφή για την υποβολή προσφοράς. Η αναθέτουσα αρχή μπορεί να απαιτήσει από τις ενώσεις οικονομικών φορέων να περιβληθούν συγκεκριμένη νομική μορφή, εφόσον τους ανατεθεί η σύμβαση.

Στις περιπτώσεις υποβολής προσφοράς από ένωση οικονομικών φορέων, όλα τα μέλη της ευθύνονται έναντι της αναθέτουσας αρχής αλληλέγγυα και εις ολόκληρον.<sup>39</sup>

Για τη συμμετοχή στο διαγωνισμό οι ενδιαφερόμενοι οικονομικοί φορείς απαιτείται να διαθέτουν ψηφιακή υπογραφή, χορηγούμενη από πιστοποιημένη αρχή παροχής ψηφιακής υπογραφής και να εγγραφούν στο ηλεκτρονικό σύστημα του ΕΣΗΔΗΣ ([www.promitheus.gov.gr](http://www.promitheus.gov.gr)).

### 2.2.2 Εγγύηση συμμετοχής<sup>40</sup>

2.2.2.1. Για την έγκυρη συμμετοχή στη διαδικασία σύναψης της παρούσας σύμβασης, κατατίθεται από τους συμμετέχοντες οικονομικούς φορείς (προσφέροντες), εγγυητική επιστολή συμμετοχής,<sup>41</sup> ύψους 2% επί της

<sup>35</sup> Βλ. σχετικά με ΣΔΣ [https://www.wto.org/english/tratop\\_e/gproc\\_e/gp\\_gpa\\_e.htm](https://www.wto.org/english/tratop_e/gproc_e/gp_gpa_e.htm)

<sup>36</sup> Σύμφωνα με το ισχύον κείμενο της ΣΔΣ, τα σχετικά παραρτήματα που αναφέρονται στο άρθρο 25 αντιστοιχούν πλέον στα 1, 2, 4, 5, 6 και 7.

<sup>37</sup> Επισημαίνεται ότι απαγορεύεται η συμμετοχή εξωχώριας εταιρείας από «μη συνεργάσιμα κράτη στον φορολογικό τομέα» κατά την έννοια των παρ. 3 και 4 του άρθρου 65 του ν. 4172/2013, καθώς και από κράτη που έχουν προνομιακό φορολογικό καθεστώς, όπως αυτά ορίζονται στον κατάλογο της απόφασης της παρ. 7 του άρθρου 65 του ως άνω Κώδικα, κατά τα αναφερόμενα στην περίπτωση α' και β' της παραγράφου 4 του άρθρου 4 του ν. 3310/2005.

<sup>38</sup> Πρβλ. σχετικά, σελ. 8 της Ανακοίνωσης της Επιτροπής C (2019) 5494 final «Κατευθυντήριες γραμμές για τη συμμετοχή προσφερόντων και αγαθών από τρίτες χώρες στην αγορά δημοσίων συμβάσεων της ΕΕ».

<sup>39</sup> Άρθρο 19 ν. 4412/2016.

<sup>40</sup> Παρ. 1, 2 και 12 του άρθρου 72 του ν.4412/2016.

<sup>41</sup> Σε περίπτωση υποβολής προσφοράς για ένα ή περισσότερα τμήματα της σύμβασης, το ύψος της εγγύησης συμμετοχής υπολογίζεται επί της εκτιμώμενης αξίας του/των προσφερομένου/ων τμήματος/τμημάτων (β' εδ. παρ. 1 άρθρου 72 ν. 4412/2016).

αξίας του τμήματος (είδος) ή των τμημάτων (ειδών) για το/τα οποίο/οποία υποβάλλεται προσφορά χωρίς Φ.Π.Α.<sup>42</sup>

Για το σύνολο του διαγωνισμού το ποσό της εγγυητικής ανέρχεται σε **12.694,00 €** (Δώδεκα χιλιάδες εξακόσια ενενήντα τέσσερα ευρώ).

Σε περίπτωση υποβολής προσφοράς για ένα ή περισσότερα είδη/τμήματα της σύμβασης, το ύψος της εγγύησης συμμετοχής υπολογίζεται 2% επί της εκτιμώμενης αξίας, εκτός Φ.Π.Α., του/των προσφερομένου/ων είδος/ειδών, τμήματος/τμημάτων.

Στην περίπτωση ένωσης οικονομικών φορέων, η εγγύηση συμμετοχής περιλαμβάνει και τον όρο ότι η εγγύηση καλύπτει τις υποχρεώσεις όλων των οικονομικών φορέων που συμμετέχουν στην ένωση.

**Η εγγύηση συμμετοχής πρέπει να ισχύει τουλάχιστον για τριάντα (30) ημέρες μετά τη λήξη του χρόνου ισχύος της προσφοράς του άρθρου 2.4.5 της παρούσας, άλλως η προσφορά απορρίπτεται.** Η αναθέτουσα αρχή μπορεί, πριν από τη λήξη της προσφοράς, να ζητά από τους προσφέροντες να παρατείνουν, πριν τη λήξη τους, τη διάρκεια ισχύος της προσφοράς και της εγγύησης συμμετοχής.

**Οι πρωτότυπες εγγυήσεις συμμετοχής, πλην των εγγυήσεων που εκδίδονται ηλεκτρονικά, προσκομίζονται, σε κλειστό φάκελο με ευθύνη του οικονομικού φορέα, το αργότερο πριν την ημερομηνία και ώρα αποσφράγισης των προσφορών που ορίζεται στην παρ. 3.1 της παρούσας, άλλως η προσφορά απορρίπτεται ως απαράδεκτη, μετά από γνώμη της Επιτροπής Διαγωνισμού.**

**2.2.2.2.** Η εγγύηση συμμετοχής επιστρέφεται στον ανάδοχο με την προσκόμιση της εγγύησης καλής εκτέλεσης.

Η εγγύηση συμμετοχής επιστρέφεται στους λοιπούς προσφέροντες, σύμφωνα με τα ειδικότερα οριζόμενα στην παρ. 3 του άρθρου 72 του ν. 4412/2016<sup>43</sup>.

**2.2.2.3.** Η εγγύηση συμμετοχής καταπίπτει εάν ο προσφέρων: α) αποσύρει την προσφορά του κατά τη διάρκεια ισχύος αυτής, β) παρέχει, εν γνώσει του, ψευδή στοιχεία ή πληροφορίες που αναφέρονται στις παραγράφους 2.2.3 έως 2.2.8, γ) δεν προσκομίσει εγκαίρως τα προβλεπόμενα από την παρούσα δικαιολογητικά (παραγράφοι 2.2.9 και 3.2), δ) δεν προσέλθει εγκαίρως για υπογραφή του συμφωνητικού, ε) υποβάλει μη κατάλληλη προσφορά, με την έννοια της περ.46 της παρ.1 του άρθρου 2 του ν. 4412/2016, στ) δεν ανταποκριθεί στη σχετική πρόσκληση της αναθέτουσας αρχής να εξηγήσει την τιμή ή το κόστος της προσφοράς του εντός της τεθείσας προθεσμίας και η προσφορά του απορριφθεί<sup>44</sup>, ζ) στις περιπτώσεις των παρ.3, 4 και 5 του άρθρου 103 του ν. 4412/2016, περί πρόσκλησης για υποβολή δικαιολογητικών από τον προσωρινό ανάδοχο, αν, κατά τον έλεγχο των παραπάνω δικαιολογητικών, σύμφωνα με τις παραγράφους 3.2 και 3.4 της παρούσας, διαπιστωθεί ότι τα στοιχεία που δηλώθηκαν στο ΕΕΕΣ είναι εκ προθέσεως απατηλά, ή ότι έχουν υποβληθεί πλαστά αποδεικτικά στοιχεία, ή αν, από τα παραπάνω δικαιολογητικά που προσκομίσθηκαν νομίμως και εμπροθέσμως, δεν αποδεικνύεται η μη συνδρομή των λόγων αποκλεισμού της παραγράφου 2.2.3 ή η πλήρωση μιας ή περισσότερων από τις απαιτήσεις των κριτηρίων ποιοτικής επιλογής.

### **2.2.3 Λόγοι αποκλεισμού<sup>45</sup>**

Αποκλείεται από τη συμμετοχή στην παρούσα διαδικασία σύναψης σύμβασης (διαγωνισμό) οικονομικός φορέας, εφόσον συντρέχει στο πρόσωπό του (εάν πρόκειται για μεμονωμένο φυσικό ή νομικό πρόσωπο) ή σε ένα από τα μέλη του (εάν πρόκειται για ένωση οικονομικών φορέων) ένας ή περισσότεροι από τους ακόλουθους λόγους:

**2.2.3.1.** Όταν υπάρχει σε βάρος του αμετάκλητη<sup>46</sup> καταδικαστική απόφαση για ένα από τα ακόλουθα

<sup>42</sup> Το ποσοστό της εγγύησης συμμετοχής δεν μπορεί να υπερβαίνει το 2% της εκτιμώμενης αξίας της σύμβασης, εκτός ΦΠΑ, με ανάλογη στρογγυλοποίηση, μη συνυπολογιζομένων των δικαιωμάτων προαίρεσης και παράτασης της σύμβασης.

<sup>43</sup> Άρθρο 72 παρ. 3 εδάφιο δεύτερο του ν. 4412/2016.

<sup>44</sup> Άρθρο 88 σε συνδυασμό με άρθρο 72 ν. 4412/2016

<sup>45</sup> Άρθρα 73 και 74 ν. 4412/2016

<sup>46</sup>Επισημαίνεται ότι η αναφορά στο ΕΕΕΣ σε “τελεσίδικη καταδικαστική απόφαση” νοείται ως “αμετάκλητη καταδικαστική απόφαση”, η δε σχετική δήλωση του οικονομικού φορέα στο Μέρος ΙΙΙ.Α. του ΕΕΕΣ αφορά μόνο σε αμετάκλητες

εγκλήματα:

α) **συμμετοχή σε εγκληματική οργάνωση**, όπως αυτή ορίζεται στο άρθρο 2 της απόφασης-πλαίσιο 2008/841/ΔΕΥ του Συμβουλίου της 24ης Οκτωβρίου 2008, για την καταπολέμηση του οργανωμένου εγκλήματος (ΕΕ L 300 της 11.11.2008 σ.42), και τα εγκλήματα του άρθρου 187 του Ποινικού Κώδικα (εγκληματική οργάνωση),

β) **ενεργητική δωροδοκία**, όπως ορίζεται στο άρθρο 3 της σύμβασης περί της καταπολέμησης της δωροδοκίας στην οποία ενέχονται υπάλληλοι των Ευρωπαϊκών Κοινοτήτων ή των κρατών-μελών της Ένωσης (ΕΕ C 195 της 25.6.1997, σ. 1) και στην παρ. 1 του άρθρου 2 της απόφασης-πλαίσιο 2003/568/ΔΕΥ του Συμβουλίου της 22ας Ιουλίου 2003, για την καταπολέμηση της δωροδοκίας στον ιδιωτικό τομέα (ΕΕ L 192 της 31.7.2003, σ. 54), καθώς και όπως ορίζεται στο εθνικό δίκαιο του οικονομικού φορέα, και τα εγκλήματα των άρθρων 159Α (δωροδοκία πολιτικών προσώπων), 236 (δωροδοκία υπαλλήλου), 237 παρ. 2-4 (δωροδοκία δικαστικών λειτουργιών), 237Α παρ. 2 (εμπορία επιρροής – μεσάζοντες), 396 παρ. 2 (δωροδοκία στον ιδιωτικό τομέα) του Ποινικού Κώδικα,

γ) **απάτη** εις βάρος των οικονομικών συμφερόντων της Ένωσης, κατά την έννοια των άρθρων 3 και 4 της Οδηγίας (ΕΕ) 2017/1371 του Ευρωπαϊκού Κοινοβουλίου και του Συμβουλίου της 5<sup>ης</sup> Ιουλίου 2017 σχετικά με την καταπολέμηση, μέσω του ποινικού δικαίου, της απάτης εις βάρος των οικονομικών συμφερόντων της Ένωσης (L 198/28.07.2017) και τα εγκλήματα των άρθρων 159Α (δωροδοκία πολιτικών προσώπων), 216 (πλαστογραφία), 236 (δωροδοκία υπαλλήλου), 237 παρ. 2-4 (δωροδοκία δικαστικών λειτουργιών), 242 (ψευδής βεβαίωση, νόθευση κ.λπ.) 374 (διακεκριμένη κλοπή), 375 (υπεξαίρεση), 386 (απάτη), 386Α (απάτη με υπολογιστή), 386Β (απάτη σχετική με τις επιχορηγήσεις), 390 (απιστία) του Ποινικού Κώδικα και των άρθρων 155 επ. του Εθνικού Τελωνειακού Κώδικα (ν. 2960/2001, Α' 265), όταν αυτά στρέφονται κατά των οικονομικών συμφερόντων της Ευρωπαϊκής Ένωσης ή συνδέονται με την προσβολή αυτών των συμφερόντων, καθώς και τα εγκλήματα των άρθρων 23 (διασυννοριακή απάτη σχετικά με τον ΦΠΑ) και 24 (επικουρικές διατάξεις για την ποινική προστασία των οικονομικών συμφερόντων της Ευρωπαϊκής Ένωσης) του ν. 4689/2020 (Α' 103),

δ) **τρομοκρατικά εγκλήματα** ή εγκλήματα συνδεόμενα με τρομοκρατικές δραστηριότητες, όπως ορίζονται, αντιστοίχως, στα άρθρα 3-4 και 5-12 της Οδηγίας (ΕΕ) 2017/541 του Ευρωπαϊκού Κοινοβουλίου και του Συμβουλίου της 15<sup>ης</sup> Μαρτίου 2017 για την καταπολέμηση της τρομοκρατίας και την αντικατάσταση της απόφασης-πλαισίου 2002/475/ΔΕΥ του Συμβουλίου και για την τροποποίηση της απόφασης 2005/671/ΔΕΥ του Συμβουλίου (ΕΕ L 88/31.03.2017) ή ηθική αυτουργία ή συνέργεια ή απόπειρα διάπραξης εγκλήματος, όπως ορίζονται στο άρθρο 14 αυτής, και τα εγκλήματα των άρθρων 187Α και 187Β του Ποινικού Κώδικα, καθώς και τα εγκλήματα των άρθρων 32-35 του ν. 4689/2020 (Α' 103),

ε) **νομιμοποίηση εσόδων** από παράνομες δραστηριότητες ή χρηματοδότηση της τρομοκρατίας, όπως αυτές ορίζονται στο άρθρο 1 της Οδηγίας (ΕΕ) 2015/849 του Ευρωπαϊκού Κοινοβουλίου και του Συμβουλίου της 20ης Μαΐου 2015, σχετικά με την πρόληψη της χρησιμοποίησης του χρηματοπιστωτικού συστήματος για τη νομιμοποίηση εσόδων από παράνομες δραστηριότητες ή για τη χρηματοδότηση της τρομοκρατίας, την τροποποίηση του κανονισμού (ΕΕ) αριθμ. 648/2012 του Ευρωπαϊκού Κοινοβουλίου και του Συμβουλίου, και την κατάργηση της οδηγίας 2005/60/ΕΚ του Ευρωπαϊκού Κοινοβουλίου και του Συμβουλίου και της οδηγίας 2006/70/ΕΚ της Επιτροπής (ΕΕ L 141/05.06.2015) και τα εγκλήματα των άρθρων 2 και 39 του ν. 4557/2018 (Α' 139),

στ) **παιδική εργασία** και άλλες μορφές εμπορίας ανθρώπων, όπως ορίζονται στο άρθρο 2 της Οδηγίας 2011/36/ΕΕ του Ευρωπαϊκού Κοινοβουλίου και του Συμβουλίου της 5ης Απριλίου 2011, για την πρόληψη και την καταπολέμηση της εμπορίας ανθρώπων και για την προστασία των θυμάτων της, καθώς και για την αντικατάσταση της απόφασης-πλαίσιο 2002/629/ΔΕΥ του Συμβουλίου (ΕΕ L 101 της 15.4.2011, σ. 1), και τα

εγκλήματα του άρθρου 323Α του Ποινικού Κώδικα (εμπορία ανθρώπων).

Ο οικονομικός φορέας αποκλείεται, επίσης, όταν το πρόσωπο εις βάρος του οποίου εκδόθηκε αμετάκλητη καταδικαστική απόφαση είναι μέλος του διοικητικού, διευθυντικού ή εποπτικού οργάνου του ή έχει εξουσία εκπροσώπησης, λήψης αποφάσεων ή ελέγχου σε αυτό. Η υποχρέωση του προηγούμενου εδαφίου αφορά:

- στις περιπτώσεις εταιρειών περιορισμένης ευθύνης (Ε.Π.Ε.), ιδιωτικών κεφαλαιουχικών εταιρειών (Ι.Κ.Ε.) και προσωπικών εταιρειών (Ο.Ε. και Ε.Ε.) τους διαχειριστές.
- στις περιπτώσεις ανωνύμων εταιρειών (Α.Ε.), τον διευθύνοντα Σύμβουλο, τα μέλη του Διοικητικού Συμβουλίου, καθώς και τα πρόσωπα στα οποία με απόφαση του Διοικητικού Συμβουλίου έχει ανατεθεί το σύνολο της διαχείρισης και εκπροσώπησης της εταιρείας.
- στις περιπτώσεις Συνεταιρισμών, τα μέλη του Διοικητικού Συμβουλίου.
- σε όλες τις υπόλοιπες περιπτώσεις νομικών προσώπων, τον κατά περίπτωση νόμιμο εκπρόσωπο.

**Εάν στις ως άνω περιπτώσεις (α) έως (στ) η κατά τα ανωτέρω, περίοδος αποκλεισμού δεν έχει καθοριστεί με αμετάκλητη απόφαση, αυτή ανέρχεται σε πέντε (5) έτη από την ημερομηνία της καταδίκης με αμετάκλητη απόφαση.**

**2.2.3.2.** Στις ακόλουθες περιπτώσεις:

α) όταν ο οικονομικός φορέας έχει αθετήσει τις υποχρεώσεις του όσον αφορά στην καταβολή φόρων ή εισφορών κοινωνικής ασφάλισης και αυτό έχει διαπιστωθεί από δικαστική ή διοικητική απόφαση με τελεσίδικη και δεσμευτική ισχύ, σύμφωνα με διατάξεις της χώρας όπου είναι εγκατεστημένος ή την εθνική νομοθεσία ή

β) όταν η αναθέτουσα αρχή μπορεί να αποδείξει με τα κατάλληλα μέσα ότι ο οικονομικός φορέας έχει αθετήσει τις υποχρεώσεις του όσον αφορά την καταβολή φόρων ή εισφορών κοινωνικής ασφάλισης.

Αν ο οικονομικός φορέας είναι Έλληνας πολίτης ή έχει την εγκατάστασή του στην Ελλάδα, οι υποχρεώσεις του που αφορούν στις εισφορές κοινωνικής ασφάλισης καλύπτουν τόσο την κύρια όσο και την επικουρική ασφάλιση.

Οι υποχρεώσεις των περ. α' και β' της παρ. 2.2.3.2 θεωρείται ότι δεν έχουν αθετηθεί εφόσον δεν έχουν καταστεί ληξιπρόθεσμες ή εφόσον αυτές έχουν υπαχθεί σε δεσμευτικό διακανονισμό που τηρείται.

Δεν αποκλείεται ο οικονομικός φορέας, όταν έχει εκπληρώσει τις υποχρεώσεις του είτε καταβάλλοντας τους φόρους ή τις εισφορές κοινωνικής ασφάλισης που οφείλει, συμπεριλαμβανομένων, κατά περίπτωση, των δεδουλευμένων τόκων ή των προστίμων είτε υπαγόμενος σε δεσμευτικό διακανονισμό για την καταβολή τους στο μέτρο που τηρεί τους όρους του δεσμευτικού κανονισμού.

### **2.2.3.3 ΣΤΗΝ ΠΑΡΟΥΣΑ ΔΙΑΚΗΡΥΞΗ ΔΕΝ ΕΧΕΙ ΕΦΑΡΜΟΓΗ ΤΟ ΠΑΡΟΝ ΑΡΘΡΟ**

**2.2.3.4.** Αποκλείεται<sup>47</sup> από τη συμμετοχή στη διαδικασία σύναψης της παρούσας σύμβασης, οικονομικός φορέας σε οποιαδήποτε από τις ακόλουθες καταστάσεις<sup>48</sup>:

(α) εάν έχει αθετήσει τις υποχρεώσεις που προβλέπονται στην παρ. 2 του άρθρου 18 του ν. 4412/2016<sup>49</sup>, περί αρχών που εφαρμόζονται στις διαδικασίες σύναψης δημοσίων συμβάσεων,

(β) εάν τελεί υπό πτώχευση ή έχει υπαχθεί σε διαδικασία ειδικής εκκαθάρισης ή τελεί υπό αναγκαστική διαχείριση από εκκαθαριστή ή από το δικαστήριο ή έχει υπαχθεί σε διαδικασία πτωχευτικού συμβιβασμού

<sup>47</sup>Οι λόγοι της παραγράφου 2.2.3.4 αποτελούν δυνατικούς λόγους αποκλεισμού, σύμφωνα με το άρθρο 73 παρ. 4 ν. 4412/2016. Κατά συνέπεια, η Α.Α. δύναται να επιλέξει όλους, μερικούς, ή, ενδεχομένως, και κανέναν από τους λόγους αποκλεισμού της παρ. 4, συνεκτιμώντας τα ιδιαίτερα χαρακτηριστικά της υπό ανάθεση σύμβασης (εκτιμώμενη αξία αυτής, ειδικές περιστάσεις κλπ), με σχετική πρόβλεψη στη διακήρυξη (πρβλ. αιτιολογική έκθεση νόμου 4412/2016 - άρθρο 73 παρ. 4). Επισημαίνεται, επίσης, ότι η επιλογή από την Α.Α. λόγου/ων αποκλεισμού της παρ. 4 διαμορφώνει αντιστοίχως τις επιλογές της στα σχετικά πεδία του ΕΕΕΣ, καθώς και τα μέσα απόδειξης του άρθρου 2.2.9.2.

<sup>48</sup>Ειδικά για τους δυνατικούς λόγους αποκλεισμού πρβλ. την Κατευθυντήρια Οδηγία 20/22-06-2017 της Αρχής (ΑΔΑ: ΩΡΞ3ΟΞΤΒ-9Ρ5). Ειδικότερα, όταν η αναθέτουσα αρχή εξετάζει τη συνδρομή των προϋποθέσεων εφαρμογής των δυνατικών λόγων αποκλεισμού που έχει συμπεριλάβει στα έγγραφα της σύμβασης, πρέπει να δίδει ιδιαίτερη προσοχή στην τήρηση της αρχής της αναλογικότητας (πρβλ και αιτιολογική σκέψη 101 της Οδηγίας 2014/24/ΕΕ).

<sup>49</sup>Η αθέτηση της υποχρέωσης αυτής συνιστά σοβαρό επαγγελματικό παράπτωμα του οικονομικού φορέα κατά την έννοια της περίπτωσης θ' της παραγράφου 4 του άρθρου 73. Πρβλ. άρθρο 18 παρ. 5 του ν. 4412/2016.



ή έχει αναστείλει τις επιχειρηματικές του δραστηριότητες ή έχει υπαχθεί σε διαδικασία εξυγίανσης και δεν τηρεί τους όρους αυτής ή εάν βρίσκεται σε οποιαδήποτε ανάλογη κατάσταση προκύπτουσα από παρόμοια διαδικασία, προβλεπόμενη σε εθνικές διατάξεις νόμου. Η αναθέτουσα αρχή μπορεί να μην αποκλείει έναν οικονομικό φορέα ο οποίος βρίσκεται σε μία εκ των καταστάσεων που αναφέρονται στην περίπτωση αυτή, υπό την προϋπόθεση ότι αποδεικνύει ότι ο εν λόγω φορέας είναι σε θέση να εκτελέσει τη σύμβαση, λαμβάνοντας υπόψη τις ισχύουσες διατάξεις και τα μέτρα για τη συνέχιση της επιχειρηματικής του λειτουργίας,<sup>50</sup>

(γ) εάν, με την επιφύλαξη της παραγράφου 3β του άρθρου 44 του ν. 3959/2011 περί ποινικών κυρώσεων και άλλων διοικητικών συνεπειών, υπάρχουν επαρκώς εύλογες ενδείξεις που οδηγούν στο συμπέρασμα ότι ο οικονομικός φορέας συνήψε συμφωνίες με άλλους οικονομικούς φορείς με στόχο τη στρέβλωση του ανταγωνισμού,

δ) εάν μία κατάσταση σύγκρουσης συμφερόντων κατά την έννοια του άρθρου 24 του ν. 4412/2016 δεν μπορεί να θεραπευθεί αποτελεσματικά με άλλα, λιγότερο παρεμβατικά, μέσα,

(ε) εάν μία κατάσταση στρέβλωσης του ανταγωνισμού από την πρότερη συμμετοχή του οικονομικού φορέα κατά την προετοιμασία της διαδικασίας σύναψης σύμβασης, σύμφωνα με όσα ορίζονται στο άρθρο 48 του ν. 4412/2016, δεν μπορεί να θεραπευθεί με άλλα, λιγότερο παρεμβατικά, μέσα,

(στ) εάν έχει επιδείξει σοβαρή ή επαναλαμβανόμενη πλημμέλεια κατά την εκτέλεση ουσιώδους απαίτησης στο πλαίσιο προηγούμενης δημόσιας σύμβασης, προηγούμενης σύμβασης με αναθέτοντα φορέα ή προηγούμενης σύμβασης παραχώρησης που είχε ως αποτέλεσμα την πρόωρη καταγγελία της προηγούμενης σύμβασης, αποζημιώσεις ή άλλες παρόμοιες κυρώσεις,

(ζ) εάν έχει κριθεί ένοχος εκ προθέσεως σοβαρών απατηλών δηλώσεων κατά την παροχή των πληροφοριών που απαιτούνται για την εξακρίβωση της απουσίας των λόγων αποκλεισμού ή την πλήρωση των κριτηρίων επιλογής, έχει αποκρύψει τις πληροφορίες αυτές ή δεν είναι σε θέση να προσκομίσει τα δικαιολογητικά που απαιτούνται κατ' εφαρμογή της παραγράφου 2.2.9.2 της παρούσας,

(η) εάν επιχείρησε να επηρεάσει με αθέμιτο τρόπο τη διαδικασία λήψης αποφάσεων της αναθέτουσας αρχής, να αποκτήσει εμπιστευτικές πληροφορίες που ενδέχεται να του αποφέρουν αθέμιτο πλεονέκτημα στη διαδικασία σύναψης σύμβασης ή να παράσχει με απατηλό τρόπο παραπλανητικές πληροφορίες που ενδέχεται να επηρεάσουν ουσιωδώς τις αποφάσεις που αφορούν τον αποκλεισμό, την επιλογή ή την ανάθεση,

(θ) εάν η αναθέτουσα αρχή μπορεί να αποδείξει, με κατάλληλα μέσα ότι έχει διαπράξει σοβαρό επαγγελματικό παράπτωμα, το οποίο θέτει εν αμφιβόλω την ακεραιότητά του.

**Εάν στις ως άνω περιπτώσεις (α) έως (θ) η περίοδος αποκλεισμού δεν έχει καθοριστεί με αμετάκλητη απόφαση, αυτή ανέρχεται σε τρία (3) έτη από την ημερομηνία έκδοσης πράξης που βεβαιώνει το σχετικό γεγονός.<sup>51</sup>**

### **2.2.3.5. ΣΤΗΝ ΠΑΡΟΥΣΑ ΔΙΑΚΗΡΥΞΗ ΔΕΝ ΕΧΕΙ ΕΦΑΡΜΟΓΗ ΤΟ ΠΑΡΟΝ ΑΡΘΡΟ<sup>52</sup>.**

**2.2.3.5.α** [Συμπληρώνεται μόνο σε συμβάσεις άνω των ορίων και για όσο χρονικό διάστημα εξακολουθεί να ισχύει η εφαρμογή των περιοριστικών μέτρων που περιλαμβάνονται στον Κανονισμό Κυρώσεων κατά της Ρωσίας (Κανονισμός (ΕΕ) 833/2014, όπως τροποποιήθηκε με τον Κανονισμό 2022/576 του Συμβουλίου της 8ης Απριλίου 2022 στον τομέα των δημοσίων συμβάσεων].<sup>53</sup>

<sup>50</sup>Σχετική δήλωση του προσφέροντος οικονομικού φορέα περιλαμβάνεται στο ΕΕΕΣ

<sup>51</sup>Παρ. 10 του άρθρου 73 ν.4412/2016.Επίσης, πρβλ. υπ' αριθμ. πρωτ. 6271/30-11-2018 έγγραφο της Αρχής (ΑΔΑ Ψ3Κ8ΟΞΤΒ-09Β) σχετικά με την απόφαση ΔΕΕ της 24 Οκτωβρίου 2018 στην υπόθεση C-124/2017.

<sup>52</sup>Ο λόγος αποκλεισμού της παρ. 2.2.3.5 τίθεται στην παρούσα διακήρυξη μόνο εφόσον η εκτιμώμενη αξία της υπό ανάθεση σύμβασης υπερβαίνει το 1.000.000,00 € χωρίς ΦΠΑ. Κατά το στάδιο της υποβολής της προσφοράς η μη συνδρομή του ανωτέρω εθνικού λόγου αποκλεισμού δηλώνεται στο αντίστοιχο πεδίο του ΕΕΕΣ [αμιγώς εθνικοί λόγοι αποκλεισμού]

<sup>53</sup>Πρβλ. και σχετικά έγγραφα της Αρχής με α.π. 4815/16-09-2022 (ΑΔΑ: 6ΝΟ1ΟΞΤΒ-8Χ8 και 3697/06-07-2022 (ΑΔΑ: 69Η3ΟΞΤΒ-ΠΚΣ)]

Απαγορεύεται η ανάθεση της παρούσας σύμβασης, σε:

- α) Ρώσο υπήκοο ή φυσικό ή νομικό πρόσωπο, οντότητα ή φορέα που έχει την έδρα του στη Ρωσία
- β) νομικό πρόσωπο, οντότητα ή φορέα του οποίου τα δικαιώματα ιδιοκτησίας κατέχει άμεσα ή έμμεσα σε ποσοστό άνω του 50 % οντότητα αναφερόμενη στο στοιχείο α) της παρούσας παραγράφου· ή
- γ) φυσικό ή νομικό πρόσωπο, οντότητα ή φορέα που ενεργεί εξ ονόματος ή κατ' εντολή οντότητας αναφερόμενης στο στοιχείο α) ή β) της παρούσας παραγράφου, συμπεριλαμβανομένων, όταν αντιστοιχούν σε περισσότερο από το 10 % της αξίας της σύμβασης, των υπεργολάβων, προμηθευτών ή οντοτήτων (τρίτων) στις ικανότητες των οποίων στηρίζεται, κατά την έννοια των οδηγιών για τις δημόσιες συμβάσεις.»<sup>54</sup>

**2.2.3.6.** Ο οικονομικός φορέας αποκλείεται σε οποιοδήποτε χρονικό σημείο κατά τη διάρκεια της διαδικασίας σύναψης της παρούσας σύμβασης, όταν αποδεικνύεται ότι βρίσκεται, λόγω πράξεων ή παραλείψεων του, είτε πριν είτε κατά τη διαδικασία, σε μία από τις ως άνω περιπτώσεις.

**2.2.3.7.** Οικονομικός φορέας που εμπίπτει σε μια από τις καταστάσεις που αναφέρονται στις παραγράφους 2.2.3.1 και 2.2.3.4, εκτός από την περ. β αυτής, μπορεί να προσκομίζει στοιχεία<sup>55</sup>, προκειμένου να αποδείξει ότι τα μέτρα που έλαβε επαρκούν για να αποδείξουν την αξιοπιστία του, παρότι συντρέχει ο σχετικός λόγος αποκλεισμού (αυτοκάθαρση). Για τον σκοπό αυτόν, ο οικονομικός φορέας αποδεικνύει ότι έχει καταβάλει ή έχει δεσμευθεί να καταβάλει αποζημίωση για ζημιές που προκλήθηκαν από το ποινικό αδίκημα ή το παράπτωμα, ότι έχει διευκρινίσει τα γεγονότα και τις περιστάσεις με ολοκληρωμένο τρόπο, μέσω ενεργού συνεργασίας με τις ερευνητικές αρχές, και έχει λάβει συγκεκριμένα τεχνικά και οργανωτικά μέτρα, καθώς και μέτρα σε επίπεδο προσωπικού κατάλληλα για την αποφυγή περαιτέρω ποινικών αδικημάτων ή παραπτωμάτων. Τα μέτρα που λαμβάνονται από τους οικονομικούς φορείς αξιολογούνται σε συνάρτηση με τη σοβαρότητα και τις ιδιαίτερες περιστάσεις του ποινικού αδικήματος ή του παραπτώματος. Εάν τα στοιχεία κριθούν επαρκή, ο εν λόγω οικονομικός φορέας δεν αποκλείεται από τη διαδικασία σύναψης σύμβασης. Αν τα μέτρα κριθούν ανεπαρκή, γνωστοποιείται στον οικονομικό φορέα το σκεπτικό της απόφασης αυτής. Οικονομικός φορέας που έχει αποκλειστεί, σύμφωνα με τις κείμενες διατάξεις, με τελεσίδικη απόφαση, σε εθνικό επίπεδο, από τη συμμετοχή σε διαδικασίες σύναψης σύμβασης ή ανάθεσης παραχώρησης δεν μπορεί να κάνει χρήση της ανωτέρω δυνατότητας κατά την περίοδο του αποκλεισμού που ορίζεται στην εν λόγω απόφαση<sup>56</sup>.

Η εξέταση των, κατά τα ανωτέρω, προσκομισθέντων από τον οικονομικό φορέα στοιχείων, για τη διαπίστωση της επάρκειας ή μη των επανορθωτικών μέτρων που έλαβε και επικαλείται, θα πραγματοποιηθεί κατά το στάδιο της εξέτασης των δικαιολογητικών κατακύρωσης.

**2.2.3.8.** Η απόφαση για τη διαπίστωση της επάρκειας ή μη των επανορθωτικών μέτρων κατά την προηγούμενη παράγραφο εκδίδεται σύμφωνα με τα οριζόμενα στις παρ. 8 και 9 του άρθρου 73 του ν. 4412/2016,<sup>57</sup> καθώς και στην υπ' αριθμ. 102080/24-10-2022 (Β'5623/02.11.2022) απόφαση του Υπουργού Ανάπτυξης και Επενδύσεων, με θέμα: «Ρύθμιση θεμάτων σχετικά με την εξέταση επανορθωτικών μέτρων από την Επιτροπή της παρ. 9 του άρθρου 73 του ν. 4412/2016».

Η αναθέτουσα αρχή αποστέλλει στην Επιτροπή εξέτασης επανορθωτικών μέτρων της παρ. 9 του άρθρου 73 του ν. 4412/2016 το σχέδιο της απόφασής της περί της διαπίστωσης της επάρκειας ή μη των ληφθέντων

<sup>54</sup>Πρβλ. άρθρο 5 παρ. ια του Κανονισμού Κυρώσεων (ΕΕ) 833/2014

<sup>55</sup>Σχετικά με την προσκόμιση αποδείξεων για τα επανορθωτικά μέτρα βλ. την απόφαση της 14ης Ιανουαρίου 2021 του ΔΕΕ στην υπόθεση C-387/19

<sup>56</sup>Παρ. 7 άρθρου 73 ν. 4412/2016.

<sup>57</sup>Πρβλ. απόφαση υπ' αριθμ. 49341 -19/05/2020 (ΦΕΚ 385 τεύχος ΥΟΔΔ, 25-05-2020), η οποία εξακολουθεί να ισχύει έως την έκδοση της απόφασης της παρ. 9 του άρθρου 73 του ν. 4412/2016.

από τον οικονομικό φορέα επανορθωτικών μέτρων, συνοδευόμενο από πλήρη φάκελο που περιλαμβάνει όλα τα σχετικά με την υπόθεση στοιχεία. Το σχέδιο της απόφασης της αναθέτουσας αρχής, μαζί με όλα τα σχετικά με την υπόθεση στοιχεία, αποστέλλονται ηλεκτρονικά στη διεύθυνση ηλεκτρονικού ταχυδρομείου [epanorthotika@eaadhsy.gr](mailto:epanorthotika@eaadhsy.gr).

Στην περίπτωση που ο οικονομικός φορέας δεν έχει προσκομίσει, με δική του πρωτοβουλία, τα στοιχεία, με τα οποία αποδεικνύονται τα επικαλούμενα μέτρα αυτοκάθαρσης (εκδοθείσες αποφάσεις διοίκησης, αποδεικτικά εξόφλησης προστίμων, αλληλογραφία με αρμόδιες ελεγκτικές αρχές κ.λπ.), η αναθέτουσα αρχή, πριν από τη σύνταξη και αποστολή του σχεδίου απόφασης στην Επιτροπή, υποχρεούται να ζητήσει από τον οικονομικό φορέα την προσκόμισή τους, εντός προθεσμίας που δεν υπερβαίνει τις δέκα (10) ημέρες. Με την παρέλευση της ανωτέρω προθεσμίας, θεωρείται ότι τα αιτούμενα στοιχεία δεν προσκομίστηκαν. Στην περίπτωση που ο οικονομικός φορέας υποβάλλει αίτημα για παράταση της ως άνω προθεσμίας, συνοδευόμενο από έγγραφα, με τα οποία αποδεικνύεται ότι έχει αιτηθεί τη χορήγηση των στοιχείων, η αναθέτουσα αρχή παρατείνει την προθεσμία υποβολής, για όσο χρόνο απαιτηθεί για τη χορήγησή τους από τις αρμόδιες δημόσιες αρχές.

Αν η αναθέτουσα αρχή κρίνει ότι τα στοιχεία που προσκόμισε ο οικονομικός φορέας δεν είναι πλήρη ή απαιτούνται διευκρινίσεις, πριν από την αποστολή του σχεδίου της απόφασής της στην Επιτροπή, καλεί τον οικονομικό φορέα για τη συμπλήρωση των σχετικών στοιχείων ή/και την παροχή διευκρινίσεων, εντός προθεσμίας, που δεν υπερβαίνει τις δέκα (10) ημέρες.

Αν ο οικονομικός φορέας δεν ανταποκριθεί στην πρόσκληση της αναθέτουσας αρχής, το γεγονός αυτό μνημονεύεται στο σχέδιο της απόφασης.

Με την επιφύλαξη της επόμενης παραγράφου, δεν εξετάζονται από την Επιτροπή επανορθωτικά μέτρα που επικαλείται ένας οικονομικός φορέας, προκειμένου να αποδείξει την αξιοπιστία του, εφόσον αυτά έχουν ληφθεί μετά την ημερομηνία λήξης υποβολής των προσφορών. Στην περίπτωση αυτή, η αναθέτουσα αρχή δεν τα λαμβάνει υπόψη και δεν τα μνημονεύει στο σχέδιο της απόφασής της που αποστέλλει στην Επιτροπή. Στην περίπτωση που κατά την υποβολή του ΕΕΕΣ από τον οικονομικό φορέα, δεν συνέτρεχε στο πρόσωπό του κάποιος από τους λόγους αποκλεισμού της παρ. 1 και της παρ. 4, εκτός από την περ. β' αυτής, του άρθρου 73 του ν. 4412/2016, αλλά η συνδρομή του προέκυψε κατά τη διάρκεια της παρούσας διαδικασίας (οψιγενής μεταβολή), τα μέτρα αυτοκάθαρσης που επικαλείται, λαμβάνονται υπόψη από την αναθέτουσα αρχή, κατά τη σύνταξη του σχεδίου απόφασής της και εξετάζονται από την Επιτροπή.

Οι διαδικαστικές λεπτομέρειες εξέτασης και επανεξέτασης των επανορθωτικών μέτρων ρυθμίζονται αναλυτικά στην ως άνω υπουργική απόφαση.

**2.2.3.9.** Οικονομικός φορέας, σε βάρος του οποίου έχει επιβληθεί η κύρωση του οριζόντιου αποκλεισμού σύμφωνα με τις κείμενες διατάξεις και για το χρονικό διάστημα που αυτή ορίζει, αποκλείεται από την παρούσα διαδικασία σύναψης της σύμβασης.

## Κριτήρια Επιλογής<sup>58</sup>

### 2.2.4 Καταλληλότητα άσκησης επαγγελματικής δραστηριότητας<sup>59</sup>

Οι οικονομικοί φορείς που συμμετέχουν στη διαδικασία σύναψης της παρούσας σύμβασης απαιτείται να ασκούν δραστηριότητα συναφή με το αντικείμενο της σύμβασης.

Οι οικονομικοί φορείς που είναι εγκατεστημένοι σε κράτος μέλος της Ευρωπαϊκής Ένωσης απαιτείται να είναι εγγεγραμμένοι σε ένα από τα επαγγελματικά ή εμπορικά μητρώα που τηρούνται στο κράτος εγκατάστασής τους ή να ικανοποιούν οποιαδήποτε άλλη απαίτηση ορίζεται στο Παράρτημα ΧΙ του Προσαρτήματος Α' του ν. 4412/2016. Εφόσον οι οικονομικοί φορείς απαιτείται να διαθέτουν ειδική έγκριση ή να είναι μέλη συγκεκριμένου οργανισμού για να μπορούν να παράσχουν τη σχετική υπηρεσία στη χώρα καταγωγής τους, η αναθέτουσα αρχή μπορεί να τους ζητεί να αποδείξουν ότι διαθέτουν την έγκριση αυτή ή ότι είναι μέλη του εν λόγω οργανισμού ή να τους καλέσει να προβούν σε ένορκη δήλωση ενώπιον συμβολαιογράφου σχετικά με την άσκηση του συγκεκριμένου επαγγέλματος.

Στην περίπτωση οικονομικών φορέων εγκατεστημένων σε κράτος μέλους του Ευρωπαϊκού Οικονομικού Χώρου (Ε.Ο.Χ) ή σε τρίτες χώρες που προσχωρήσει στη ΣΔΣ, ή σε τρίτες χώρες που δεν εμπίπτουν στην προηγούμενη περίπτωση και έχουν συνάψει διμερείς ή πολυμερείς συμφωνίες με την Ένωση σε θέματα διαδικασιών ανάθεσης δημοσίων συμβάσεων, απαιτείται να είναι εγγεγραμμένοι σε αντίστοιχα επαγγελματικά μητρώα.

Οι εγκατεστημένοι στην Ελλάδα οικονομικοί φορείς θα πρέπει να είναι εγγεγραμμένοι στο οικείο επαγγελματικό μητρώο, εφόσον, κατά την κείμενη νομοθεσία, απαιτείται η εγγραφή τους για την υπό ανάθεση υπηρεσία.

Στην περίπτωση ένωσης οικονομικών φορέων η παραπάνω απαίτηση θα πρέπει να καλύπτεται από όλα τα μέλη της ένωσης.<sup>60</sup>

### 2.2.5 Οικονομική και χρηματοοικονομική επάρκεια<sup>61</sup>

Όσον αφορά την παρούσα διαδικασία σύναψης σύμβασης δεν απαιτείται οικονομική και χρηματοοικονομική επάρκεια.

### 2.2.6 Τεχνική και επαγγελματική ικανότητα<sup>62</sup>

Όσον αφορά την παρούσα διαδικασία σύναψης σύμβασης δεν απαιτείται τεχνική και επαγγελματική ικανότητα.

<sup>58</sup> Επισημαίνεται ότι όλα τα κριτήρια επιλογής είναι προαιρετικά, τίθενται στην παρούσα διακήρυξη κατά την κρίση και τη διακριτική ευχέρεια της Α.Α. και πρέπει να σχετίζονται και να είναι ανάλογα με το αντικείμενο της σύμβασης (άρθρο 75 παρ. 1 του ν. 4412/2016). Επιπλέον, οι Α.Α. μπορούν να επιβάλλουν στους οικονομικούς φορείς ως απαιτήσεις συμμετοχής μόνο τα κριτήρια που αναφέρονται στις παραγράφους 2.2.4, 2.2.5 και 2.2.6. Έχουν τη δυνατότητα, κατά συνέπεια, να επιλέξουν ένα, περισσότερα ή όλα ενδεχομένως τα ως άνω κριτήρια επιλογής, συνεκτιμώντας τα ιδιαίτερα χαρακτηριστικά της υπό ανάθεση σύμβασης (εκτιμώμενη αξία αυτής, ειδικές περιστάσεις κλπ), με σχετική πρόβλεψη στη διακήρυξη. Οι Α.Α. διαμορφώνουν αντίστοιχα τα πεδία του ΕΕΕΣ, σύμφωνα με την παράγραφο 2.2.9., καθώς και τα μέσα απόδειξης του άρθρου 2.2.9.2. Πρβλ. και την Κατευθυντήρια Οδηγία 13 της Ε.Α.Α.ΔΗ.ΣΥ. "Κριτήρια ποιοτικής επιλογής δημοσίων συμβάσεων και έλεγχος καταλληλότητας: ειδικά η οικονομική και χρηματοοικονομική επάρκεια και η τεχνική και επαγγελματική ικανότητα" (ΑΔΑ ΩΒΥ7ΟΞΤΒ-ΓΛ7) και ειδικότερα τις Ενότητες ΙΙΙ και ΙV παρ. 1 όπου παρατίθενται σχετικά παραδείγματα.

<sup>59</sup> Άρθρο 75 παρ. 2 ν. 4412/2016.

<sup>60</sup> Αναφέροντας λ.χ. ότι «η καταλληλότητα άσκησης επαγγελματικής δραστηριότητας θα πρέπει να καλύπτεται από όλα τα μέλη της ένωσης».

<sup>61</sup> Άρθρο 75 παρ. 3 ν. 4412/2016. Επισημαίνεται, περαιτέρω, ότι οι Α.Α. μπορούν (χωρίς αυτό να είναι υποχρεωτικό) να διαμορφώσουν την παρούσα παράγραφο είτε απαιτώντας, ως προς τα κριτήρια που επιλέγουν, ελάχιστα επίπεδα οικονομικής και χρηματοοικονομικής επάρκειας, τα οποία πρέπει να καλύπτουν οι προσφέροντες οικονομικοί φορείς με αναφορά σε συγκεκριμένα μεγέθη (π.χ. κύκλος εργασιών 200.000 ευρώ τα 3 τελευταία έτη), είτε ζητώντας από τους οικονομικούς φορείς να δηλώσουν τις ζητούμενες πληροφορίες αναφέροντας τη μεθοδολογία με την οποία θα αξιολογήσουν τις πληροφορίες αυτές.

<sup>62</sup> Άρθρο 75 παρ. 4 ν. 4412/2016.

## 2.2.7 Πρότυπα διασφάλισης ποιότητας και πρότυπα περιβαλλοντικής διαχείρισης<sup>63</sup>

Οι οικονομικοί φορείς για την παρούσα διαδικασία σύναψης σύμβασης δεν οφείλουν να συμμορφώνονται με κάποιο πρότυπο διασφάλισης ποιότητας και πρότυπο περιβαλλοντικής διαχείρισης.

## 2.2.8 Στήριξη στην ικανότητα τρίτων – Υπεργολαβία

### 2.2.8.1. Στήριξη στην ικανότητα τρίτων<sup>64</sup>

**ΣΤΗΝ ΠΑΡΟΥΣΑ ΔΙΑΚΗΡΥΞΗ ΔΕΝ ΕΧΕΙ ΕΦΑΡΜΟΓΗ ΤΟ ΠΑΡΟΝ ΑΡΘΡΟ**

### 2.2.8.2. Υπεργολαβία

Ο οικονομικός φορέας αναφέρει στην προσφορά του το τμήμα της σύμβασης που προτίθεται να αναθέσει υπό μορφή υπεργολαβίας σε τρίτους, καθώς και τους υπεργολάβους που προτείνει. Στην περίπτωση που ο προσφέρων αναφέρει στην προσφορά του ότι προτίθεται να αναθέσει τμήμα(τα) της σύμβασης υπό μορφή υπεργολαβίας σε τρίτους σε ποσοστό που υπερβαίνει το τριάντα τοις εκατό (30%) της συνολικής αξίας της σύμβασης, η αναθέτουσα αρχή ελέγχει ότι δεν συντρέχουν οι λόγοι αποκλεισμού της παραγράφου 2.2.3 της παρούσας<sup>65</sup>. Ο οικονομικός φορέας υποχρεούται να αντικαταστήσει έναν υπεργολάβο, εφόσον συντρέχουν στο πρόσωπό του λόγοι αποκλεισμού της ως άνω παραγράφου 2.2.3..

## 2.2.9 Κανόνες απόδειξης ποιοτικής επιλογής

Το δικαίωμα συμμετοχής των οικονομικών φορέων και οι όροι και προϋποθέσεις συμμετοχής τους, όπως ορίζονται στις παραγράφους 2.2.1 έως 2.2.8, κρίνονται κατά την υποβολή της προσφοράς δια του ΕΕΕΣ, σύμφωνα με τα οριζόμενα στην παράγραφο 2.2.9.1, κατά την υποβολή των δικαιολογητικών της παραγράφου 2.2.9.2 και κατά τη σύναψη της σύμβασης, με την υπεύθυνη δήλωση της περ. δ' της παρ. 3 του άρθρου 105 του ν. 4412/2016.

Στην περίπτωση που ο οικονομικός φορέας στηρίζεται στις ικανότητες άλλων φορέων, σύμφωνα με την παράγραφο 2.2.8. της παρούσας, οι φορείς στην ικανότητα των οποίων στηρίζεται υποχρεούνται να αποδεικνύουν, κατά τα οριζόμενα στις παραγράφους 2.2.9.1 και 2.2.9.2, ότι δεν συντρέχουν οι λόγοι αποκλεισμού της παραγράφου 2.2.3 της παρούσας και ότι πληρούν τα σχετικά κριτήρια επιλογής κατά περίπτωση<sup>66</sup>.

Στην περίπτωση που ο οικονομικός φορέας αναφέρει στην προσφορά του ότι προτίθεται να αναθέσει τμήμα(τα) της σύμβασης υπό μορφή υπεργολαβίας σε τρίτους σε ποσοστό που υπερβαίνει το τριάντα τοις εκατό (30%) της συνολικής αξίας της σύμβασης, οι υπεργολάβοι υποχρεούνται να αποδεικνύουν, κατά τα οριζόμενα στις παραγράφους 2.2.9.1 και 2.2.9.2, ότι δεν συντρέχουν οι λόγοι αποκλεισμού της παραγράφου 2.2.3 της παρούσας<sup>67</sup>.

Αν μετά τη συμπλήρωση του ΕΕΕΣ και μέχρι τη ημέρα της έγγραφης πρόσκλησης για τη σύναψη του συμφωνητικού επέλθουν μεταβολές στις προϋποθέσεις, τις οποίες οι προσφέροντες είχαν δηλώσει ότι πληρούν, οι προσφέροντες οφείλουν να ενημερώσουν αμελλητί την αναθέτουσα αρχή<sup>68</sup>.

<sup>63</sup>Άρθρο 82 ν. 4412/2016. Επισημαίνεται ότι τα πρότυπα είναι προαιρετικά, ήτοι τίθενται στην παρούσα διακήρυξη, κατά την κρίση και τη διακριτική ευχέρεια της Α.Α. και πρέπει να σχετίζονται και να είναι ανάλογα με το αντικείμενο της σύμβασης.

<sup>64</sup>Άρθρο 78 ν. 4412/2016

<sup>65</sup>Ο όρος αυτός μπορεί να τεθεί, κατά την κρίση της αναθέτουσας αρχής, και στην περίπτωση ποσοστού μικρότερου του 30% της εκτιμώμενης αξίας της σύμβασης (πρβλ. παρ. 5 άρθρου 131 του ν. 4412/2016).

<sup>66</sup>Άρθρο 78 παρ. 1 ν. 4412/2016.

<sup>67</sup>Άρθρο 131 παρ. 6 ν. 4412/2016

<sup>68</sup>Άρθρο 104 σε συνδυασμό με τις παρ. 4 και 5 του άρθρου 105 του ν. 4412/2016

### 2.2.9.1 Προκαταρκτική απόδειξη κατά την υποβολή προσφορών

Προς προκαταρκτική απόδειξη ότι οι προσφέροντες οικονομικοί φορείς: α) δεν βρίσκονται σε μία από τις καταστάσεις της παραγράφου 2.2.3 και β) πληρούν τα σχετικά κριτήρια επιλογής των παραγράφων 2.2.4, 2.2.5, 2.2.6 και 2.2.7 της παρούσης, προσκομίζουν κατά την υποβολή της προσφοράς τους, ως δικαιολογητικό συμμετοχής, το προβλεπόμενο από το άρθρο 79 παρ. 1 και 3 του ν. 4412/2016 Ευρωπαϊκό Ενιαίο Έγγραφο Σύμβασης (ΕΕΕΣ), σύμφωνα με το επισυναπτόμενο στην παρούσα Παράρτημα Ι το οποίο ισοδυναμεί με ενημερωμένη υπεύθυνη δήλωση, με τις συνέπειες του ν. 1599/1986. Το ΕΕΕΣ<sup>69</sup> καταρτίζεται βάσει του τυποποιημένου εντύπου του Παραρτήματος 2 του Κανονισμού (ΕΕ) 2016/7 και συμπληρώνεται από τους προσφέροντες οικονομικούς φορείς σύμφωνα με τις οδηγίες του Παραρτήματος 1.<sup>70</sup>

[Στις περιπτώσεις που η προς ανάθεση σύμβαση υποδιαιρείται σε τμήματα και τα κριτήρια επιλογής ποικίλλουν από τμήμα σε τμήμα, πρέπει να συμπληρώνεται ένα ΕΕΕΣ για κάθε τμήμα (ή ομάδα τμημάτων με τα ίδια κριτήρια επιλογής)].

Το ΕΕΕΣ φέρει υπογραφή με ημερομηνία εντός του χρονικού διαστήματος κατά το οποίο μπορούν να υποβάλλονται προσφορές. Αν στο διάστημα που μεσολαβεί μεταξύ της ημερομηνίας υπογραφής του ΕΕΕΣ και της καταληκτικής ημερομηνίας υποβολής προσφορών έχουν επέλθει μεταβολές στα δηλωθέντα στοιχεία, εκ μέρους του, στο ΕΕΕΣ, ο οικονομικός φορέας αποσύρει την προσφορά του, χωρίς να απαιτείται απόφαση της αναθέτουσας αρχής. Στη συνέχεια μπορεί να την υποβάλει εκ νέου με επίκαιρο ΕΕΕΣ.<sup>71</sup>

Ο οικονομικός φορέας δύναται να διευκρινίζει τις δηλώσεις και πληροφορίες που παρέχει στο ΕΕΕΣ με συνοδευτική υπεύθυνη δήλωση, την οποία υποβάλλει μαζί με αυτό.<sup>72</sup>

Κατά την υποβολή του ΕΕΕΣ, καθώς και της συνοδευτικής υπεύθυνης δήλωσης, είναι δυνατή, με μόνη την υπογραφή του κατά περίπτωση εκπροσώπου του οικονομικού φορέα, η προκαταρκτική απόδειξη των λόγων αποκλεισμού που αναφέρονται στην παράγραφο 2.2.3 της παρούσας, για το σύνολο των φυσικών προσώπων που είναι μέλη του διοικητικού, διευθυντικού ή εποπτικού οργάνου του ή έχουν εξουσία εκπροσώπησης, λήψης αποφάσεων ή ελέγχου σε αυτόν.

Ως εκπρόσωπος του οικονομικού φορέα νοείται ο νόμιμος εκπρόσωπος αυτού, όπως προκύπτει από το ισχύον καταστατικό ή το πρακτικό εκπροσώπησης του κατά το χρόνο υποβολής της προσφοράς ή το αρμοδίως εξουσιοδοτημένο φυσικό πρόσωπο να εκπροσωπεί τον οικονομικό φορέα για διαδικασίες σύναψης συμβάσεων ή για συγκεκριμένη διαδικασία σύναψης σύμβασης.

**Στην περίπτωση υποβολής προσφοράς από ένωση οικονομικών φορέων το Ευρωπαϊκό Ενιαίο Έγγραφο Σύμβασης (ΕΕΕΣ), υποβάλλεται χωριστά από κάθε μέλος της ένωσης.**<sup>73</sup>

Ο οικονομικός φορέας φέρει την ειδική υποχρέωση, να δηλώσει, μέσω του ΕΕΕΣ,<sup>74</sup> την κατάστασή του σε σχέση με τους λόγους που προβλέπονται στο άρθρο 73 του ν. 4412/2016 και την παράγραφο 2.2.3 της παρούσης<sup>75</sup> και ταυτόχρονα να επικαλεσθεί και τυχόν ληφθέντα μέτρα προς αποκατάσταση της αξιοπιστίας

<sup>69</sup>Το ΕΕΕΣ περιλαμβάνει τα ακόλουθα Μέρη: Μέρος Ι Πληροφορίες σχετικά με τη διαδικασία σύναψης σύμβασης και την αναθέτουσα αρχή, Μέρος ΙΙ Πληροφορίες σχετικά με τον οικονομικό φορέα, Μέρος ΙΙΙ Κριτήρια αποκλεισμού, Μέρος ΙV Κριτήρια Επιλογής, Μέρος VΙ Τελικές δηλώσεις.

<sup>70</sup>Από τις 2-5-2019, παρέχεται η ηλεκτρονική υπηρεσία Promitheus ESPDint (<https://espdint.eprocurement.gov.gr/>) που προσφέρει τη δυνατότητα ηλεκτρονικής σύνταξης και διαχείρισης του Ευρωπαϊκού Ενιαίου Εγγράφου Σύμβασης (ΕΕΕΣ). Μπορείτε να δείτε τη σχετική ανακοίνωση στη Διαδικτυακή Πύλη του ΕΣΗΔΗΣ [www.promitheus.gov.gr](http://www.promitheus.gov.gr) Πρβλ και το Διορθωτικό (Επίσημη Εφημερίδα της Ευρωπαϊκής Ένωσης L 17/65 της 23ης Ιανουαρίου 2018) στον Εκτελεστικό Κανονισμό (ΕΕ) 2016/7 για την καθιέρωση του τυποποιημένου εντύπου για το Ευρωπαϊκό Ενιαίο Έγγραφο Προμήθειας, με το οποίο επιλύθηκαν τα σχετικά ζητήματα ορολογίας που υπήρχαν στο αρχικό επίσημο ελληνικό κείμενο του Εκτελεστικού Κανονισμού, Μπορείτε να δείτε το σχετικό Διορθωτικό στην ακόλουθη διαδρομή [https://eur-lex.europa.eu/legal-content/EL/TXT/HTML/?uri=CELEX:32016R0007R\(01\)&from=EL](https://eur-lex.europa.eu/legal-content/EL/TXT/HTML/?uri=CELEX:32016R0007R(01)&from=EL)

<sup>71</sup>Άρθρο 79Α παρ. 4 του ν. 4412/2016

<sup>72</sup>Άρθρο 79 παρ. 9 του ν. 4412/2016

<sup>73</sup>Άρθρο 96 παρ. 7 του ν. 4412/2016

<sup>74</sup>βλ. Δ.Ε.Ε. απόφαση της 19.6.2019, Meca, C-41/18, EU:C:2019:507, σκ. 28

<sup>75</sup>Βλ. ενδεικτικά ΣτΕ 754/2020, 753/2020 (Δ' Τμήμα)

του.

Ιδίως επισημαίνεται ότι κατά την απάντηση οικονομικού φορέα στο σχετικό πεδίο του ΕΕΕΣ για τυχόν σύναψη συμφωνιών με άλλους οικονομικούς φορείς με στόχο τη στρέβλωση του ανταγωνισμού, η συνδρομή περιστάσεων, όπως η πάροδος της τριετούς περιόδου της ισχύος του λόγου αποκλεισμού (παραγράφου 10 του άρθρου 73) ή η εφαρμογή της διάταξης της παραγράφου 3β του άρθρου 44 του ν. 3959/2011, σύμφωνα με την περ. γ της παραγράφου 2.2.3.4 της παρούσης, αναλύεται στο σχετικό πεδίο που προβάλλει κατόπιν θετικής απάντησης<sup>76</sup>.

Όσον αφορά στις υποχρεώσεις του ως προς την καταβολή φόρων ή εισφορών κοινωνικής ασφάλισης (περ. α' και β' της παρ. 2 του άρθρου 73 του ν. 4412/2016) αυτές θεωρείται ότι δεν έχουν αθετηθεί εφόσον δεν έχουν καταστεί ληξιπρόθεσμες ή εφόσον έχουν υπαχθεί σε δεσμευτικό διακανονισμό που τηρείται. Στην περίπτωση αυτή, ο οικονομικός φορέας δεν υποχρεούται να απαντήσει καταφατικά στο σχετικό πεδίο του ΕΕΕΣ με το οποίο ερωτάται εάν ο οικονομικός φορέας έχει ανεκπλήρωτες υποχρεώσεις όσον αφορά στην καταβολή φόρων ή εισφορών κοινωνικής ασφάλισης ή, κατά περίπτωση, εάν έχει αθετήσει τις παραπάνω υποχρεώσεις του<sup>77</sup>.

Στην περίπτωση που ένας οικονομικός φορέας δηλώνει ότι εμπίπτει σε μία από τις καταστάσεις των παρ. 2.2.3.1 και 2.2.3.4, εκτός από την περ. β' αυτής, για τις οποίες συντρέχει ο σχετικός λόγος αποκλεισμού, υποχρεούται, εφόσον επικαλεστεί μέτρα αυτοκάθαρσης για να αποδείξει την αξιοπιστία του, στο σχετικό πεδίο του ΕΕΕΣ, που εμφανίζεται κατόπιν της θετικής απάντησης που έδωσε περί συνδρομής κάποιου από τους ανωτέρω λόγους αποκλεισμού, να δηλώσει<sup>78</sup>:

α. εάν τα μέτρα αυτοκάθαρσης, τα οποία έλαβε για τον συγκεκριμένο λόγο αποκλεισμού που έχει δηλώσει στο ΕΕΕΣ, έχουν ήδη κριθεί σε προγενέστερη διαδικασία στην οποία συμμετείχε, βάσει απόφασης που εκδόθηκε από την ίδια ή άλλη αναθέτουσα αρχή, κατόπιν γνωμοδότησης της Επιτροπής εξέτασης επανορθωτικών μέτρων.

β. εάν τα μέτρα κρίθηκαν ως επαρκή ή μη επαρκή επισυνάπτοντας την απόφαση της περ. α' με βάση την οποία έχουν κριθεί τα συγκεκριμένα μέτρα αυτοκάθαρσης. Περαιτέρω δηλώνεται εάν η ως άνω απόφαση έχει καταστεί «δεσμευτική», με την έννοια ότι, είτε δεν έχουν ασκηθεί τα προβλεπόμενα μέσα έννομης προστασίας είτε ασκήθηκαν και έχει εκδοθεί σχετική απόφαση.

γ. στην περίπτωση που τα μέτρα έχουν κριθεί ως μη επαρκή, εάν έχει λάβει πρόσθετα μέτρα αυτοκάθαρσης μετά την ημερομηνία έκδοσης της απόφασης της περ. α' και σε περίπτωση που ισχύει το ανωτέρω να προβεί σε ανάλυσή τους, αναγράφοντας υποχρεωτικά και την ημερομηνία κατά την οποία αυτά ελήφθησαν.

Ειδικά, στην περίπτωση που έχουν συμπεριληφθεί στα έγγραφα της σύμβασης δυνητικοί λόγοι αποκλεισμού, για τους οποίους δεν έχουν προβλεφθεί πεδία δήλωσης πληροφοριών στο Ευρωπαϊκό Ενιαίο Έγγραφο Σύμβασης (ΕΕΕΣ), σχετικά με τη λήψη εκ μέρους των οικονομικών φορέων επανορθωτικών μέτρων, αυτά θα δηλώνονται (περιγράφονται) στη συμπληρωματική υπεύθυνη δήλωση της παρ. 9, του άρθρου 79 του ν. 4412/2016.

Επισημαίνεται, τέλος, ότι η δήλωση του οικονομικού φορέα περί μη ρωσικής εμπλοκής, [εφόσον πρόκειται για συμβάσεις άνω των ορίων, σύμφωνα με τα προβλεπόμενα στην παράγραφο 2.2.3.5.α της παρούσας] περιλαμβάνεται σε διακριτή υπεύθυνη δήλωση ή, εναλλακτικά, στη συνοδευτική υπεύθυνη δήλωση που δύναται να υποβάλλεται μαζί με το ΕΕΕΣ. Το περιεχόμενο της δήλωσης προβλέπεται στο Παράρτημα XII της παρούσας.

<sup>76</sup> Παρ. 1 του άρθρου 79 του ν. 4412/2016, όπως τροποποιήθηκε με την παρ. 5 του άρθρου 235 του ν. 4635/2019.

<sup>77</sup> Παρ. 2<sup>α</sup> άρθρου 73 σε συνδυασμό με την παρ. 8 του άρθρου 79 του ν. 4412/2016

<sup>78</sup> Βλ. Άρθρο 5 της Υ.Α. υπ' αριθμ. 102080/24-10-2022 «Ρύθμιση θεμάτων σχετικά με την εξέταση επανορθωτικών μέτρων από την Επιτροπή της παρ. 9 του άρθρου 73 του ν. 4412/2016», ΦΕΚ Β/02-11-2022

### 2.2.9.2 Αποδεικτικά μέσα<sup>79</sup>

**A.** Για την απόδειξη της μη συνδρομής λόγων αποκλεισμού κατ' άρθρο 2.2.3 και της πλήρωσης των κριτηρίων ποιοτικής επιλογής κατά τις παραγράφους 2.2.4, 2.2.5, 2.2.6 και 2.2.7, οι οικονομικοί φορείς προσκομίζουν τα δικαιολογητικά του παρόντος. Η προσκόμιση των εν λόγω δικαιολογητικών γίνεται κατά τα οριζόμενα στο άρθρο 3.2 από τον προσωρινό ανάδοχο. Η αναθέτουσα αρχή μπορεί να ζητεί από προσφέροντες, σε οποιοδήποτε χρονικό σημείο κατά τη διάρκεια της διαδικασίας, να υποβάλλουν όλα ή ορισμένα δικαιολογητικά, όταν αυτό απαιτείται για την ορθή διεξαγωγή της διαδικασίας.

Οι οικονομικοί φορείς δεν υποχρεούνται να υποβάλλουν δικαιολογητικά ή άλλα αποδεικτικά στοιχεία, αν και στο μέτρο που η αναθέτουσα αρχή έχει τη δυνατότητα να λαμβάνει τα πιστοποιητικά ή τις συναφείς πληροφορίες απευθείας μέσω πρόσβασης σε εθνική βάση δεδομένων σε οποιοδήποτε κράτος - μέλος της Ένωσης, η οποία διατίθεται δωρεάν, όπως εθνικό μητρώο συμβάσεων, εικονικό φάκελο επιχείρησης, ηλεκτρονικό σύστημα αποθήκευσης εγγράφων ή σύστημα προεπιλογής. Η δήλωση για την πρόσβαση σε εθνική βάση δεδομένων εμπεριέχεται στο Ευρωπαϊκό Ενιαίο Έγγραφο Σύμβασης (ΕΕΕΣ), στο οποίο περιέχονται επίσης οι πληροφορίες που απαιτούνται για το συγκεκριμένο σκοπό, όπως η ηλεκτρονική διεύθυνση της βάσης δεδομένων, τυχόν δεδομένα αναγνώρισης και, κατά περίπτωση, η απαραίτητη δήλωση συναίνεσης.

Οι οικονομικοί φορείς δεν υποχρεούνται να υποβάλουν δικαιολογητικά, όταν η αναθέτουσα αρχή που έχει αναθέσει τη σύμβαση διαθέτει ήδη τα ως άνω δικαιολογητικά και αυτά εξακολουθούν να ισχύουν<sup>80</sup>.

Τα δικαιολογητικά του παρόντος υποβάλλονται και γίνονται αποδεκτά σύμφωνα με την παράγραφο 2.4.2.5. και 3.2 της παρούσας.

Τα αποδεικτικά έγγραφα συντάσσονται στην ελληνική γλώσσα ή συνοδεύονται από επίσημη μετάφρασή τους στην ελληνική γλώσσα σύμφωνα με την παράγραφο 2.1.4.

**B. 1.** Για την απόδειξη της μη συνδρομής των λόγων αποκλεισμού της παραγράφου 2.2.3 οι προσφέροντες οικονομικοί φορείς προσκομίζουν αντίστοιχα τα δικαιολογητικά που αναφέρονται παρακάτω.

Οι οικονομικοί φορείς μερμνούν να διαθέτουν πιστοποιητικά, τα οποία να καλύπτουν και τον χρόνο υποβολής της προσφοράς, προκειμένου να τα υποβάλουν, εφόσον αναδειχθούν προσωρινοί ανάδοχοι.<sup>81</sup> Τα εν λόγω πιστοποιητικά υποβάλλονται μαζί με τα υπόλοιπα αποδεικτικά μέσα της παραγράφου 3.2 της παρούσας, από τον προσωρινό ανάδοχο, μέσω του υποσυστήματος, στον φάκελο «δικαιολογητικά προσωρινού αναδόχου».

Αν το αρμόδιο για την έκδοση των ανωτέρω κράτος-μέλος ή χώρα δεν εκδίδει τέτοιου είδους έγγραφα ή πιστοποιητικά ή όπου το έγγραφο ή τα πιστοποιητικά αυτά δεν καλύπτουν όλες τις περιπτώσεις που αναφέρονται στις παραγράφους 2.2.3.1 και 2.2.3.2 περ. α' και β', καθώς και στην περ. β' της παραγράφου 2.2.3.4, τα έγγραφα ή τα πιστοποιητικά μπορεί να αντικαθίστανται από ένορκη βεβαίωση ή, στα κράτη - μέλη ή στις χώρες όπου δεν προβλέπεται ένορκη βεβαίωση, από υπεύθυνη δήλωση του ενδιαφερομένου ενώπιον αρμόδιας δικαστικής ή διοικητικής αρχής, συμβολαιογράφου ή αρμόδιου επαγγελματικού ή εμπορικού οργανισμού του κράτους - μέλους ή της χώρας καταγωγής ή της χώρας όπου είναι εγκατεστημένος ο οικονομικός φορέας. Οι αρμόδιες δημόσιες αρχές παρέχουν, όπου κρίνεται αναγκαίο, επίσημη δήλωση στην οποία αναφέρεται ότι δεν εκδίδονται τα έγγραφα ή τα πιστοποιητικά της παρούσας

<sup>79</sup>Άρθρο 80 ν. 4412/2016. Επισημαίνεται, περαιτέρω ότι η Α.Α. ζητάει από τους οικονομικούς φορείς να προσκομίσουν μόνο εκείνα τα αποδεικτικά μέσα που ανταποκρίνονται στους λόγους αποκλεισμού και στα κριτήρια επιλογής που έχει ορίσει στις παραγράφους 2.2.3 έως 2.2.8 της παρούσας. Εάν, για παράδειγμα, δεν απαιτήσει ελάχιστα επίπεδα χρηματοοικονομικής επάρκειας των οικονομικών φορέων, τότε δεν θα ζητήσει ούτε τα αποδεικτικά μέσα της παρ. Β.3 της παρούσας

<sup>80</sup>Άρθρο 79 παρ. 6 ν. 4412/2016.

<sup>81</sup>Βλ. Απόφαση ΣτΕ Ολ 2325/2023. «Το ΕΕΕΣ λειτουργεί στο στάδιο υποβολής της προσφοράς ως προκαταρκτική μόνο απόδειξη προς αντικατάσταση των πιστοποιητικών που εκδίδουν δημόσιες αρχές ή τρίτα μέρη. Ο διαγωνιζόμενος όμως που ανακηρύσσεται προσωρινός ανάδοχος έχει υποχρέωση να προσκομίσει, στο μεταγενέστερο αυτό στάδιο, αποδεικτικά στοιχεία για την συνδρομή των απαιτούμενων προϋποθέσεων, τα οποία ανάγονται αφενός στον χρόνο υποβολής της προσφοράς του και αφετέρου στον χρόνο ανακήρυξής του σε προσωρινό ανάδοχο.».



παραγράφου ή ότι τα έγγραφα αυτά δεν καλύπτουν όλες τις περιπτώσεις που αναφέρονται στις παραγράφους 2.2.3.1 και 2.2.3.2 περ. α' και β', καθώς και στην περ. β' της παραγράφου 2.2.3.4. Οι επίσημες δηλώσεις καθίστανται διαθέσιμες μέσω του επιγραμμικού αποθετηρίου πιστοποιητικών (e-Certis) του άρθρου 81 του ν. 4412/2016.

#### **Ειδικότερα οι οικονομικοί φορείς προσκομίζουν:**

**α)** για την παράγραφο 2.2.3.1 **απόσπασμα του σχετικού μητρώου, όπως του ποινικού μητρώου ή, ελλείψει αυτού**, ισοδύναμο έγγραφο που εκδίδεται από αρμόδια δικαστική ή διοικητική αρχή του κράτους-μέλους ή της χώρας καταγωγής ή της χώρας όπου είναι εγκατεστημένος ο οικονομικός φορέας, από το οποίο προκύπτει ότι πληρούνται αυτές οι προϋποθέσεις, **που να έχει εκδοθεί έως τρεις (3) μήνες πριν από την υποβολή του**<sup>82</sup>.

Η υποχρέωση προσκόμισης του ως άνω αποσπάσματος αφορά και στα μέλη του διοικητικού, διευθυντικού ή εποπτικού οργάνου του εν λόγω οικονομικού φορέα ή στα πρόσωπα που έχουν εξουσία εκπροσώπησης, λήψης αποφάσεων ή ελέγχου σε αυτό κατά τα ειδικότερα αναφερόμενα στην ως άνω παράγραφο 2.2.3.1, **β)** για την παράγραφο 2.2.3.2 **πιστοποιητικό** που εκδίδεται από την αρμόδια αρχή του οικείου κράτους - μέλους ή χώρας, που να είναι εν ισχύ κατά το χρόνο υποβολής του, άλλως, στην περίπτωση που δεν αναφέρεται σε αυτό χρόνος ισχύος, **που να έχει εκδοθεί έως τρεις (3) μήνες πριν από την υποβολή του**<sup>83</sup> : Ιδίως οι οικονομικοί φορείς που είναι εγκατεστημένοι στην Ελλάδα προσκομίζουν:

**i)** Για την απόδειξη της εκπλήρωσης των φορολογικών υποχρεώσεων της παραγράφου 2.2.3.2 περίπτωση (α) **αποδεικτικό ενημερότητας εκδιδόμενο από την Α.Α.Δ.Ε..**

**ii)** Για την απόδειξη της εκπλήρωσης των υποχρεώσεων προς τους οργανισμούς κοινωνικής ασφάλισης της παραγράφου 2.2.3.2 περίπτωση α' **πιστοποιητικό εκδιδόμενο από τον e-ΕΦΚΑ.**

*Επιπλέον υπεύθυνη δήλωση του οικονομικού φορέα αναφορικά με τους οργανισμούς κοινωνικής ασφάλισης (στην περίπτωση που ο οικονομικός φορέας έχει την εγκατάστασή του στην Ελλάδα αφορά Οργανισμούς κύριας και επικουρικής ασφάλισης) στους οποίους οφείλει να καταβάλει εισφορές.*

**iii)** Για την παράγραφο 2.2.3.2 περίπτωση α', πλέον των ως άνω πιστοποιητικών, **υπεύθυνη δήλωση ότι δεν έχει εκδοθεί δικαστική ή διοικητική απόφαση** με τελεσίδικη και δεσμευτική ισχύ για την αθέτηση των υποχρεώσεών τους όσον αφορά στην καταβολή φόρων ή εισφορών κοινωνικής ασφάλισης.

**γ)** για την παράγραφο 2.2.3.4<sup>84</sup> περίπτωση β' **πιστοποιητικό** που εκδίδεται από την αρμόδια αρχή του οικείου κράτους - μέλους ή χώρας, που να έχει εκδοθεί έως τρεις (3) μήνες πριν από την υποβολή του.

**Ιδίως οι οικονομικοί φορείς που είναι εγκατεστημένοι στην Ελλάδα προσκομίζουν:**

**i)** **Ενιαίο Πιστοποιητικό Δικαστικής Φερεγγυότητας** από το αρμόδιο Πρωτοδικείο, από το οποίο προκύπτει ότι δεν τελούν υπό πτώχευση, πτωχευτικό συμβιβασμό ή υπό αναγκαστική διαχείριση ή δικαστική εκκαθάριση ή ότι δεν έχουν υπαχθεί σε διαδικασία εξυγίανσης. Για τις ΙΚΕ προσκομίζεται επιπλέον και πιστοποιητικό του Γ.Ε.Μ.Η. περί μη έκδοσης απόφασης λύσης ή κατάθεσης αίτησης λύσης του νομικού προσώπου, ενώ για τις ΕΠΕ προσκομίζεται επιπλέον πιστοποιητικό μεταβολών.

**ii)** **Πιστοποιητικό του Γ.Ε.Μ.Η.** από το οποίο προκύπτει ότι το νομικό πρόσωπο δεν έχει λυθεί και τεθεί υπό εκκαθάριση με απόφαση των εταίρων.

**iii)** **Εκτύπωση της καρτέλας “Στοιχεία Μητρώου/ Επιχείρησης”** από την ηλεκτρονική πλατφόρμα της Ανεξάρτητης Αρχής Δημοσίων Εσόδων, όπως αυτά εμφανίζονται στο taxisnet, από την οποία να προκύπτει η μη αναστολή της επιχειρηματικής δραστηριότητάς τους.

Προκειμένου για τα σωματεία και τους συνεταιρισμούς, το Ενιαίο Πιστοποιητικό Δικαστικής Φερεγγυότητας εκδίδεται για τα σωματεία από το αρμόδιο Πρωτοδικείο, και για τους συνεταιρισμούς για το χρονικό

<sup>82</sup>Πρβλ. παρ. 12 άρθρου 80 του ν.4412/2016.

<sup>83</sup> Πρβλ. παρ. 12 άρθρου 80 του ν.4412/2016

<sup>84</sup> Εφόσον η αναθέτουσα αρχή την επιλέξει ως λόγο αποκλεισμού.

διάστημα έως τις 31.12.2019 από το Ειρηνοδικείο και μετά την παραπάνω ημερομηνία από το Γ.Ε.Μ.Η.

**δ)** Για τις λοιπές περιπτώσεις της παραγράφου 2.2.3.4, **υπεύθυνη δήλωση** του προσφέροντος οικονομικού φορέα ότι δεν συντρέχουν στο πρόσωπό του οι οριζόμενοι στην παράγραφο λόγοι αποκλεισμού.

**ε)** για την παράγραφο 2.2.3.9. **υπεύθυνη δήλωση** του προσφέροντος οικονομικού φορέα περί μη επιβολής σε βάρος του της κύρωσης του οριζόντιου αποκλεισμού, σύμφωνα τις διατάξεις της κείμενης νομοθεσίας.<sup>85</sup>

**στ)** για την παράγραφο 2.2.3.5, δικαιολογητικά ονομαστικοποίησης των μετοχών<sup>86</sup>, στην παρούσα Διακήρυξη δεν έχει εφαρμογή το παρόν άρθρο.

**ζ)** για την παράγραφο 2.2.3.5α, υποβάλλεται από τον προσωρινό ανάδοχο, μαζί με τα υπόλοιπα δικαιολογητικά κατακύρωσης, υπεύθυνη δήλωση, στην οποία δηλώνεται ότι δεν συντρέχουν οι καταστάσεις ρωσικής εμπλοκής που περιγράφονται στην εν λόγω παράγραφο (υπόδειγμα του περιεχομένου της υπεύθυνης δήλωσης περιλαμβάνεται στο Παράρτημα VII της παρούσας Διακήρυξης). Η υπεύθυνη δήλωση υπογράφεται από τον νόμιμο εκπρόσωπο του οικονομικού φορέα, σύμφωνα με τα προβλεπόμενα στο άρθρο 79Α του ν. 4412/2016.

**B.2.** Για την απόδειξη της απαίτησης του άρθρου 2.2.4. (**απόδειξη καταλληλότητας για την άσκηση επαγγελματικής δραστηριότητας**) προσκομίζουν πιστοποιητικό/βεβαίωση του οικείου επαγγελματικού ή εμπορικού μητρώου του κράτους εγκατάστασης. Οι οικονομικοί φορείς που είναι εγκατεστημένοι σε κράτος μέλος της Ευρωπαϊκής Ένωσης προσκομίζουν πιστοποιητικό/βεβαίωση του αντίστοιχου επαγγελματικού ή εμπορικού μητρώου του Παραρτήματος XI του Προσαρτήματος Α' του ν. 4412/2016, **με το οποίο πιστοποιείται αφενός η εγγραφή τους σε αυτό και αφετέρου το ειδικό επάγγελμά τους.**

Στην περίπτωση που χώρα δεν τηρεί τέτοιο μητρώο, το έγγραφο ή το πιστοποιητικό μπορεί να αντικαθίσταται από ένορκη βεβαίωση ή, στα κράτη - μέλη ή στις χώρες όπου δεν προβλέπεται ένορκη βεβαίωση, από υπεύθυνη δήλωση του ενδιαφερομένου ενώπιον αρμόδιας δικαστικής ή διοικητικής αρχής, συμβολαιογράφου ή αρμόδιου επαγγελματικού ή εμπορικού οργανισμού της χώρας καταγωγής ή της χώρας όπου είναι εγκατεστημένος ο οικονομικός φορέας ότι δεν τηρείται τέτοιο μητρώο και ότι ασκεί τη δραστηριότητα που απαιτείται για την εκτέλεση του αντικειμένου της υπό ανάθεση σύμβασης.<sup>87</sup>

Οι εγκατεστημένοι στην Ελλάδα οικονομικοί φορείς προσκομίζουν βεβαίωση εγγραφής στο Βιοτεχνικό ή Εμπορικό ή Βιομηχανικό Επιμελητήριο ή στο Μητρώο Κατασκευαστών Αμυντικού Υλικού ή πιστοποιητικό που εκδίδεται από την οικεία υπηρεσία του Γ.Ε.Μ.Η. των ως άνω Επιμελητηρίων. Για την απόδειξη άσκησης γεωργικού ή κτηνοτροφικού επαγγέλματος, οι αναθέτουσες αρχές απαιτούν σχετική βεβαίωση άσκησης επαγγέλματος, από αρμόδια διοικητική αρχή ή αρχή Οργανισμού Τοπικής Αυτοδιοίκησης.

Επισημαίνεται ότι, τα δικαιολογητικά που αφορούν στην απόδειξη της απαίτησης του άρθρου 2.2.4 (απόδειξη καταλληλότητας για την άσκηση επαγγελματικής δραστηριότητας) γίνονται αποδεκτά, εφόσον έχουν εκδοθεί έως **τριάντα (30) εργάσιμες ημέρες** πριν από την υποβολή τους, εκτός εάν, σύμφωνα με τις ειδικότερες διατάξεις αυτών, φέρουν συγκεκριμένο χρόνο ισχύος.

**B.3. ΣΤΗΝ ΠΑΡΟΥΣΑ ΔΙΑΚΗΡΥΞΗ ΔΕΝ ΕΧΕΙ ΕΦΑΡΜΟΓΗ ΤΟ ΠΑΡΟΝ ΑΡΘΡΟ**

**B.4. ΣΤΗΝ ΠΑΡΟΥΣΑ ΔΙΑΚΗΡΥΞΗ ΔΕΝ ΕΧΕΙ ΕΦΑΡΜΟΓΗ ΤΟ ΠΑΡΟΝ ΑΡΘΡΟ**

**B.5. ΣΤΗΝ ΠΑΡΟΥΣΑ ΔΙΑΚΗΡΥΞΗ ΔΕΝ ΕΧΕΙ ΕΦΑΡΜΟΓΗ ΤΟ ΠΑΡΟΝ ΑΡΘΡΟ**

**B.6. Για την απόδειξη της νόμιμης εκπροσώπησης, στις περιπτώσεις που ο οικονομικός φορέας είναι νομικό πρόσωπο και εγγράφεται υποχρεωτικά ή προαιρετικά, κατά την κείμενη νομοθεσία, και δηλώνει την**

<sup>85</sup> Παρ. 4 του άρθρου 74 του ν. 4412/2016

<sup>86</sup> Άρθρο 8 ν. 3310/2005 και π.δ. 82/1996.

<sup>87</sup> Πρβλ. Παράρτημα XI Προσαρτήματος Α ν. 4412/2016. Επισημαίνεται ότι η Α.Α. απαιτεί στην εκάστοτε διακήρυξη, κατά περίπτωση, για τους εγκατεστημένους στην Ελλάδα οικονομικούς φορείς βεβαίωση εγγραφής σε ένα από τα σχετικά Επιμελητήρια/ Μητρώα, κατά περίπτωση .

εκπροσώπηση και τις μεταβολές της σε αρμόδια αρχή (πχ ΓΕΜΗ), προσκομίζει σχετικό πιστοποιητικό ισχύουσας εκπροσώπησης, το οποίο πρέπει να έχει εκδοθεί έως τριάντα (30) εργάσιμες ημέρες πριν από την υποβολή του<sup>88</sup>, εκτός αν αυτό φέρει συγκεκριμένο χρόνο ισχύος.

**Ειδικότερα για τους ημεδαπούς οικονομικούς φορείς προσκομίζονται:**

**i) για την απόδειξη της νόμιμης εκπροσώπησης**, στις περιπτώσεις που ο οικονομικός φορέας είναι νομικό πρόσωπο και υποχρεούται κατά την κείμενη νομοθεσία να δηλώνει την εκπροσώπηση και τις μεταβολές της στο ΓΕΜΗ<sup>89</sup>, προσκομίζει σχετικό πιστοποιητικό ισχύουσας εκπροσώπησης<sup>90</sup>, το οποίο πρέπει να έχει εκδοθεί έως τριάντα (30) εργάσιμες ημέρες πριν από την υποβολή του.

**ii) Για την απόδειξη της νόμιμης σύστασης και των μεταβολών του νομικού προσώπου γενικό πιστοποιητικό μεταβολών του ΓΕΜΗ**, εφόσον έχει εκδοθεί έως τρεις (3) μήνες πριν από την υποβολή του.

Στις λοιπές περιπτώσεις τα κατά περίπτωση νομιμοποιητικά έγγραφα σύστασης και νόμιμης εκπροσώπησης (όπως καταστατικά, πιστοποιητικά μεταβολών, αντίστοιχα ΦΕΚ, αποφάσεις συγκρότησης οργάνων διοίκησης σε σώμα, κ.λπ., ανάλογα με τη νομική μορφή του οικονομικού φορέα), συνοδευόμενα από υπεύθυνη δήλωση του νόμιμου εκπροσώπου ότι εξακολουθούν να ισχύουν κατά την υποβολή τους.<sup>91</sup>

Σε περίπτωση που για τη διενέργεια της παρούσας διαδικασίας ανάθεσης έχουν χορηγηθεί εξουσίες σε πρόσωπο πλέον αυτών που αναφέρονται στα παραπάνω έγγραφα, προσκομίζεται επιπλέον απόφαση-πρακτικό του αρμόδιου καταστατικού οργάνου διοίκησης του νομικού προσώπου με την οποία χορηγήθηκαν οι σχετικές εξουσίες. Όσον αφορά τα φυσικά πρόσωπα, εφόσον έχουν χορηγηθεί εξουσίες σε τρίτα

<sup>88</sup>Πρβλ. παράγραφο 12 άρθρου 80 του ν.4412/2016

<sup>89</sup> Σύμφωνα με το άρθρο 16 του ν. 4919/2022, στο ΓΕΜΗ εγγράφονται υποχρεωτικά:

- α) Η Ανώνυμη Εταιρεία (Α.Ε.) του ν. [4548/2018 \(Α' 104\)](#),
- β) η Εταιρεία Περιορισμένης Ευθύνης (Ε.Π.Ε.) του ν. [3190/1955 \(Α' 91\)](#),
- γ) η Ιδιωτική Κεφαλαιουχική Εταιρεία (Ι.Κ.Ε.) του ν. [4072/2012 \(Α' 86\)](#),
- δ) η Ομόρρυθμη και Ετερόρρυθμη (απλή ή κατά μετοχές) Εταιρεία του ν. [4072/2012](#),
- ε) ο Αστικός Συνεταιρισμός του ν. [1667/1986 \(Α' 196\)](#), στον οποίο περιλαμβάνονται ο αλληλασφαλιστικός, ο πιστωτικός, ο οικοδομικός συνεταιρισμός και η ενεργειακή κοινότητα,
- στ) η Κοινωνική Συνεταιριστική Επιχείρηση (Κοιν.Σ.ΕΠ.) και ο Συνεταιρισμός Εργαζομένων του ν. [4430/2016 \(Α' 205\)](#),
- ζ) ο Κοινωνικός Συνεταιρισμός Περιορισμένης Ευθύνης (Κοιν.Σ.Π.Ε.) του [άρθρου 12](#) του ν. [2716/1999 \(Α' 96\)](#),
- η) η Αστική Εταιρεία με οικονομικό σκοπό του άρθρου 784 ΑΚ και του [άρθρου 270](#) του ν. [4072/2012](#),
- θ) ο Ευρωπαϊκός Όμιλος Οικονομικού Σκοπού του Κανονισμού (ΕΟΚ) 2137/1985/ΕΟΚ (L 199, διορθωτικό L 247) που έχει την έδρα του στην ημεδαπή,
- ι) η Ευρωπαϊκή Εταιρεία του Κανονισμού (ΕΚ) 2157/2001 (L 294) που έχει την έδρα της στην ημεδαπή,
- ια) η Ευρωπαϊκή Συνεταιριστική Εταιρεία του Κανονισμού (ΕΚ) 1435/2003 (L 207), που έχει την έδρα της στην ημεδαπή,
- ιβ) τα υποκαταστήματα ή πρακτορεία που διατηρούν στην ημεδαπή οι αλλοδαπές εταιρείες με τη μορφή της ανώνυμης εταιρείας, της εταιρείας περιορισμένης ευθύνης και της ετερόρρυθμης κατά μετοχές εταιρείας που έχουν την έδρα τους σε κράτος μέλος της Ευρωπαϊκής Ένωσης (ΕΕ),
- ιγ) τα υποκαταστήματα ή τα πρακτορεία που διατηρούν στην ημεδαπή οι αλλοδαπές εταιρείες που έχουν έδρα σε τρίτη χώρα και έχουν νομική μορφή ανάλογη με εκείνη των αλλοδαπών εταιρειών που αναφέρεται στην περ. ιβ),
- ιδ) τα υποκαταστήματα ή τα πρακτορεία, μέσω των οποίων ενεργούν εμπορικές πράξεις στην ημεδαπή τα φυσικά ή νομικά πρόσωπα ή ενώσεις προσώπων που έχουν την κύρια εγκατάσταση ή την έδρα τους στην αλλοδαπή και δεν εμπίπτουν στις περ. ιβ) και ιγ),
- ιε) η κοινοπραξία του [άρθρου 293](#) του ν. [4072/2012](#),
- ιστ) οι ατομικές επιχειρήσεις με εγκατάσταση στην ημεδαπή και σκοπό το κέρδος που:
- ιστα) διενεργούν εμπορικές πράξεις στο όνομά τους, κατά σύνηθες επάγγελμα, ή
- ιστβ) διαθέτουν αγαθά ή υπηρεσίες ή διαμεσολαβούν στη διάθεση αυτών με επιχειρηματικό κίνδυνο, μέσω οργανωμένης υποδομής ή μέσω εκμετάλλευσης της εργασίας τρίτων προσώπων.

**Δεν εγγράφονται στο Γ.Ε.ΜΗ.:**

- α) οι αστικές εταιρείες για την άσκηση επαγγελματικής δραστηριότητας δικηγόρων, συμβολαιογράφων και δικαστικών επιμελητών,
  - β) τα γραφεία ή υποκαταστήματα αλλοδαπών εταιρειών ή επιχειρήσεων που έχουν εγκατασταθεί στην Ελλάδα, σύμφωνα με το [άρθρο 25](#) του ν. [27/1975 \(Α' 77\)](#) και τον α.ν. [378/1968 \(Α' 82\)](#),
  - γ) η Ναυτική Εταιρεία που συστήνεται κατά τον ν. [959/1979 \(Α' 192\)](#) και η Ναυτιλιακή Εταιρεία Πλοίων Αναψυχής (Ν.Ε.Π.Α.) που συστήνεται κατά τον ν. [3182/2003 \(Α' 220\)](#),
  - δ) τα γραφεία αλλοδαπών εταιρειών που εγκαθίστανται στην Ελλάδα, σύμφωνα με τον α.ν. [89/1967 \(Α' 132\)](#).
- <sup>90</sup> Το πιστοποιητικό Ισχύουσας Εκπροσώπησης (καταχωρίσεις μεταβολών εκπροσώπησης) παρουσιάζει τις σχετικές με τη διοίκηση και εκπροσώπηση της εταιρείας καταχωρίσεις/μεταβολές στο Γενικό Εμπορικό Μητρώο.  
Το Αναλυτικό Πιστοποιητικό Εκπροσώπησης παρουσιάζει τα στοιχεία των προσώπων που διοικούν και εκπροσωπούν την εταιρεία αυτή τη στιγμή, καθώς και το εύρος των αρμοδιοτήτων τους.

<sup>91</sup> Βλ. εγκύκλιο Υπουργείου Ανάπτυξης και Επενδύσεων με α.π. 39937 - 28-04-2023 «Εγκύκλιος Οδηγία – Διευκρινίσεις σχετικά με την απόδειξη καταλληλότητας για την άσκηση επαγγελματικής δραστηριότητας οικονομικών φορέων που δεν είναι υπόχρεοι εγγραφής στο Γ.Ε.ΜΗ.». (ΑΔΑ: ΩΖΥΓ46ΜΤΑΡ-ΖΟΨ).

πρόσωπα, προσκομίζεται εξουσιοδότηση του οικονομικού φορέα.

Οι αλλοδαποί οικονομικοί φορείς προσκομίζουν τα προβλεπόμενα, κατά τη νομοθεσία της χώρας εγκατάστασης, αποδεικτικά έγγραφα και εφόσον δεν προβλέπονται, υπεύθυνη δήλωση του νόμιμου εκπροσώπου, από την οποία αποδεικνύονται τα ανωτέρω ως προς τη νόμιμη σύσταση, μεταβολές και εκπροσώπηση του οικονομικού φορέα.

**Οι ως άνω υπεύθυνες δηλώσεις γίνονται αποδεκτές, εφόσον έχουν συνταχθεί μετά την κοινοποίηση της πρόσκλησης για την υποβολή των δικαιολογητικών.**

Από τα ανωτέρω έγγραφα πρέπει να προκύπτουν η νόμιμη σύσταση του οικονομικού φορέα, όλες οι σχετικές τροποποιήσεις των καταστατικών, το/τα πρόσωπο/α που δεσμεύει/ουν νόμιμα την εταιρία κατά την ημερομηνία διενέργειας του διαγωνισμού (νόμιμος εκπρόσωπος, δικαίωμα υπογραφής κλπ.), τυχόν τρίτοι, στους οποίους έχει χορηγηθεί εξουσία εκπροσώπησης, καθώς και η θητεία του/των ή/και των μελών του οργάνου διοίκησης/ νόμιμου εκπροσώπου.

**B.7.** Οι οικονομικοί φορείς που είναι εγγεγραμμένοι σε επίσημους καταλόγους<sup>92</sup> που προβλέπονται από τις εκάστοτε ισχύουσες εθνικές διατάξεις ή διαθέτουν πιστοποίηση από οργανισμούς πιστοποίησης που συμμορφώνονται με τα ευρωπαϊκά πρότυπα πιστοποίησης, κατά την έννοια του Παραρτήματος VII του Προσαρτήματος Α' του ν. 4412/2016, μπορούν να προσκομίζουν στις αναθέτουσες αρχές πιστοποιητικό εγγραφής εκδιδόμενο από την αρμόδια αρχή ή το πιστοποιητικό που εκδίδεται από τον αρμόδιο οργανισμό πιστοποίησης.

Στα πιστοποιητικά αυτά αναφέρονται τα δικαιολογητικά βάσει των οποίων έγινε η εγγραφή των εν λόγω οικονομικών φορέων στον επίσημο κατάλογο ή η πιστοποίηση και η κατάταξη στον εν λόγω κατάλογο.

Η πιστοποιούμενη εγγραφή στους επίσημους καταλόγους από τους αρμόδιους οργανισμούς ή το πιστοποιητικό, που εκδίδεται από τον οργανισμό πιστοποίησης, συνιστά τεκμήριο καταλληλότητας όσον αφορά τις απαιτήσεις ποιοτικής επιλογής, τις οποίες καλύπτει ο επίσημος κατάλογος ή το πιστοποιητικό.

Οι οικονομικοί φορείς που είναι εγγεγραμμένοι σε επίσημους καταλόγους απαλλάσσονται από την υποχρέωση υποβολής των δικαιολογητικών που αναφέρονται στο πιστοποιητικό εγγραφής τους. Ειδικώς όσον αφορά την καταβολή των εισφορών κοινωνικής ασφάλισης και των φόρων και τελών, προσκομίζονται επιπροσθέτως της βεβαίωσης εγγραφής στον επίσημο κατάλογο και πιστοποιητικά, κατά τα οριζόμενα ανωτέρω στην περίπτωση Β.1, υποπερ. i, ii και iii της περ. β.

**B.8.** Οι ενώσεις οικονομικών φορέων που υποβάλλουν κοινή προσφορά, υποβάλλουν τα παραπάνω, κατά περίπτωση δικαιολογητικά, για κάθε οικονομικό φορέα που συμμετέχει στην ένωση, σύμφωνα με τα ειδικότερα προβλεπόμενα στο άρθρο 19 παρ. 2 του ν. 4412/2016.

**B.9. ΣΤΗΝ ΠΑΡΟΥΣΑ ΔΙΑΚΗΡΥΞΗ ΔΕΝ ΕΧΕΙ ΕΦΑΡΜΟΓΗ ΤΟ ΠΑΡΟΝ ΑΡΘΡΟ**

**B.10.** Στην περίπτωση που ο οικονομικός φορέας δηλώνει στην προσφορά του ότι θα κάνει χρήση υπεργολάβων, στις ικανότητες των οποίων δεν στηρίζεται, προσκομίζεται υπεύθυνη δήλωση του προσφέροντος με αναφορά του τμήματος της σύμβασης το οποίο προτίθεται να αναθέσει σε τρίτους υπό μορφή υπεργολαβίας και υπεύθυνη δήλωση των υπεργολάβων ότι αποδέχονται την εκτέλεση των εργασιών.

**B.11. Επισημαίνεται ότι γίνονται αποδεκτές:**

- οι ένορκες βεβαιώσεις που αναφέρονται στην παρούσα Διακήρυξη, εφόσον έχουν συνταχθεί έως τρεις (3) μήνες πριν από την υποβολή τους,
- οι υπεύθυνες δηλώσεις, εφόσον έχουν συνταχθεί μετά την κοινοποίηση της πρόσκλησης για την υποβολή των δικαιολογητικών<sup>93</sup>. Σημειώνεται ότι δεν απαιτείται θεώρηση του γνησίου της υπογραφής τους.

<sup>92</sup>Άρθρο 83 ν. 4412/2016.

<sup>93</sup> Πρβ. παράγραφο 12 άρθρου 80 του ν.4412/2016.

## 2.3 Κριτήρια Ανάθεσης

### 2.3.1 Κριτήριο ανάθεσης<sup>94</sup>

Κριτήριο ανάθεσης<sup>95</sup> της Σύμβασης είναι η πλέον συμφέρουσα από οικονομική άποψη προσφορά βάσει τιμής<sup>96</sup> ανά τμήμα/είδος του Ενδεικτικού Προϋπολογισμού.

### 2.3.2 Βαθμολόγηση και κατάταξη προσφορών<sup>97</sup>

**ΣΤΗΝ ΠΑΡΟΥΣΑ ΔΙΑΚΗΡΥΞΗ ΔΕΝ ΕΧΕΙ ΕΦΑΡΜΟΓΗ ΤΟ ΠΑΡΟΝ ΑΡΘΡΟ**

### 2.3.3 Ηλεκτρονικοί πλειστηριασμοί<sup>98</sup>

**ΣΤΗΝ ΠΑΡΟΥΣΑ ΔΙΑΚΗΡΥΞΗ ΔΕΝ ΕΧΕΙ ΕΦΑΡΜΟΓΗ ΤΟ ΠΑΡΟΝ ΑΡΘΡΟ**

## 2.4 Κατάρτιση - Περιεχόμενο Προσφορών

### 2.4.1 Γενικοί όροι υποβολής προσφορών

Οι προσφορές υποβάλλονται με βάση τις απαιτήσεις που ορίζονται στο ΠΑΡΑΡΤΗΜΑ ΙΙ της Διακήρυξης (υπ' αριθμ. ΔΚΣ 6/20-06-2024 Μελέτη της Διεύθυνσης Κατασκευών και Συντηρήσεων), για ένα, περισσότερα ή για όλα τα είδη του ενδεικτικού προϋπολογισμού.

Δεν επιτρέπονται εναλλακτικές προσφορές.<sup>99</sup>

Η ένωση οικονομικών φορέων υποβάλλει κοινή προσφορά, η οποία υπογράφεται υποχρεωτικά ηλεκτρονικά είτε από όλους τους Οικονομικούς Φορείς που αποτελούν την ένωση, είτε από εκπρόσωπό τους νομίμως εξουσιοδοτημένο. Στην προσφορά, απαραίτητως πρέπει να προσδιορίζεται η έκταση και το είδος της συμμετοχής του (συμπεριλαμβανομένης της κατανομής αμοιβής μεταξύ τους) κάθε μέλους της ένωσης, καθώς και ο εκπρόσωπος/συντονιστής αυτής<sup>100</sup>. Η εν λόγω δήλωση περιλαμβάνεται καταρχήν στο ΕΕΕΣ (Μέρος ΙΙ. Ενότητα Α) που μπορεί να διευκρινίζεται στη συνοδευτική αυτού υπεύθυνη δήλωση που δύνανται να υποβάλλουν τα μέλη της ένωσης και η εξουσιοδότηση χορηγείται με πρόσφορο έγγραφο παροχής πληρεξουσιότητας, (ιδιωτικό συμφωνητικό σύστασης ένωσης οικονομικών φορέων/ ορισμού κοινού εκπροσώπου τους, ή αντίστοιχα πρακτικά των διοικητικών συμβουλίων των μελών της ένωσης), το οποίο (έγγραφο) πρέπει να υποβάλλεται με την προσφορά<sup>101</sup>.

Οι οικονομικοί φορείς μπορούν να αποσύρουν την προσφορά τους, πριν την καταληκτική ημερομηνία υποβολής προσφοράς, χωρίς να απαιτείται έγκριση εκ μέρους του αποφαινόμενου οργάνου της αναθέτουσας αρχής, υποβάλλοντας έγγραφη ειδοποίηση προς την αναθέτουσα αρχή μέσω της λειτουργικότητας «Επικοινωνία» του ΕΣΗΔΗΣ<sup>102</sup>.

### 2.4.2 Χρόνος και Τρόπος υποβολής προσφορών

**2.4.2.1.** Οι προσφορές υποβάλλονται από τους ενδιαφερόμενους ηλεκτρονικά, μέσω του ΕΣΗΔΗΣ, μέχρι την

<sup>94</sup>Άρθρο 86 ν. 4412/2016 και τυποποιημένο έντυπο 2 Παραρτήματος ΙΙ (Προκήρυξη σύμβασης), παρ. ΙΙ.2.5 Εκτελεστικού Κανονισμού (ΕΕ) 2015/1986 της Επιτροπής (L 296)

<sup>95</sup>Τα κριτήρια ανάθεσης θα πρέπει να συνδέονται με το αντικείμενο της σύμβασης, σύμφωνα με την παράγραφο 8 του άρθρου 86 του ν. 4412/2016. Διασφαλίζουν τη δυνατότητα αποτελεσματικού ανταγωνισμού και συνοδεύονται από προδιαγραφές που επιτρέπουν την αποτελεσματική επαλήθευση των πληροφοριών που παρέχονται από τους προσφέροντες, προκειμένου να αξιολογείται ο βαθμός συμμόρφωσής τους προς τα κριτήρια ανάθεσης. Εάν υπάρχουν αμφιβολίες, οι Α.Α. επαληθεύουν αποτελεσματικά την ακρίβεια των πληροφοριών και αποδείξεων, τις οποίες παρέχουν οι προσφέροντες (παρ. 9 άρθρου 86).  
Πρβλ και Κατευθυντήρια Οδηγία 11/2015 Ε.Α.Α.ΔΗ.ΣΥ. (ΑΔΑ ΩΛΝ4ΟΞΤΒ-ΜΙΦ)

<sup>96</sup> Εάν η τιμή είναι το μοναδικό κριτήριο ανάθεσης η αξιολόγηση γίνεται μόνο βάσει αυτής.

<sup>97</sup>Άρθρο 86 παρ. 11, 13 και 16 ν. 4412/2016

<sup>98</sup>Άρθρο 34 ν. 4412/2016 και Παράρτημα VI Προσαρτήματος Α ν. 4412/2016.

<sup>99</sup>Βλ. άρθρο 57 του ν. 4412/216

<sup>100</sup>Άρθρο 96, παρ. 7 του ν. 4412/2016

<sup>101</sup>Βλ. ΔΕΦ Αθηνών ΙΓ Τμήμα ( Ακυρ) 728/2023

<sup>102</sup>Άρθρο 15 ΚΥΑ ΕΣΗΔΗΣ «Προμήθειες και Υπηρεσίες»

καταληκτική ημερομηνία και ώρα που ορίζει η παρούσα διακήρυξη, στην Ελληνική Γλώσσα, σε ηλεκτρονικό φάκελο, σύμφωνα με τα αναφερόμενα στον ν.4412/2016, ιδίως στα άρθρα 36 και 37 και στην κατ' εξουσιοδότηση της παρ. 5 του άρθρου 36 του ν.4412/2016 εκδοθείσα υπ' αριθμ. 64233/08.06.2021 (Β'2453/ 09.06.2021) Κοινή Απόφαση των Υπουργών Ανάπτυξης και Επενδύσεων και Ψηφιακής Διακυβέρνησης, με θέμα «Ρυθμίσεις τεχνικών ζητημάτων που αφορούν την ανάθεση των Δημοσίων Συμβάσεων Προμηθειών και Υπηρεσιών με χρήση των επιμέρους εργαλείων και διαδικασιών του Εθνικού Συστήματος Ηλεκτρονικών Δημοσίων Συμβάσεων (ΕΣΗΔΗΣ)» (εφεξής Κ.Υ.Α. ΕΣΗΔΗΣ Προμήθειες και Υπηρεσίες).

Για τη συμμετοχή στο διαγωνισμό οι ενδιαφερόμενοι οικονομικοί φορείς απαιτείται να διαθέτουν προηγμένη ηλεκτρονική υπογραφή που υποστηρίζεται τουλάχιστον από αναγνωρισμένο (εγκεκριμένο) πιστοποιητικό, το οποίο χορηγήθηκε από πάροχο υπηρεσιών πιστοποίησης, ο οποίος περιλαμβάνεται στον κατάλογο εμπιστευσης που προβλέπεται στην απόφαση 2009/767/ΕΚ και σύμφωνα με τα οριζόμενα στον Κανονισμό (ΕΕ) 910/2014 και να εγγραφούν στο ΕΣΗΔΗΣ, σύμφωνα με την περ. β της παρ. 2 του άρθρου 37 του ν. 4412/2016 και τις διατάξεις του άρθρου 6 της Κ.Υ.Α. ΕΣΗΔΗΣ Προμήθειες και Υπηρεσίες.

**2.4.2.2.** Ο χρόνος υποβολής της προσφοράς μέσω του ΕΣΗΔΗΣ βεβαιώνεται αυτόματα από το ΕΣΗΔΗΣ με υπηρεσίες χρονοσήμανσης, σύμφωνα με τα οριζόμενα στο άρθρο 37 του ν. 4412/2016 και τις διατάξεις του άρθρου 10 της ως άνω κοινής υπουργικής απόφασης. Μετά την παρέλευση της καταληκτικής ημερομηνίας και ώρας, δεν υπάρχει η δυνατότητα υποβολής προσφοράς στο ΕΣΗΔΗΣ. Σε περιπτώσεις τεχνικής αδυναμίας λειτουργίας του ΕΣΗΔΗΣ, η αναθέτουσα αρχή ρυθμίζει τα της συνέχειας του διαγωνισμού με αιτιολογημένη απόφασή της.<sup>103</sup>

**2.4.2.3.** Οι οικονομικοί φορείς υποβάλλουν με την προσφορά τους τα ακόλουθα σύμφωνα με τις διατάξεις του άρθρου 13 της Κ.Υ.Α. ΕΣΗΔΗΣ Προμήθειες και Υπηρεσίες:

**(α) έναν ηλεκτρονικό (υπο)φάκελο με την ένδειξη «Δικαιολογητικά Συμμετοχής–Τεχνική Προσφορά»,** στον οποίο περιλαμβάνεται το σύνολο των κατά περίπτωση απαιτούμενων δικαιολογητικών και η τεχνική προσφορά, σύμφωνα με τις διατάξεις της κείμενης νομοθεσίας και την παρούσα.

**(β) έναν ηλεκτρονικό (υπο)φάκελο με την ένδειξη «Οικονομική Προσφορά»,** στον οποίο περιλαμβάνεται η οικονομική προσφορά του οικονομικού φορέα και το σύνολο των κατά περίπτωση απαιτούμενων δικαιολογητικών.

Από τον Οικονομικό Φορέα σημαίνονται, με χρήση της σχετικής λειτουργικότητας του ΕΣΗΔΗΣ, τα στοιχεία εκείνα της προσφοράς που έχουν εμπιστευτικό χαρακτήρα σύμφωνα με τα οριζόμενα στο άρθρο 21 του ν. 4412/2016. Εφόσον ένας οικονομικός φορέας χαρακτηρίζει πληροφορίες ως εμπιστευτικές, λόγω ύπαρξης τεχνικού ή εμπορικού απορρήτου, στη σχετική δήλωσή του, αναφέρει ρητά όλες τις σχετικές διατάξεις νόμου ή διοικητικές πράξεις που επιβάλλουν την εμπιστευτικότητα της συγκεκριμένης πληροφορίας.

Δεν χαρακτηρίζονται ως εμπιστευτικές, πληροφορίες σχετικά με τις τιμές μονάδας, τις προσφερόμενες ποσότητες, την οικονομική προσφορά και τα στοιχεία της τεχνικής προσφοράς που χρησιμοποιούνται για την αξιολόγησή της.

**2.4.2.4.** Εφόσον οι Οικονομικοί Φορείς καταχωρίσουν τα στοιχεία, με τα δεδομένα και συνημμένα ηλεκτρονικά αρχεία, που αφορούν δικαιολογητικά συμμετοχής-τεχνικής προσφοράς και οικονομικής προσφοράς τους στις αντίστοιχες ειδικές ηλεκτρονικές φόρμες του ΕΣΗΔΗΣ, στη συνέχεια, μέσω σχετικής λειτουργικότητας, εξάγουν αναφορές (εκτυπώσεις) σε μορφή ηλεκτρονικών αρχείων με μορφότυπο PDF, τα οποία αποτελούν συνοπτική αποτύπωση των καταχωρισμένων στοιχείων. Τα ηλεκτρονικά αρχεία των εν λόγω αναφορών (εκτυπώσεων) υπογράφονται ψηφιακά, σύμφωνα με τις προβλεπόμενες διατάξεις (περ. β της παρ. 2 του άρθρου 37) και επισυνάπτονται από τον Οικονομικό Φορέα στους αντίστοιχους

<sup>103</sup>Άρθρο 37 παρ. 4 του ν. 4412/2016 και άρθρο 4 παρ. 2 Κ.Υ.Α. ΕΣΗΔΗΣ Προμήθειες και- Υπηρεσίες.

υποφακέλους. Επισημαίνεται ότι η εξαγωγή και η επισύναψη των προαναφερθέντων αναφορών (εκτυπώσεων) δύναται να πραγματοποιείται για κάθε υποφάκελο ξεχωριστά, από τη στιγμή που έχει ολοκληρωθεί η καταχώριση των στοιχείων σε αυτόν<sup>104</sup>.

**2.4.2.5.** Ειδικότερα, όσον αφορά τα συνημμένα ηλεκτρονικά αρχεία της προσφοράς, οι Οικονομικοί Φορείς τα καταχωρίζουν στους ανωτέρω (υπο)φακέλους μέσω του Υποσυστήματος, ως εξής :

Τα έγγραφα που καταχωρίζονται στην ηλεκτρονική προσφορά, και δεν απαιτείται να προσκομισθούν και σε έντυπη μορφή, γίνονται αποδεκτά κατά περίπτωση, σύμφωνα με τα προβλεπόμενα στις διατάξεις:

α) είτε των άρθρων 13, 14 και 28 του ν. 4727/2020 (Α' 184) περί ηλεκτρονικών δημοσίων εγγράφων που φέρουν ηλεκτρονική υπογραφή ή σφραγίδα και, εφόσον πρόκειται για αλλοδαπά δημόσια ηλεκτρονικά έγγραφα, εάν φέρουν επισημείωση e-Apostille

β) είτε των άρθρων 15 και 27<sup>105</sup> του ν. 4727/2020 (Α' 184) περί ηλεκτρονικών ιδιωτικών εγγράφων που φέρουν ηλεκτρονική υπογραφή ή σφραγίδα

γ) είτε του άρθρου 11 του ν. 2690/1999 (Α' 45),

δ) είτε της παρ. 2 του άρθρου 37 του ν. 4412/2016, περί χρήσης ηλεκτρονικών υπογραφών σε ηλεκτρονικές διαδικασίες δημοσίων συμβάσεων,

ε) είτε της παρ. 8 του άρθρου 92 του ν. 4412/2016, περί συνυποβολής υπεύθυνης δήλωσης στην περίπτωση απλής φωτοτυπίας ιδιωτικών εγγράφων.<sup>106</sup>

Επιπλέον, δεν προσκομίζονται σε έντυπη μορφή τα ΦΕΚ<sup>107</sup> και ενημερωτικά και τεχνικά φυλλάδια και άλλα έντυπα, εταιρικά ή μη, με ειδικό τεχνικό περιεχόμενο, δηλαδή έντυπα με αμιγώς τεχνικά χαρακτηριστικά, όπως αριθμούς, αποδόσεις σε διεθνείς μονάδες, μαθηματικούς τύπους και σχέδια.

Ειδικότερα, τα στοιχεία και δικαιολογητικά για τη συμμετοχή του Οικονομικού Φορέα στη διαδικασία καταχωρίζονται από αυτόν σε μορφή ηλεκτρονικών αρχείων με μορφότυπο PDF.

**Έως την ημέρα και ώρα αποσφράγισης των προσφορών προσκομίζονται με ευθύνη του οικονομικού φορέα στην αναθέτουσα αρχή, σε έντυπη μορφή και σε κλειστό-ούς φάκελο-ους, στον οποίο αναγράφεται ο αποστολέας και ως παραλήπτης η Επιτροπή Διαγωνισμού του παρόντος διαγωνισμού, τα στοιχεία της ηλεκτρονικής προσφοράς του, τα οποία απαιτείται να προσκομισθούν σε πρωτότυπη μορφή.**

**Τέτοια στοιχεία και δικαιολογητικά ενδεικτικά είναι :**

α) η πρωτότυπη εγγυητική επιστολή συμμετοχής, πλην των περιπτώσεων που αυτή εκδίδεται ηλεκτρονικά, άλλως η προσφορά απορρίπτεται ως απαράδεκτη,

β) αυτά που δεν υπάγονται στις διατάξεις του άρθρου 11 παρ. 2 του ν. 2690/1999<sup>108</sup>,

γ) ιδιωτικά έγγραφα τα οποία δεν έχουν επικυρωθεί από δικηγόρο ή δεν φέρουν θεώρηση από υπηρεσίες και φορείς της περίπτωσης α της παρ. 2 του άρθρου 11 του ν. 2690/1999 ή δεν συνοδεύονται από υπεύθυνη δήλωση για την ακρίβειά τους, καθώς και

<sup>104</sup>Άρθρο 13 παρ. 1.4 και 1.5 της Κ.Υ.Α. ΕΣΗΔΗΣ Προμήθειες και Υπηρεσίες

<sup>105</sup> Βλ. σχετικά με την ηλεκτρονική υπεύθυνη δήλωση το άρθρο εικοστό έβδομο της από 20.3.2020 Π.Ν.Π., (Α 68) - που κυρώθηκε με το άρθρο 1 του ν. 4683/2020 (Α' 83)-κατά τις παραγράφους 1 και 2 του οποίου: " Η υπεύθυνη δήλωση του άρθρου 8 του ν. 1599/1986 (Α' 75) μπορεί να συντάσσεται στην Ενιαία Ψηφιακή Πύλη της Δημόσιας Διοίκησης του άρθρου 52 του ν. 4635/2019, μέσω της ηλεκτρονικής εφαρμογής «e-Dilosi». Η ηλεκτρονική υπεύθυνη δήλωση υποβάλλεται και γίνεται αποδεκτή σύμφωνα με τα οριζόμενα στο εικοστό τέταρτο άρθρο της παρούσας. 2. Η αυθεντικοποίηση που πραγματοποιείται για τη χρήση της ηλεκτρονικής εφαρμογής της παρ. 1 του παρόντος έχει την ίδια ισχύ με τη βεβαίωση γνήσιου υπογραφής του άρθρου 11 του ν. 2690/1999 (Α' 45). Η ημερομηνία που αναγράφεται στην προηγμένη ή εγκεκριμένη ηλεκτρονική σφραγίδα του Υπουργείου Ψηφιακής Διακυβέρνησης αντιστοιχεί στην ημερομηνία έκδοσης της ηλεκτρονικής υπεύθυνης δήλωσης. Εφόσον τηρούνται οι όροι του προηγούμενου εδαφίου, η ηλεκτρονική υπεύθυνη δήλωση, τόσο ως ηλεκτρονικό όσο και ως έντυπο έγγραφο, συνιστά έγγραφο βέβαιης χρονολογίας".

<sup>106</sup>Ομοίως προβλέπεται και στην περίπτωση υποβολής αποδεικτικών στοιχείων σύμφωνα με το άρθρο 80 παρ. 13 του ν.4412/2016 . Πρβλ και άρθρο 13 παρ. 1.3.1 της Κ.Υ.Α. ΕΣΗΔΗΣ Προμήθειες και Υπηρεσίες

<sup>107</sup>Σύμφωνα με την περ. ε της παρ. 2 του ν. 2690/1999 (ΚΔΔ), «ε. Για τα αντίγραφα των Φύλλων Εφημερίδας της Κυβερνήσεως (ΦΕΚ) που έχουν προέλθει από πρωτότυπο ΦΕΚ σε έντυπη μορφή ή από ΦΕΚ σε ηλεκτρονική μορφή που έχει καταχωριστεί στην ιστοσελίδα του Εθνικού Τυπογραφείου, ισχύουν ανάλογα οι ρυθμίσεις του άρθρου αυτού...».

<sup>108</sup>Ενδεικτικά συμβολαιογραφικές ένορκες βεβαιώσεις ή λοιπά συμβολαιογραφικά έγγραφα

δ) τα αλλοδαπά δημόσια έντυπα έγγραφα που φέρουν την επισημείωση της Χάγης (Apostille), ή προξενική θεώρηση και δεν έχουν επικυρωθεί από δικηγόρο<sup>109</sup>.

**Σε περίπτωση μη υποβολής ενός ή περισσότερων από τα ως άνω στοιχεία και δικαιολογητικά που υποβάλλονται σε έντυπη μορφή, πλην της πρωτότυπης εγγύησης συμμετοχής, η αναθέτουσα αρχή δύναται να ζητήσει τη συμπλήρωση και υποβολή τους, σύμφωνα με το άρθρο 102 του ν. 4412/2016.**

Στα αλλοδαπά δημόσια έγγραφα και δικαιολογητικά εφαρμόζεται η Συνθήκη της Χάγης της 5ης.10.1961, που κυρώθηκε με το ν. 1497/1984 (Α' 188), εφόσον συντάσσονται σε κράτη που έχουν προσχωρήσει στην ως άνω Συνθήκη, άλλως φέρουν προξενική θεώρηση. Απαλλάσσονται από την απαίτηση επικύρωσης (με Apostille ή Προξενική Θεώρηση) αλλοδαπά δημόσια έγγραφα όταν καλύπτονται από διμερείς ή πολυμερείς συμφωνίες που έχει συνάψει η Ελλάδα (ενδεικτικά «Σύμβαση νομικής συνεργασίας μεταξύ Ελλάδας και Κύπρου – 05.03.1984» (κυρωτικός ν.1548/1985, «Σύμβαση περί απαλλαγής από την επικύρωση ορισμένων πράξεων και εγγράφων – 15.09.1977» (κυρωτικός ν.4231/2014)). Επίσης απαλλάσσονται από την απαίτηση επικύρωσης ή παρόμοιας διατύπωσης δημόσια έγγραφα που εκδίδονται από τις αρχές κράτους μέλους που υπάγονται στον Καν ΕΕ 2016/1191 για την απλούστευση των απαιτήσεων για την υποβολή ορισμένων δημοσίων εγγράφων στην ΕΕ, όπως, ενδεικτικά, το λευκό ποινικό μητρώο, υπό τον όρο ότι τα σχετικά με το γεγονός αυτό δημόσια έγγραφα εκδίδονται για πολίτη της Ένωσης από τις αρχές του κράτους μέλους της ιθαγένειάς του.

Επίσης, γίνονται υποχρεωτικά αποδεκτά ευκρινή φωτοαντίγραφα εγγράφων που έχουν εκδοθεί από αλλοδαπές αρχές και έχουν επικυρωθεί από δικηγόρο, σύμφωνα με τα προβλεπόμενα στην παρ. 2 περ. β του άρθρου 11 του ν. 2690/1999 “Κώδικας Διοικητικής Διαδικασίας”, όπως αντικαταστάθηκε ως άνω με το άρθρο 1 παρ.2 του ν.4250/2014.

Οι πρωτότυπες εγγυήσεις συμμετοχής, πλην των εγγυήσεων που εκδίδονται ηλεκτρονικά, προσκομίζονται, με ευθύνη του οικονομικού φορέα, σε κλειστό φάκελο, στον οποίο αναγράφεται ο αποστολέας, τα στοιχεία του παρόντος διαγωνισμού και ως παραλήπτης η Επιτροπή Διαγωνισμού, το αργότερο πριν την ημερομηνία και ώρα αποσφράγισης των προσφορών που ορίζεται στην παρ. 3.1 της παρούσας, άλλως η προσφορά απορρίπτεται ως απαράδεκτη, μετά από γνώμη της Επιτροπής Διαγωνισμού.

Η προσκόμιση των εγγυήσεων συμμετοχής πραγματοποιείται είτε με κατάθεση του ως άνω φακέλου στην υπηρεσία πρωτοκόλλου της αναθέτουσας αρχής, είτε με την αποστολή του ταχυδρομικώς, επί αποδείξει. Το βάρος απόδειξης της έγκαιρης προσκόμισης φέρει ο οικονομικός φορέας. Το εμπρόθεσμο αποδεικνύεται με την επίκληση του αριθμού πρωτοκόλλου ή την προσκόμιση του σχετικού αποδεικτικού αποστολής κατά περίπτωση.

Στην περίπτωση που επιλεγεί η αποστολή του φακέλου της εγγύησης συμμετοχής ταχυδρομικώς, ο οικονομικός φορέας αναρτά, εφόσον δεν διαθέτει αριθμό έγκαιρης εισαγωγής του φακέλου του στο πρωτόκολλο της αναθέτουσας αρχής, το αργότερο έως την ημερομηνία και ώρα αποσφράγισης των προσφορών, μέσω της λειτουργικότητας «Επικοινωνία», τα σχετικά αποδεικτικά στοιχεία προσκόμισης (αποδεικτικό κατάθεσης σε υπηρεσίες ταχυδρομείου- ταχυμεταφορών), προκειμένου να ενημερώσει την αναθέτουσα αρχή περί της τήρησης της υποχρέωσής του σχετικά με την (εμπρόθεσμη) προσκόμιση της εγγύησης συμμετοχής του στον παρόντα διαγωνισμό.

### **2.4.3 Περιεχόμενα Φακέλου «Δικαιολογητικά Συμμετοχής- Τεχνική Προσφορά»**

#### **2.4.3.1 Δικαιολογητικά Συμμετοχής**

Τα στοιχεία και δικαιολογητικά για τη συμμετοχή των προσφερόντων στη διαγωνιστική διαδικασία περιλαμβάνουν με ποινή αποκλεισμού τα ακόλουθα υπό α και β στοιχεία: **α) το Ευρωπαϊκό Ενιαίο Έγγραφο Σύμβασης (ΕΕΕΣ), όπως προβλέπεται στις παρ. 1 και 3 του άρθρου 79 του ν. 4412/2016 και τη συνοδευτική υπεύθυνη δήλωση με την οποία ο οικονομικός φορέας δύναται να διευκρινίζει τις πληροφορίες που παρέχει**

<sup>109</sup> Άρθρο 13 παρ. 1.6 της Κ.Υ.Α. ΕΣΗΔΗΣ Προμήθειες και Υπηρεσίες



με το ΕΕΕΣ σύμφωνα με την παρ. 9 του ίδιου άρθρου, **β) την εγγύηση συμμετοχής**, όπως προβλέπεται στο άρθρο 72 του Ν.4412/2016 και τις παραγράφους 2.1.5 και 2.2.2 αντίστοιχα της παρούσας Διακήρυξης.

Οι προσφέροντες συμπληρώνουν το σχετικό υπόδειγμα ΕΕΕΣ, το οποίο αποτελεί αναπόσπαστο μέρος της παρούσας διακήρυξης ως Παράρτημα αυτής.

Η συμπλήρωσή του δύναται να πραγματοποιηθεί με χρήση του υποσυστήματος Promitheus ESPDint, προσβάσιμου μέσω της Διαδικτυακής Πύλης (<https://espd.eprocurement.gov.gr/>) του ΟΠΣ ΕΣΗΔΗΣ, ή άλλης σχετικής συμβατής πλατφόρμας υπηρεσιών διαχείρισης ηλεκτρονικών ΕΕΕΣ. Οι Οικονομικοί Φορείς δύνανται για αυτό το σκοπό να αξιοποιήσουν το αντίστοιχο ηλεκτρονικό αρχείο με μορφότυπο XML που αποτελεί επικουρικό στοιχείο των εγγράφων της σύμβασης.

Το συμπληρωμένο από τον Οικονομικό Φορέα ΕΕΕΣ, καθώς και η τυχόν συνοδευτική αυτού **υπεύθυνη δήλωση**, υποβάλλονται σύμφωνα με την περίπτωση δ της παραγράφου 2.4.2.5 της παρούσας, **σε ψηφιακά υπογεγραμμένο ηλεκτρονικό αρχείο με μορφότυπο PDF**.

Αναλυτικές οδηγίες και πληροφορίες για το θεσμικό πλαίσιο, τον τρόπο χρήσης και συμπλήρωσης ηλεκτρονικών ΕΕΕΣ και της χρήση του υποσυστήματος Promitheus ESPDint είναι αναρτημένες σε σχετική θεματική ενότητα στη Διαδικτυακή Πύλη (<https://espd.eprocurement.gov.gr/>) του ΟΠΣ ΕΣΗΔΗΣ.

### 2.4.3.2 Τεχνική προσφορά

Η τεχνική προσφορά θα πρέπει να καλύπτει όλες τις απαιτήσεις και τις προδιαγραφές που έχουν τεθεί από την αναθέτουσα αρχή στην με αριθμ. ΔΚΣ 6/20-06-2024 Μελέτη της Διεύθυνσης Κατασκευών και Συντηρήσεων περιγράφοντας ακριβώς πώς οι συγκεκριμένες απαιτήσεις και προδιαγραφές πληρούνται. Περιλαμβάνει ιδίως τα έγγραφα και δικαιολογητικά, βάσει των οποίων θα αξιολογηθεί η καταλληλότητα των προσφερόμενων υπηρεσιών, με βάση το κριτήριο ανάθεσης, σύμφωνα με τα αναλυτικώς αναφερόμενα στο ως άνω Παράρτημα<sup>110</sup>

Στον Φάκελο της Τεχνικής Προσφοράς θα περιέχεται η τεχνική προσφορά του συστήματος σύμφωνα με την παράγραφο 2.4.2.4. Σε κάθε περίπτωση να γίνεται πλήρης περιγραφή των τεχνικών στοιχείων των προσφερόμενων ειδών, σύμφωνα με τη Μελέτη ΔΚΣ 6/20-06-2024 της Διεύθυνσης Κατασκευών και Συντηρήσεων (Παράρτημα ΙΙ)

Οι οικονομικοί φορείς αναφέρουν το τμήμα της σύμβασης που προτίθενται να αναθέσουν υπό μορφή υπεργολαβίας σε τρίτους, καθώς και τους υπεργολάβους που προτείνουν.

Στις υπεύθυνες δηλώσεις ψηφιακά υπογεγραμμένες δεν χρειάζεται βεβαίωση του γνησίου της υπογραφής και φέρουν ημερομηνία σύνταξης εντός του χρονικού διαστήματος από την ημερομηνία ανάρτησης της διακήρυξης στο ΚΗΜΔΗΣ έως την καταληκτική ημερομηνία υποβολής προσφορών.

Ειδικότερα οι διαγωνιζόμενοι θα πρέπει να καταθέσουν εκτός από τα παρακάτω στοιχεία, τα οποία είναι απαραίτητα και όποια άλλα επιπλέον στοιχεία κρίνονται απαραίτητα για την κάλυψη των απαιτήσεων της παρούσης διακήρυξης.

<sup>110</sup>Αυτά περιλαμβάνουν τα αποδεικτικά στοιχεία που τεκμηριώνουν την τεχνική καταλληλότητα των προσφερομένων ειδών βάσει των οποίων θα αξιολογηθεί η τεχνική προσφορά. Αναφέρονται υποχρεωτικά τα αποδεικτικά στοιχεία που τυχόν προβλέπονται στις τεχνικές προδιαγραφές του προς προμήθεια αγαθού, σύμφωνα με Παράρτημα της Διακήρυξης και τυχόν υπόδειγμα τεχνικής προσφοράς.

#### 2.4.4 Περιεχόμενα Φακέλου «Οικονομική Προσφορά» / Τρόπος σύνταξης και υποβολής οικονομικών προσφορών

Η Οικονομική Προσφορά συντάσσεται με βάση το αναγραφόμενο στην παρούσα κριτήριο ανάθεσης, την πλέον συμφέρουσα από οικονομική άποψη προσφορά βάσει τιμής σύμφωνα με το αναγραφόμενο στο άρθρο 2.3.1 της παρούσας κριτήριο ανάθεσης της Σύμβασης.

Η τιμή των προς προμήθεια αγαθών δίνεται σε ευρώ ανά μονάδα.<sup>111</sup>

Όλα τα είδη πρέπει έχουν προσφερόμενη τιμή εντός των ορίων του ενδεικτικού προϋπολογισμού.

Ο προσφέρων, εκτός της οικονομικής προσφοράς του συστήματος, θα επισυνάψει στην ηλεκτρονική οικονομική προσφορά του, σε μορφή pdf, ηλεκτρονικά υπογεγραμμένο και συμπληρωμένο το έντυπο της οικονομικής προσφοράς του Παραρτήματος ΙΙΙ της παρούσας διακήρυξης.

Στην τιμή περιλαμβάνονται οι υπέρ τρίτων κρατήσεις, ως και κάθε άλλη επιβάρυνση, σύμφωνα με την κείμενη νομοθεσία, μη συμπεριλαμβανόμενου Φ.Π.Α., για την παροχή υπηρεσιών στον τόπο και με τον τρόπο που προβλέπεται στα έγγραφα της σύμβασης.

Οι υπέρ τρίτων κρατήσεις υπόκεινται στο εκάστοτε ισχύον αναλογικό τέλος χαρτοσήμου και στην επ' αυτού εισφορά υπέρ ΟΓΑ.

Οι προσφερόμενες τιμές είναι σταθερές καθ' όλη τη διάρκεια της σύμβασης και δεν αναπροσαρμόζονται. Ως απαράδεκτες θα απορρίπτονται προσφορές στις οποίες: α) δεν δίνεται τιμή σε ΕΥΡΩ ή καθορίζεται σχέση ΕΥΡΩ προς ξένο νόμισμα, β) δεν προκύπτει με σαφήνεια η προσφερόμενη τιμή, με την επιφύλαξη του άρθρου 102 του ν. 4412/2016 και γ) η τιμή υπερβαίνει τον προϋπολογισμό της σύμβασης που καθορίζεται και τεκμηριώνεται από την αναθέτουσα αρχή στο Παράρτημα ΙΙ της παρούσας διακήρυξης.

#### 2.4.5 Χρόνος ισχύος των προσφορών<sup>112</sup>

Οι υποβαλλόμενες προσφορές ισχύουν και δεσμεύουν τους οικονομικούς φορείς για διάστημα δώδεκα (12) μηνών από την επόμενη της διενέργειας του διαγωνισμού.

Προσφορά η οποία ορίζει χρόνο ισχύος μικρότερο από τον ανωτέρω προβλεπόμενο απορρίπτεται.

Η ισχύς της προσφοράς μπορεί να παρατείνεται εγγράφως, εφόσον τούτο ζητηθεί από την αναθέτουσα αρχή, πριν από τη λήξη της, με αντίστοιχη παράταση της εγγυητικής επιστολής συμμετοχής σύμφωνα με τα οριζόμενα στο άρθρο 72 παρ. 1 του ν. 4412/2016 και την παράγραφο 2.2.2. της παρούσας, κατ' ανώτατο όριο για χρονικό διάστημα ίσο με την προβλεπόμενη ως άνω αρχική διάρκεια. Σε περίπτωση αιτήματος της αναθέτουσας αρχής για παράταση της ισχύος της προσφοράς, για τους οικονομικούς φορείς, που αποδέχτηκαν την παράταση, πριν τη λήξη ισχύος των προσφορών τους, οι προσφορές ισχύουν και τους δεσμεύουν για το επιπλέον αυτό χρονικό διάστημα.

Μετά τη λήξη και του παραπάνω ανώτατου ορίου χρόνου παράτασης ισχύος της προσφοράς, τα αποτελέσματα της διαδικασίας ανάθεσης ματαιώνονται, εκτός αν η αναθέτουσα αρχή κρίνει, κατά περίπτωση, αιτιολογημένα, ότι η συνέχιση της διαδικασίας εξυπηρετεί το δημόσιο συμφέρον, οπότε οι οικονομικοί φορείς που συμμετέχουν στη διαδικασία μπορούν να επιλέξουν είτε να παρατείνουν την προσφορά και την εγγύηση συμμετοχής τους, εφόσον τους ζητηθεί πριν την πάροδο του ανωτέρω ανώτατου ορίου παράτασης της προσφοράς τους είτε όχι. Στην τελευταία περίπτωση, η διαδικασία συνεχίζεται με όσους παρατείνουν τις προσφορές τους και αποκλείονται οι λοιποί οικονομικοί φορείς.

Σε περίπτωση που λήξει ο χρόνος ισχύος των προσφορών και δεν ζητηθεί παράταση της προσφοράς, η αναθέτουσα αρχή δύναται με αιτιολογημένη απόφασή της, εφόσον η εκτέλεση της σύμβασης εξυπηρετεί το δημόσιο συμφέρον, να ζητήσει εκ των υστέρων από τους οικονομικούς φορείς που συμμετέχουν στη διαδικασία να παρατείνουν την προσφορά τους<sup>113</sup>.

<sup>111</sup>Εδώ θα πρέπει να καθορίζεται με σαφήνεια η σχετική μονάδα π.χ. λίτρα κ.α.

<sup>112</sup>Άρθρο 97 ν. 4412/2016

<sup>113</sup>Πρβλ. άρθρο 97, παρ.4 του ν.4412/2016, όπως τροποποιήθηκε με το άρθρο 33, παρ. 3, του ν.4608/2019.

**2.4.6 Λόγοι απόρριψης προσφορών<sup>114</sup>**

Η αναθέτουσα αρχή με βάση τα αποτελέσματα του ελέγχου και της αξιολόγησης των προσφορών, απορρίπτει, σε κάθε περίπτωση, προσφορά:

- α) η οποία αποκλίνει από απαραίτατους όρους περί σύνταξης και υποβολής της προσφοράς, ή δεν υποβάλλεται εμπρόθεσμα με τον τρόπο και με το περιεχόμενο που ορίζεται στην παρούσα και συγκεκριμένα στις παραγράφους 2.4.1 (Γενικοί όροι υποβολής προσφορών), 2.4.2. (Χρόνος και τρόπος υποβολής προσφορών), 2.4.3. (Περιεχόμενο φακέλων δικαιολογητικών συμμετοχής, τεχνικής προσφοράς), 2.4.4. (Περιεχόμενο φακέλου οικονομικής προσφοράς, τρόπος σύνταξης και υποβολής οικονομικών προσφορών), 2.4.5. (Χρόνος ισχύος προσφορών), 3.1. (Αποσφράγιση και αξιολόγηση προσφορών), 3.2 (Πρόσκληση υποβολής δικαιολογητικών προσωρινού αναδόχου) της παρούσας, 1
- β) η οποία περιέχει ατελείς, ελλειπείς, ασαφείς ή λανθασμένες πληροφορίες ή τεκμηρίωση, συμπεριλαμβανομένων των πληροφοριών που περιέχονται στο ΕΕΕΣ, εφόσον αυτές δεν επιδέχονται συμπλήρωση, διόρθωσης, αποσαφήνισης ή διευκρίνισης ή, εφόσον επιδέχονται, δεν έχουν αποκατασταθεί από τον προσφέροντα, εντός της προκαθορισμένης προθεσμίας, σύμφωνα το άρθρο 102 του ν. 4412/2016 και την παρ. 3.1.2.1 της παρούσας διακήρυξης,
- γ) για την οποία ο προσφέρων δεν παράσχει τις απαιτούμενες εξηγήσεις, εντός της προκαθορισμένης προθεσμίας ή η εξήγηση δεν είναι αποδεκτή από την αναθέτουσα αρχή σύμφωνα με την παρ. 3.1.2.1 της παρούσας και τα άρθρα 102 και 103 του ν. 4412/2016,
- δ) η οποία είναι εναλλακτική προσφορά,
- ε) η οποία υποβάλλεται από έναν προσφέροντα που έχει υποβάλλει δύο ή περισσότερες προσφορές. Ο περιορισμός αυτός ισχύει, υπό τους όρους της παραγράφου 2.2.3.4 περ.γ της παρούσας (περ. γ' της παρ. 4 του άρθρου 73 του ν. 4412/2016) και στην περίπτωση ενώσεων οικονομικών φορέων με κοινά μέλη, καθώς και στην περίπτωση οικονομικών φορέων που συμμετέχουν είτε αυτοτελώς είτε ως μέλη ενώσεων,
- στ) η οποία είναι υπό αίρεση,
- ζ) η οποία θέτει όρο αναπροσαρμογής,
- η) για την οποία ο προσφέρων δεν παράσχει, εντός αποκλειστικής προθεσμίας είκοσι (20) ημερών από την κοινοποίηση σε αυτόν σχετικής πρόσκλησης της αναθέτουσας αρχής, εξηγήσεις αναφορικά με την τιμή ή το κόστος που προτείνει σε αυτήν, στην περίπτωση που η προσφορά του φαίνεται ασυνήθιστα χαμηλή σε σχέση με τα αγαθά, σύμφωνα με την παρ. 1 του άρθρου 88 του ν. 4412/2016,
- θ) εφόσον διαπιστωθεί ότι είναι ασυνήθιστα χαμηλή διότι δε συμμορφώνεται με τις ισχύουσες υποχρεώσεις της παρ. 2 του άρθρου 18 του ν. 4412/2016,
- ι) η οποία παρουσιάζει αποκλίσεις ως προς τους όρους και τις τεχνικές προδιαγραφές της σύμβασης,
- ια) η οποία παρουσιάζει ελλείψεις ως προς τα δικαιολογητικά που ζητούνται από τα έγγραφα της παρούσας διακήρυξης, εφόσον αυτές δεν θεραπευτούν από τον προσφέροντα με την υποβολή ή τη συμπλήρωσή τους, εντός της προκαθορισμένης προθεσμίας, σύμφωνα με τα άρθρα 102 και 103 του ν. 4412/2016,
- ιβ) εάν από τα δικαιολογητικά του άρθρου 103 του ν. 4412/2016, που προσκομίζονται από τον προσωρινό ανάδοχο, δεν αποδεικνύεται η μη συνδρομή των λόγων αποκλεισμού της παραγράφου 2.2.3 της παρούσας ή η πλήρωση μιας ή περισσότερων από τις απαιτήσεις των κριτηρίων ποιοτικής επιλογής, σύμφωνα με τις παραγράφους 2.2.4. επ., περί κριτηρίων επιλογής,
- ιγ) εάν κατά τον έλεγχο των ως άνω δικαιολογητικών του άρθρου 103 του ν. 4412/2016, διαπιστωθεί ότι τα στοιχεία που δηλώθηκαν, σύμφωνα με το άρθρο 79 του ν. 4412/2016, είναι εκ προθέσεως απατηλά, ή ότι έχουν υποβληθεί πλαστά αποδεικτικά στοιχεία.

<sup>114</sup>Άρθρο 91 του ν. 4412/2016

### 3. ΔΙΕΝΕΡΓΕΙΑ ΔΙΑΔΙΚΑΣΙΑΣ - ΑΞΙΟΛΟΓΗΣΗ ΠΡΟΣΦΟΡΩΝ

#### 3.1. Αποσφράγιση και αξιολόγηση προσφορών

##### 3.1.1. Ηλεκτρονική αποσφράγιση προσφορών<sup>115</sup>

Το πιστοποιημένο στο ΕΣΗΔΗΣ, για την αποσφράγιση των προσφορών αρμόδιο όργανο της Αναθέτουσας Αρχής, ήτοι η επιτροπή διενέργειας/επιτροπή αξιολόγησης<sup>116</sup>, **εφεξής Επιτροπή Διαγωνισμού**, προβαίνει στην έναρξη της διαδικασίας ηλεκτρονικής αποσφράγισης των φακέλων των προσφορών, κατά το άρθρο 100 του ν. 4412/2016, ακολουθώντας τα εξής στάδια:

- Ηλεκτρονική Αποσφράγιση του (υπό)φακέλου «Δικαιολογητικά Συμμετοχής-Τεχνική Προσφορά» και του (υπό)φακέλου «Οικονομική Προσφορά», **31/3/2025, ημέρα Δευτέρα** και ώρα 10:00 π.μ.

Στο στάδιο αυτό τα στοιχεία των προσφορών που αποσφραγίζονται είναι προσβάσιμα μόνο στα μέλη της Επιτροπής Διαγωνισμού και την Αναθέτουσα Αρχή.<sup>117</sup>

##### 3.1.2 Αξιολόγηση προσφορών

**3.1.2.1** Μετά την κατά περίπτωση ηλεκτρονική αποσφράγιση των προσφορών η Αναθέτουσα Αρχή προβαίνει στην αξιολόγηση αυτών, μέσω των αρμόδιων πιστοποιημένων στο ΕΣΗΔΗΣ οργάνων της<sup>118</sup>, εφαρμοζόμενων κατά τα λοιπά των κειμένων διατάξεων.

Η αναθέτουσα αρχή, τηρώντας τις αρχές της ίσης μεταχείρισης και της διαφάνειας, ζητά από τους προσφέροντες οικονομικούς φορείς, όταν οι πληροφορίες ή η τεκμηρίωση που πρέπει να υποβάλλονται είναι ή εμφανίζονται ελλιπείς ή λανθασμένες, συμπεριλαμβανομένων εκείνων στο ΕΕΕΣ, ή όταν λείπουν συγκεκριμένα έγγραφα, να υποβάλλουν, να συμπληρώνουν, να αποσαφηνίζουν ή να ολοκληρώνουν τις σχετικές πληροφορίες ή τεκμηρίωση, εντός προθεσμίας **όχι μικρότερης των δέκα (10) ημερών και όχι μεγαλύτερης των είκοσι (20) ημερών από την ημερομηνία κοινοποίησης σε αυτούς της σχετικής πρόσκλησης**. Η συμπλήρωση ή η αποσαφήνιση ζητείται και γίνεται αποδεκτή υπό την προϋπόθεση ότι δεν τροποποιείται η προσφορά του οικονομικού φορέα και ότι αφορά σε στοιχεία ή δεδομένα, των οποίων είναι αντικειμενικά εξακριβώσιμος ο προγενέστερος χαρακτήρας σε σχέση με το πέρας της καταληκτικής προθεσμίας παραλαβής προσφορών. Τα ανωτέρω ισχύουν κατ' αναλογία και για τυχόν ελλείπουσες δηλώσεις, υπό την προϋπόθεση ότι βεβαιώνουν γεγονότα αντικειμενικώς εξακριβώσιμα<sup>119</sup>.

[Επισημαίνεται ότι οι διευκρινίσεις/ συμπληρώσεις, κατ'εφαρμογή της παρούσας παραγράφου, σύμφωνα με τα οριζόμενα στις διατάξεις του άρθρου 102 του ν.4412/2016, ζητούνται από την αρμόδια Επιτροπή Αξιολόγησης των Προσφορών (Επιτροπή Διενέργειας Διαγωνισμού), μέσω της λειτουργικότητας «Επικοινωνία»:

- είτε από την Επιτροπή, μέσω του πιστοποιημένου χρήστη της παρούσας ηλεκτρονικής διαδικασίας (χειριστή του διαγωνισμού), χωρίς τη σύνταξη διακριτού εγγράφου
- είτε, με αποστολή διακριτού εγγράφου της Επιτροπής, μέσω του πιστοποιημένου χρήστη της παρούσας ηλεκτρονικής διαδικασίας (χειριστή του διαγωνισμού), χωρίς, στην περίπτωση αυτή, να απαιτείται περαιτέρω έγκρισή του από το αποφαίνόμενο όργανο.

<sup>115</sup>Άρθρο 100 ν. 4412/2016 και άρθρο 16 Κ.Υ.Α. ΕΣΗΔΗΣ Προμήθειες και Υπηρεσίες

<sup>116</sup>Επισημαίνεται ότι, ως προς τις προθεσμίες για την ολοκλήρωση των ενεργειών της Επιτροπής Διενέργειας Διαγωνισμού ισχύουν τα οριζόμενα στο άρθρο 221Α του ν. 4412/2016

<sup>117</sup>Άρθρο 16 παρ. 1 και 2 Κ.Υ.Α. ΕΣΗΔΗΣ Προμήθειες και Υπηρεσίες

<sup>118</sup>Στο πλαίσιο των διαδικασιών ανάθεσης δημοσίων συμβάσεων, τα όργανα που γνωμοδοτούν προς τα αποφαίνόμενα όργανα ((επιτροπή διενέργειας/επιτροπή αξιολόγησης) ελέγχουν, σύμφωνα με την παρ. 1 του άρθρου 221 του ν. 4412/2016, την καταλληλότητα των προσφερόντων, αξιολογούν τις προσφορές, εισηγούνται τον αποκλεισμό τους από τη διαδικασία, την απόρριψη των προσφορών, την κατακύρωση των αποτελεσμάτων, την αποδέσμευση ή κατάπτωση των εγγυήσεων, τη ματαίωση της διαδικασίας και γνωμοδοτούν για κάθε άλλο θέμα που ανακύπτει κατά τη διαδικασία ανάθεσης.

<sup>119</sup>Άρθρο 102 του ν. 4412/2016. Πρβλ και έκθεση συνεπειών ρυθμίσεων επί του άρθρου 42 ν. 4781/2021

Σημειώνεται ότι, όσο διαρκεί η διαδικασία αξιολόγησης των προσφορών και μέχρι την αποστολή των σχετικών πρακτικών της Επιτροπής στον χειριστή του διαγωνισμού, προς έκδοση των οικείων αποφάσεων, οι διευκρινίσεις ζητούνται από την Επιτροπή και δεν υπόκεινται σε προηγούμενη έγκριση του αποφαινόμενου οργάνου.

Σε κάθε περίπτωση, μετά την ολοκλήρωση της διαδικασίας αξιολόγησης εκ μέρους της Επιτροπής και τη διαβίβαση των σχετικών πρακτικών προς το αποφαινόμενο όργανο, το τελευταίο δύναται, κατά την κρίση του, να ζητεί διευκρινίσεις από τους προσφέροντες για στοιχεία των προσφορών, για τα οποία δεν ζητήθηκαν, είτε ακόμη και για στοιχεία, για τα οποία έχει ήδη γνωμοδοτήσει σχετικά η Επιτροπή.

Το αποφαινόμενο όργανο διατηρεί το δικαίωμα να αναπέμψει στην Επιτροπή προς εξέταση και περαιτέρω διευκρινίσεις οποιοδήποτε ζήτημα χρήζει, κατά την κρίση του, διευκρινίσεων/ συμπληρώσεων.

Τα ανωτέρω ισχύουν και ως προς τα αιτήματα παροχής διευκρινίσεων-συμπληρώσεων, σε περιπτώσεις ασυνήθιστα χαμηλών προσφορών, καθώς και στο στάδιο της υποβολής των δικαιολογητικών κατακύρωσης του προσωρινού αναδόχου].<sup>120</sup>

Ειδικότερα :

α) Η Επιτροπή Διαγωνισμού εξετάζει αρχικά την προσκόμιση της εγγύησης συμμετοχής, σύμφωνα με την παράγραφο 1 του άρθρου 72. Σε περίπτωση παράλειψης προσκόμισης, είτε της εγγύησης συμμετοχής ηλεκτρονικής έκδοσης, μέχρι την καταληκτική ημερομηνία υποβολής προσφορών, είτε του πρωτοτύπου της έντυπης εγγύησης συμμετοχής, μέχρι την ημερομηνία και ώρα αποσφράγισης, η Επιτροπή Διαγωνισμού συντάσσει πρακτικό στο οποίο εισηγείται την απόρριψη της προσφοράς ως απαράδεκτης.

Στη συνέχεια εκδίδεται από την αναθέτουσα αρχή απόφαση, με την οποία επικυρώνεται το ανωτέρω πρακτικό. Η απόφαση απόρριψης της προσφοράς του παρόντος εδαφίου εκδίδεται πριν από την έκδοση οποιασδήποτε άλλης απόφασης σχετικά με την αξιολόγηση των προσφορών της οικείας διαδικασίας ανάθεσης σύμβασης και κοινοποιείται σε όλους τους προσφέροντες, μέσω της λειτουργικότητας της «Επικοινωνίας» του ηλεκτρονικού διαγωνισμού στο ΕΣΗΔΗΣ.

Κατά της εν λόγω απόφασης χωρεί προδικαστική προσφυγή, σύμφωνα με τα οριζόμενα στην παράγραφο 3.4 της παρούσας.

Η αναθέτουσα αρχή επικοινωνεί παράλληλα με τους φορείς που φέρονται να έχουν εκδώσει τις εγγυητικές επιστολές, προκειμένου να διαπιστώσει την εγκυρότητά τους<sup>121</sup>

β) Μετά την έκδοση της ανωτέρω απόφασης η Επιτροπή Διαγωνισμού προβαίνει αρχικά στον έλεγχο των δικαιολογητικών συμμετοχής και εν συνεχεία στην αξιολόγηση των τεχνικών προσφορών των προσφερόντων των οποίων τα δικαιολογητικά συμμετοχής έκρινε πλήρη. Η αξιολόγηση γίνεται σύμφωνα με τους όρους της παρούσας και η διαδικασία αξιολόγησης ολοκληρώνεται με την καταχώριση σε πρακτικό των προσφερόντων, των αποτελεσμάτων του ελέγχου και της αξιολόγησης των δικαιολογητικών συμμετοχής και των τεχνικών προσφορών<sup>122</sup>.

γ) Στη συνέχεια η Επιτροπή Διαγωνισμού προβαίνει στην αξιολόγηση των οικονομικών προσφορών των προσφερόντων, των οποίων τα δικαιολογητικά συμμετοχής και η τεχνική προσφορά κρίθηκαν αποδεκτά, συντάσσει πρακτικό στο οποίο καταχωρίζονται οι οικονομικές προσφορές κατά σειρά μειοδοσίας και εισηγείται αιτιολογημένα την αποδοχή ή απόρριψή τους, την κατάταξη των προσφορών και την ανάδειξη του προσωρινού αναδόχου.

Εάν οι προσφορές φαίνονται ασυνήθιστα χαμηλές σε σχέση με το αντικείμενο της σύμβασης, η αναθέτουσα αρχή απαιτεί από τους οικονομικούς φορείς, μέσω της λειτουργικότητας της «Επικοινωνίας» του ηλεκτρονικού διαγωνισμού στο ΕΣΗΔΗΣ, να εξηγήσουν την τιμή ή το κόστος που προτείνουν στην προσφορά

<sup>120</sup> Βλ. άρθρα 100 του ν. 4412/2016, σε συνδυασμό με άρθρο 16 παρ. 3.2 της «ΚΥΑ ΕΣΗΔΗΣ Προμήθειες και Υπηρεσίες»

<sup>121</sup> Άρθρο 72 παρ. 13 ν. 4412/2016

<sup>122</sup> Η αναθέτουσα αρχή δύναται να εγκρίνει το πρακτικό αυτό με εσωτερική της απόφαση.

τους, εντός αποκλειστικής προθεσμίας, **κατά ανώτατο όριο είκοσι (20) ημερών από την κοινοποίηση της σχετικής πρόσκλησης**. Στην περίπτωση αυτή εφαρμόζονται τα άρθρα 88 και 89 ν. 4412/2016. Εάν τα παρεχόμενα στοιχεία δεν εξηγούν κατά τρόπο ικανοποιητικό το χαμηλό επίπεδο της τιμής ή του κόστους που προτείνεται, η προσφορά απορρίπτεται ως μη κανονική. Σε κάθε περίπτωση η κρίση της Α.Α. σχετικά με τις ασυνήθιστα χαμηλές προσφορές και την αποδοχή ή όχι των σχετικών εξηγήσεων εκ μέρους των προσφερόντων ενσωματώνεται στην κατωτέρω ενιαία απόφαση.<sup>123</sup>

Στην περίπτωση ισότιμων προσφορών η αναθέτουσα αρχή επιλέγει τον ανάδοχο με κλήρωση μεταξύ των οικονομικών φορέων που υπέβαλαν ισότιμες προσφορές.<sup>124</sup> Η κλήρωση γίνεται ενώπιον της Επιτροπής του Διαγωνισμού και παρουσία των οικονομικών φορέων που υπέβαλαν τις ισότιμες προσφορές.<sup>125</sup> Επισημαίνεται ότι τα αποτελέσματα της κλήρωσης ενσωματώνονται ομοίως στην ως κατωτέρω ενιαία απόφαση.

Στη συνέχεια, εφόσον το αποφαινόμενο όργανο της αναθέτουσας αρχής εγκρίνει τα ανωτέρω πρακτικά εκδίδεται απόφαση για τα αποτελέσματα όλων των ανωτέρω σταδίων<sup>126</sup> («Δικαιολογητικά Συμμετοχής», «Τεχνική Προσφορά» και «Οικονομική Προσφορά») και η αναθέτουσα αρχή προσκαλεί εγγράφως, μέσω της λειτουργικότητας της «Επικοινωνίας» του ηλεκτρονικού διαγωνισμού στο ΕΣΗΔΗΣ, τον πρώτο σε κατάταξη μειοδότη στον οποίον πρόκειται να γίνει η κατακύρωση («προσωρινός ανάδοχος») να υποβάλει τα δικαιολογητικά κατακύρωσης, σύμφωνα με όσα ορίζονται στο άρθρο 103 και την παράγραφο 3.2 της παρούσας, περί πρόσκλησης για υποβολή δικαιολογητικών. Η απόφαση έγκρισης των πρακτικών δεν κοινοποιείται στους προσφέροντες, δεν αναρτάται στο ΚΗΜΔΗΣ και στη «ΔΙΑΥΓΕΙΑ» και ενσωματώνεται στην απόφαση κατακύρωσης<sup>127</sup>.

### **Προθεσμία για την ολοκλήρωση των επιμέρους σταδίων της διαδικασίας ανάθεσης δημόσιας σύμβασης (άρθρο 87 του ν.4914/2022):**

Για διαδικασίες ανάθεσης δημοσίων συμβάσεων προμηθειών αγαθών και υπηρεσιών:

1. Όταν κριτήριο ανάθεσης είναι η πλέον συμφέρουσα από οικονομικής άποψης προσφορά βάσει μόνο της τιμής, όλες οι ενέργειες της παρ. 2 του άρθρου 100, που αφορούν στο γνωμοδοτικό όργανο, ολοκληρώνονται εντός είκοσι (20) εργάσιμων ημερών από την ημερομηνία της αποσφράγισης των προσφορών. Η προθεσμία του προηγούμενου εδαφίου αναστέλλεται σε περίπτωση εφαρμογής των άρθρων 102 και 103, για χρονικό διάστημα ίσο με το διάστημα ενεργείας της αναθέτουσας αρχής ή των οικονομικών φορέων ή, σε περίπτωση που δεν λάβει χώρα ενέργεια από μέρους των οικονομικών φορέων, για όσο χρονικό διάστημα χορηγήθηκε από την αναθέτουσα αρχή για τις ενέργειες αυτές.
2. Οι προθεσμίες της παραγράφου 1 μπορούν να αναστέλλονται μέχρι και το διπλάσιο τους με απόφαση του αποφαινόμενου οργάνου της Αναθέτουσας Αρχής. Εάν συντρέχουν εξαιρετικές περιστάσεις ή αν υποβληθείσες προσφορές ελέγχονται ως ασυνήθιστα χαμηλές σύμφωνα με όσα προβλέπονται στο άρθρο 88 του ν. 4412/2016.
3. Η Αναθέτουσα Αρχή αποφαινεται επί των πρακτικών εντός προθεσμίας εντός δέκα (10) εργάσιμων ημερών από την κοινοποίηση των σχετικών πρακτικών.

<sup>123</sup> Επισημαίνεται ότι στις γνωμοδοτικές αρμοδιότητες της Επιτροπής Διαγωνισμού ανήκει ο ουσιαστικός έλεγχος και η αξιολόγηση των προσφορών, συμπεριλαμβανομένου και του ζητήματος της απόρριψης προσφορών ως ασυνήθιστα χαμηλών. Πρβλ και απόφαση ΣτΕ ΕΑ 184/2020

<sup>124</sup> Ισότιμες θεωρούνται οι προσφορές με την ίδια ακριβώς τιμή

<sup>125</sup> Άρθρο 90 παρ. 1 του ν. 4412/2016.

<sup>126</sup> Άρθρο 100, παρ. 2 ν. 4412/2016

<sup>127</sup> Βλ. άρθρο 100 παρ. 2 του ν. 4412/2016, σε συνδυασμό με άρθρο 10 παρ. 1 περ. ζ της ΚΥΑ ΚΗΜΔΗΣ]

### **3.2 Πρόσκληση υποβολής δικαιολογητικών προσωρινού αναδόχου<sup>128</sup> - Δικαιολογητικά προσωρινού αναδόχου**

Μετά την αξιολόγηση των προσφορών, η αναθέτουσα αρχή αποστέλλει σχετική ηλεκτρονική πρόσκληση στον προσφέροντα, στον οποίο πρόκειται να γίνει η κατακύρωση («προσωρινό ανάδοχο»), μέσω της λειτουργικότητας της «Επικοινωνίας» του ηλεκτρονικού διαγωνισμού στο ΕΣΗΔΗΣ, και τον καλεί να υποβάλει εντός προθεσμίας δέκα (10) ημερών από την κοινοποίηση της σχετικής έγγραφης ειδοποίησης σε αυτόν, τα αποδεικτικά έγγραφα νομιμοποίησης και τα πρωτότυπα ή αντίγραφα όλων των δικαιολογητικών που περιγράφονται στην παράγραφο 2.2.9.2. της παρούσας διακήρυξης, ως αποδεικτικά στοιχεία για τη μη συνδρομή των λόγων αποκλεισμού της παραγράφου 2.2.3 της διακήρυξης, καθώς και για την πλήρωση των κριτηρίων ποιοτικής επιλογής των παραγράφων 2.2.4 - 2.2.8 αυτής.

Ειδικότερα, το σύνολο των στοιχείων και δικαιολογητικών της ως άνω παραγράφου αποστέλλονται από αυτόν σε μορφή ηλεκτρονικών αρχείων με μορφότυπο PDF, σύμφωνα με τα ειδικώς οριζόμενα στην παράγραφο 2.4.2.5 της παρούσας.

**Εντός της προθεσμίας υποβολής των δικαιολογητικών κατακύρωσης και το αργότερο έως την τρίτη εργάσιμη ημέρα από την καταληκτική ημερομηνία ηλεκτρονικής υποβολής των δικαιολογητικών κατακύρωσης, προσκομίζονται με ευθύνη του οικονομικού φορέα, στην αναθέτουσα αρχή, σε έντυπη μορφή και σε κλειστό φάκελο, στον οποίο αναγράφεται ο αποστολέας, τα στοιχεία του Διαγωνισμού και ως παραλήπτης η Επιτροπή Διαγωνισμού, τα στοιχεία και δικαιολογητικά, τα οποία απαιτείται να προσκομισθούν σε έντυπη μορφή (ως πρωτότυπα ή ακριβή αντίγραφα), σύμφωνα με τα προβλεπόμενα στις διατάξεις της ως άνω παραγράφου 2.4.2.5<sup>129</sup>.**

Αν δεν προσκομισθούν τα παραπάνω δικαιολογητικά ή υπάρχουν ελλείψεις σε αυτά που υποβλήθηκαν, η αναθέτουσα αρχή καλεί τον προσωρινό ανάδοχο να προσκομίσει τα ελλείποντα δικαιολογητικά ή να συμπληρώσει τα ήδη υποβληθέντα ή να παράσχει διευκρινήσεις με την έννοια του άρθρου 102 του ν. 4412/2016, εντός δέκα (10) ημερών από την κοινοποίηση της σχετικής πρόσκλησης σε αυτόν.

Ο προσωρινός ανάδοχος δύναται να υποβάλει αίτημα, μέσω της λειτουργικότητας της «Επικοινωνίας» του ηλεκτρονικού διαγωνισμού στο ΕΣΗΔΗΣ, προς την αναθέτουσα αρχή, για παράταση της ως άνω προθεσμίας, συνοδευόμενο από αποδεικτικά έγγραφα περί αίτησης χορήγησης δικαιολογητικών προσωρινού αναδόχου. Στην περίπτωση αυτή η αναθέτουσα αρχή παρατείνει την προθεσμία υποβολής αυτών, για όσο χρόνο απαιτηθεί για τη χορήγησή τους από τις αρμόδιες δημόσιες αρχές. Ο προσωρινός ανάδοχος μπορεί να αξιοποιεί τη δυνατότητα αυτή τόσο εντός της αρχικής προθεσμίας για την υποβολή δικαιολογητικών όσο και εντός της προθεσμίας για την προσκόμιση ελλειπόντων ή τη συμπλήρωση ήδη υποβληθέντων δικαιολογητικών, κατά την έννοια του άρθρου 102 του ν. 4412/2016, ως ανωτέρω προβλέπεται. Η παρούσα ρύθμιση εφαρμόζεται αναλόγως και όταν η αναθέτουσα αρχή ζητήσει την προσκόμιση των δικαιολογητικών κατά τη διαδικασία αξιολόγησης των προσφορών ή αιτήσεων συμμετοχής και πριν από το στάδιο κατακύρωσης, κατ' εφαρμογή της διάταξης του πρώτου εδαφίου της παρ. 5 του άρθρου 79 του ν. 4412/2016, τηρουμένων των αρχών της ίσης μεταχείρισης και της διαφάνειας.

Απορρίπτεται η προσφορά του προσωρινού αναδόχου, καταπίπτει υπέρ της αναθέτουσας αρχής η εγγύηση συμμετοχής του και η κατακύρωση γίνεται στον προσφέροντα που υπέβαλε την αμέσως επόμενη πλέον συμφέρουσα από οικονομική άποψη προσφορά, τηρουμένης της ανωτέρω διαδικασίας, εάν:

- i) κατά τον έλεγχο των παραπάνω δικαιολογητικών διαπιστωθεί ότι τα στοιχεία που δηλώθηκαν με το Ευρωπαϊκό Ενιαίο Έγγραφο Σύμβασης (ΕΕΕΣ) είναι εκ προθέσεως απατηλά, ή έχουν υποβληθεί πλαστά αποδεικτικά στοιχεία, ή
- ii) δεν υποβληθούν στο προκαθορισμένο χρονικό διάστημα τα απαιτούμενα πρωτότυπα ή αντίγραφα των

<sup>128</sup>Βλ. άρθρο 103 του ν. 4412/2016

<sup>129</sup>Πρβλ άρθρο 17 ΚΥΑ ΕΣΗΔΗΣ Προμήθειες και Υπηρεσίες

παραπάνω δικαιολογητικών, ή

iii) από τα δικαιολογητικά που προσκομίσθηκαν νομίμως και εμπροθέσμως, δεν αποδεικνύεται η μη συνδρομή των λόγων αποκλεισμού σύμφωνα με την παράγραφο 2.2.3 (λόγοι αποκλεισμού) ή η πλήρωση μιας ή περισσότερων από τις απαιτήσεις των κριτηρίων ποιοτικής επιλογής σύμφωνα με τις παραγράφους 2.2.4 έως 2.2.8 (κριτήρια ποιοτικής επιλογής) της παρούσας.

Σε περίπτωση έγκαιρης και προσηκούσας ενημέρωσης της αναθέτουσας αρχής για μεταβολές στις προϋποθέσεις, τις οποίες ο προσωρινός ανάδοχος είχε δηλώσει με το Ευρωπαϊκό Ενιαίο Έγγραφο Σύμβασης (ΕΕΕΣ) ότι πληροί, οι οποίες μεταβολές επήλθαν ή για τις οποίες μεταβολές έλαβε γνώση μετά την δήλωση και μέχρι την ημέρα της σύναψης της σύμβασης (οψιγενείς μεταβολές), δεν καταπίπτει υπέρ της Αναθέτουσας Αρχής η εγγύηση συμμετοχής του<sup>130</sup>.

Αν κανένας από τους προσφέροντες δεν υποβάλλει αληθή ή ακριβή δήλωση ή δεν προσκομίσει ένα ή περισσότερα από τα απαιτούμενα έγγραφα και δικαιολογητικά ή δεν αποδείξει ότι: α) δεν βρίσκεται σε μία από τις καταστάσεις της παραγράφου 2.2.3 της παρούσας διακήρυξης και β) πληροί τα σχετικά κριτήρια ποιοτικής επιλογής τα οποία έχουν καθοριστεί σύμφωνα με τις παραγράφους 2.2.4 -2.2.8 της παρούσας διακήρυξης, η διαδικασία ματαιώνεται.

Η διαδικασία ελέγχου των παραπάνω δικαιολογητικών ολοκληρώνεται με τη σύνταξη πρακτικού από την Επιτροπή του Διαγωνισμού, στο οποίο αναγράφεται η τυχόν συμπλήρωση δικαιολογητικών σύμφωνα με όσα ορίζονται ανωτέρω (παράγραφος 3.1.2.1.) και τη διαβίβασή του στο αποφαινόμενο όργανο της αναθέτουσας αρχής για τη λήψη απόφασης είτε για την κατακύρωση της σύμβασης είτε για τη ματαίωση της διαδικασίας.

### 3.3 Κατακύρωση - σύναψη σύμβασης 131

**3.3.1.** Τα αποτελέσματα του ελέγχου των παραπάνω δικαιολογητικών και της εισήγησης της Επιτροπής επικυρώνονται με την απόφαση κατακύρωσης, στην οποία ενσωματώνεται η απόφαση έγκρισης των πρακτικών των περ. α & β της παρ. 2 του άρθρου 100 του ν. 4412/2016 (περί αξιολόγησης των δικαιολογητικών συμμετοχής, της τεχνικής και της οικονομικής προσφοράς).

Η αναθέτουσα αρχή κοινοποιεί, μέσω της λειτουργικότητας της «Επικοινωνίας», του διαγωνισμού στο ΕΣΗΔΗΣ, σε όλους τους οικονομικούς φορείς που έλαβαν μέρος στη διαδικασία ανάθεσης, εκτός από όσους αποκλείστηκαν οριστικά δυνάμει της παρ. 1 του άρθρου 72 του ν. 4412/2016, την απόφαση κατακύρωσης, στην οποία αναφέρονται υποχρεωτικά οι προθεσμίες για την αναστολή της σύναψης σύμβασης, σύμφωνα με τα άρθρα 360 έως 372 του ν. 4412/2016, μαζί με αντίγραφο όλων των πρακτικών της διαδικασίας ελέγχου και αξιολόγησης των προσφορών, και, επιπλέον, αναρτά τα δικαιολογητικά του προσωρινού αναδόχου στα «Συνημμένα Ηλεκτρονικού Διαγωνισμού».

Μετά την έκδοση και κοινοποίηση της απόφασης κατακύρωσης οι προσφέροντες λαμβάνουν γνώση των λοιπών συμμετεχόντων στη διαδικασία και των στοιχείων που υποβλήθηκαν από αυτούς, με ενέργειες της αναθέτουσας αρχής<sup>132</sup>. Κατά της απόφασης κατακύρωσης χωρεί προδικαστική προσφυγή ενώπιον της ΕΑΔΗΣΥ (πρώην ΑΕΠΠ), σύμφωνα με την παράγραφο 3.4 της παρούσας. Δεν επιτρέπεται η άσκηση άλλης διοικητικής.<sup>133</sup>

**3.3.2.** Η απόφαση κατακύρωσης καθίσταται οριστική, εφόσον συντρέξουν οι ακόλουθες προϋποθέσεις σωρευτικά:

α) κοινοποιηθεί η απόφαση κατακύρωσης σε όλους τους οικονομικούς φορείς που δεν έχουν αποκλειστεί οριστικά,

β) παρέλθει άπρακτη η προθεσμία άσκησης προδικαστικής προσφυγής ή σε περίπτωση άσκησης, παρέλθει άπρακτη η προθεσμία άσκησης αίτησης αναστολής και ακύρωσης κατά της απόφασης της ΕΑΔΗΣΥ (πρώην

<sup>130</sup>Άρθρο 104 παρ. 2 και 3 του ν. 4412/2016

<sup>131</sup>Άρθρο 105 του ν. 4412/2016

<sup>132</sup> Πρβλ άρθρο 16 παρ. 3 ΚΥΑ ΕΣΗΔΗΣ Προμήθειες και Υπηρεσίες

<sup>133</sup>Άρθρο 100 παρ. 2 του ν. 4412/2016



ΑΕΠΠ), και σε περίπτωση άσκησης αίτησης αναστολής και ακύρωσης κατά της απόφασης της ΕΑΔΗΣΥ (πρώην ΑΕΠΠ), εκδοθεί απόφαση επί της αίτησης, με την επιφύλαξη της χορήγησης προσωρινής διαταγής, σύμφωνα με όσα ορίζονται στο τελευταίο εδάφιο της παρ. 4 του άρθρου 372 του ν. 4412/2016,

γ) ολοκληρωθεί επιτυχώς ο προσυμβατικός έλεγχος από το Ελεγκτικό Συνέδριο, σύμφωνα με τα άρθρα 324 έως 327 του ν. 4700/2020, εφόσον απαιτείται, και

δ) ο προσωρινός ανάδοχος, υποβάλλει, στην περίπτωση που απαιτείται και έπειτα από σχετική πρόσκληση, υπεύθυνη δήλωση, που υπογράφεται σύμφωνα με όσα ορίζονται στο άρθρο 79Α του ν. 4412/2016, στην οποία δηλώνεται ότι, δεν έχουν επέλθει στο πρόσωπό του οψιγενείς μεταβολές κατά την έννοια του άρθρου 104 του ν. 4412/2016 και μόνον στην περίπτωση της άσκησης προδικαστικής προσφυγής κατά της απόφασης κατακύρωσης. Η υπεύθυνη δήλωση ελέγχεται από την αναθέτουσα αρχή και μνημονεύεται στο συμφωνητικό. Εφόσον δηλωθούν οψιγενείς μεταβολές, η δήλωση ελέγχεται από την Επιτροπή Διαγωνισμού, η οποία εισηγείται προς το αρμόδιο αποφαινόμενο όργανο.

Μετά από την οριστικοποίηση της απόφασης κατακύρωσης η αναθέτουσα αρχή προσκαλεί τον ανάδοχο, μέσω της λειτουργικότητας της «Επικοινωνίας» του ηλεκτρονικού διαγωνισμού στο ΕΣΗΔΗΣ, να προσέλθει για υπογραφή του συμφωνητικού, θέτοντάς του προθεσμία **δεκαπέντε (15) ημερών** από την κοινοποίηση της σχετικής ειδικής πρόσκλησης. Η σύμβαση θεωρείται συναφθείσα με την κοινοποίηση της πρόσκλησης του προηγούμενου εδαφίου στον ανάδοχο.

Στην περίπτωση που ο ανάδοχος δεν προσέλθει να υπογράψει το ως άνω συμφωνητικό μέσα στην τεθείσα προθεσμία, με την επιφύλαξη αντικειμενικών λόγων ανωτέρας βίας, κηρύσσεται έκπτωτος, καταπίπτει υπέρ της αναθέτουσας αρχής η εγγυητική επιστολή συμμετοχής του και ακολουθείται η ίδια, ως άνω διαδικασία, για τον προσφέροντα που υπέβαλε την αμέσως επόμενη πλέον συμφέρουσα από οικονομική άποψη προσφορά. Αν κανένας από τους προσφέροντες δεν προσέλθει για την υπογραφή του συμφωνητικού, η διαδικασία ανάθεσης ματαιώνεται σύμφωνα με την παράγραφο 3.5 της παρούσας Διακήρυξης. Στην περίπτωση αυτή, η αναθέτουσα αρχή μπορεί να αναζητήσει αποζημίωση, πέρα από την καταπίπτουσα εγγυητική επιστολή, ιδίως δυνάμει των άρθρων 197 και 198 ΑΚ.<sup>134</sup>

Εάν η αναθέτουσα αρχή δεν απευθύνει την ειδική πρόσκληση για την υπογραφή του συμφωνητικού **εντός χρονικού διαστήματος εξήντα (60) ημερών από την οριστικοποίηση της απόφασης κατακύρωσης**, με την επιφύλαξη της ύπαρξης επιτακτικού λόγου δημόσιου συμφέροντος ή αντικειμενικών λόγων ανωτέρας βίας, ο ανάδοχος δικαιούται να απέχει από την υπογραφή του συμφωνητικού, χωρίς να εκπέσει η εγγύηση συμμετοχής του, καθώς και να αναζητήσει αποζημίωση ιδίως δυνάμει των άρθρων 197 και 198 ΑΚ.<sup>135</sup>

### **3.4 Προδικαστικές Προσφυγές - Προσωρινή και οριστική Δικαστική Προστασία**

Α. Κάθε ενδιαφερόμενος, ο οποίος έχει ή είχε συμφέρον να του ανατεθεί η συγκεκριμένη δημόσια σύμβαση και έχει υποστεί ή ενδέχεται να υποστεί ζημία από εκτελεστή πράξη ή παράλειψη της αναθέτουσας αρχής κατά παράβαση της ευρωπαϊκής ενωσιακής ή εσωτερικής νομοθεσίας στον τομέα των δημοσίων συμβάσεων, έχει δικαίωμα να προσφύγει στην Ενιαία Αρχή Δημοσίων Συμβάσεων (ΕΑΔΗΣΥ) (πρώην ΑΕΠΠ), σύμφωνα με τα ειδικότερα οριζόμενα στα άρθρα 346 επ. ν. 4412/2016 και 1 επ. π.δ. 39/2017, στρεφόμενος με προδικαστική προσφυγή, κατά πράξης ή παράλειψης της αναθέτουσας αρχής, προσδιορίζοντας ειδικώς τις νομικές και πραγματικές αιτίσεις που δικαιολογούν το αίτημά του<sup>136</sup>

Σε περίπτωση προσφυγής κατά πράξης της αναθέτουσας αρχής, η προθεσμία για την άσκηση της προδικαστικής προσφυγής είναι:

(α) **δέκα (10) ημέρες** από την κοινοποίηση της προσβαλλόμενης πράξης στον ενδιαφερόμενο οικονομικό φορέα αν η πράξη κοινοποιήθηκε με ηλεκτρονικά μέσα ή

(β) **δεκαπέντε (15) ημέρες** από την κοινοποίηση της προσβαλλόμενης πράξης σε αυτόν αν χρησιμοποιήθηκαν άλλα μέσα επικοινωνίας, άλλως

<sup>134</sup>Άρθρο 105 παρ. 7 του ν. 4412/2016, όπως αντικαταστάθηκε από το άρθρο 45 του ν. 4782/2021.

<sup>135</sup>Άρθρο 105 παρ. 8 του ν. 4412/2016, όπως αντικαταστάθηκε από το άρθρο 45 του ν. 4782/2021.

<sup>136</sup>Άρθρο 360 παρ. 1 ν. 4412/2016 και 3 παρ. 1 π.δ. 39/2017.

(γ) **δέκα (10) ημέρες** από την πλήρη, πραγματική ή τεκμαιρόμενη, γνώση της πράξης που βλάπτει τα συμφέροντα του ενδιαφερόμενου οικονομικού φορέα. **Ειδικά για την άσκηση προσφυγής κατά προκήρυξης, η πλήρης γνώση αυτής τεκμαίρεται μετά την πάροδο δεκαπέντε (15) ημερών από τη δημοσίευση στο ΚΗΜΔΗΣ.**

Σε περίπτωση παράλειψης που αποδίδεται στην αναθέτουσα αρχή, η προθεσμία για την άσκηση της προδικαστικής προσφυγής **είναι δεκαπέντε (15) ημέρες** από την επομένη της συντέλεσης της προσβαλλόμενης παράλειψης<sup>137</sup>.

Οι προθεσμίες ως προς την υποβολή των προδικαστικών προσφυγών και των παρεμβάσεων αρχίζουν την επομένη της ημέρας της προαναφερθείσας κατά περίπτωση κοινοποίησης ή γνώσης και λήγουν όταν περάσει ολόκληρη η τελευταία ημέρα και ώρα 23:59:59 και, αν αυτή είναι εξαιρετέα ή Σάββατο, όταν περάσει ολόκληρη η επομένη εργάσιμη ημέρα και ώρα 23:59:59<sup>138</sup>.

Η προδικαστική προσφυγή συντάσσεται υποχρεωτικά με τη χρήση του τυποποιημένου εντύπου του Παραρτήματος Ι του π.δ/τος 39/2017 και κατατίθεται ηλεκτρονικά μέσω της λειτουργικότητας «Επικοινωνία» στην ηλεκτρονική περιοχή του συγκεκριμένου διαγωνισμού, επιλέγοντας την ένδειξη «Προδικαστική Προσφυγή» σύμφωνα με το άρθρο 18 της Κ.Υ.Α. Προμήθειες και Υπηρεσίες.

Για το παραδεκτό της άσκησης της προδικαστικής προσφυγής κατατίθεται παράβολο από τον προσφεύγοντα υπέρ του Ελληνικού Δημοσίου, σύμφωνα με όσα ορίζονται στο άρθρο 363 ν. 4412/2016. Η επιστροφή του παραβόλου στον προσφεύγοντα γίνεται: α) σε περίπτωση ολικής ή μερικής αποδοχής της προσφυγής του, β) όταν η αναθέτουσα αρχή ανακαλεί την προσβαλλόμενη πράξη ή προβαίνει στην οφειλόμενη ενέργεια πριν από την έκδοση της απόφασης της ΕΑΔΗΣΥ (πρώην ΑΕΠΠ) επί της προσφυγής, γ) σε περίπτωση παραίτησης του προσφεύγοντα από την προσφυγή του έως και **δέκα (10) ημέρες** από την κατάθεση της προσφυγής.

Η προθεσμία για την άσκηση της προδικαστικής προσφυγής και η άσκησή της κωλύουν τη σύναψη της σύμβασης επί ποινή ακυρότητας, η οποία διαπιστώνεται με απόφαση της ΕΑΔΗΣΥ (πρώην ΑΕΠΠ) μετά από άσκηση προδικαστικής προσφυγής, σύμφωνα με το άρθρο 368 του ν. 4412/2016 και 20 π.δ. 39/2017. Όμως, μόνη η άσκηση της προδικαστικής προσφυγής δεν κωλύει την πρόοδο της διαγωνιστικής διαδικασίας, υπό την επιφύλαξη χορήγησης από το Κλιμάκιο προσωρινής προστασίας σύμφωνα με το άρθρο 366 παρ. 1-2 ν. 4412/2016 και 15 παρ. 1-4 π.δ. 39/2017.

Η προηγούμενη παράγραφος δεν εφαρμόζεται στην περίπτωση που, κατά τη διαδικασία σύναψης της παρούσας σύμβασης, υποβληθεί μόνο μία (1) προσφορά.

Μετά την, κατά τα ως άνω, ηλεκτρονική κατάθεση της προδικαστικής προσφυγής η αναθέτουσα αρχή, μέσω της λειτουργίας «Επικοινωνία» :

α) Κοινοποιεί την προσφυγή το αργότερο έως την επομένη εργάσιμη ημέρα από την κατάθεσή της σε κάθε ενδιαφερόμενο τρίτο, ο οποίος μπορεί να θίγεται από την αποδοχή της προσφυγής, προκειμένου να ασκήσει το, προβλεπόμενο από τα άρθρα 362 παρ. 3 και 7 π.δ. 39/2017, δικαίωμα παρέμβασής του στη διαδικασία εξέτασης της προσφυγής, για τη διατήρηση της ισχύος της προσβαλλόμενης πράξης, προσκομίζοντας όλα τα κρίσιμα έγγραφα που έχει στη διάθεσή του.

β) Διαβιβάζει στην ΕΑΔΗΣΥ (πρώην ΑΕΠΠ), το αργότερο **εντός δεκαπέντε (15) ημερών** από την ημέρα κατάθεσης, τον πλήρη φάκελο της υπόθεσης, τα αποδεικτικά κοινοποίησης στους ενδιαφερόμενους τρίτους αλλά και την Έκθεση Απόψεων της επί της προσφυγής. Στην Έκθεση Απόψεων η αναθέτουσα αρχή μπορεί να παραθέσει αρχική ή συμπληρωματική αιτιολογία για την υποστήριξη της προσβαλλόμενης με την προδικαστική προσφυγή πράξης.

γ) Κοινοποιεί σε όλα τα μέρη την Έκθεση Απόψεων, τις Παρεμβάσεις και τα σχετικά έγγραφα που τυχόν τη συνοδεύουν, μέσω του ηλεκτρονικού τόπου του διαγωνισμού το αργότερο έως την επομένη εργάσιμη ημέρα

<sup>137</sup>Άρθρο 361 του ν. 4412/2016 και 4 π.δ. 39/2017

<sup>138</sup>Παρ. 2 του άρθρου 9 και άρθρο 18 της Κ.Υ.Α. ΕΣΗΔΗΣ Προμήθειες και Υπηρεσίες

από την κατάθεσή τους.

δ) Συμπληρωματικά υπομνήματα κατατίθενται από οποιοδήποτε από τα μέρη μέσω της πλατφόρμας του ΕΣΗΔΗΣ το αργότερο εντός πέντε (5) ημερών από την κοινοποίηση των απόψεων της αναθέτουσας αρχής. Η άσκηση της προδικαστικής προσφυγής αποτελεί προϋπόθεση για την άσκηση των ένδικων βοηθημάτων της αίτησης αναστολής και της αίτησης ακύρωσης του άρθρου 372 ν. 4412/2016 κατά των εκτελεστών πράξεων ή παραλείψεων της αναθέτουσας αρχής.

Β. Όποιος έχει έννομο συμφέρον μπορεί να ζητήσει, με το ίδιο δικόγραφο εφαρμοζόμενων αναλογικά των διατάξεων του π.δ./τος 18/1989, την αναστολή εκτέλεσης της απόφασης της ΕΑΔΗΣΥ (πρώην ΑΕΠΠ) και την ακύρωσή της ενώπιον του αρμοδίου Διοικητικού Δικαστηρίου (Διοικητικό Εφετείο Θεσσαλονίκης)<sup>139</sup>. Το αυτό ισχύει και σε περίπτωση σιωπηρής απόρριψης της προδικαστικής προσφυγής από την ΕΑΔΗΣΥ (πρώην ΑΕΠΠ) Δικαίωμα άσκησης του ως άνω ένδικου βοηθήματος έχει και η αναθέτουσα αρχή, αν η ΕΑΔΗΣΥ (πρώην ΑΕΠΠ) κάνει δεκτή την προδικαστική προσφυγή, αλλά και αυτός του οποίου έχει γίνει εν μέρει δεκτή η προδικαστική προσφυγή.

Με την απόφαση της ΕΑΔΗΣΥ (πρώην ΑΕΠΠ) λογίζονται ως συμπροσβαλλόμενες και όλες οι συναφείς προς την ανωτέρω απόφαση πράξεις ή παραλείψεις της αναθέτουσας αρχής, εφόσον έχουν εκδοθεί ή συντελεστεί αντιστοίχως έως τη συζήτηση της ως άνω αίτησης στο Δικαστήριο.

Η αίτηση αναστολής και ακύρωσης περιλαμβάνει μόνο αιτιάσεις που είχαν προταθεί με την προδικαστική προσφυγή ή αφορούν στη διαδικασία ενώπιον της ΕΑΔΗΣΥ (πρώην ΑΕΠΠ) ή το περιεχόμενο των αποφάσεών της. Η αναθέτουσα αρχή, εφόσον ασκήσει την αίτηση της παρ. 1 του άρθρου 372 του ν. 4412/2016, μπορεί να προβάλει και οψιγενείς ισχυρισμούς αναφορικά με τους επιτακτικούς λόγους δημοσίου συμφέροντος, οι οποίοι καθιστούν αναγκαία την άμεση ανάθεση της σύμβασης.<sup>140</sup>

Η ως άνω αίτηση κατατίθεται στο ως αρμόδιο δικαστήριο μέσα **σε προθεσμία δέκα (10) ημερών** από κοινοποίηση ή την πλήρη γνώση της απόφασης ή από την παρέλευση της προθεσμίας για την έκδοση της απόφασης επί της προδικαστικής προσφυγής, ενώ η δικάσιμος για την εκδίκαση της αίτησης ακύρωσης δεν πρέπει να απέχει **πέραν των εξήντα (60) ημερών** από την κατάθεση του δικογράφου.<sup>141</sup>

Αντίγραφο της αίτησης με κλήση κοινοποιείται με τη φροντίδα του αιτούντος προς την ΕΑΔΗΣΥ (πρώην ΑΕΠΠ), την αναθέτουσα αρχή, αν δεν έχει ασκήσει αυτή την αίτηση, και προς κάθε τρίτο ενδιαφερόμενο, την κλήτευση του οποίου διατάσσει με πράξη του ο Πρόεδρος ή ο προεδρεύων του αρμοδίου Δικαστηρίου ή Τμήματος έως την επόμενη ημέρα από την κατάθεση της αίτησης. Ο αιτών υποχρεούται επί ποινή απαραδέκτου του ενδίκου βοηθήματος να προβεί στις παραπάνω κοινοποιήσεις εντός αποκλειστικής προθεσμίας **δύο (2) ημερών** από την έκδοση και την παραλαβή της ως άνω πράξης του Δικαστηρίου. Εντός αποκλειστικής προθεσμίας **δέκα (10) ημερών** από την ως άνω κοινοποίηση της αίτησης κατατίθεται η παρέμβαση και διαβιβάζονται ο φάκελος και οι απόψεις των παθητικώς νομιμοποιούμενων. Εντός της ίδιας προθεσμίας κατατίθενται στο Δικαστήριο και τα στοιχεία που υποστηρίζουν τους ισχυρισμούς των διαδίκων. Επιπρόσθετα, η παρέμβαση κοινοποιείται με επιμέλεια του παρεμβαίνοντος στα λοιπά μέρη της δίκης **εντός δύο (2) ημερών** από την κατάθεσή της, αλλιώς λογίζεται ως अपαράδεκτη. Το διατακτικό της δικαστικής απόφασης εκδίδεται εντός **δεκαπέντε (15) ημερών** από τη συζήτηση της αίτησης ή από την προθεσμία για την υποβολή υπομνημάτων.

Η προθεσμία για την άσκηση και η άσκηση της αίτησης ενώπιον του αρμοδίου Δικαστηρίου κωλύουν τη σύναψη της σύμβασης μέχρι την έκδοση της οριστικής δικαστικής απόφασης, εκτός εάν με προσωρινή

<sup>139</sup> Πρβλ. άρθρο 372 παρ. 3 ν. 4412/2016, σύμφωνα με το οποίο: «Αρμόδιο για την εκδίκαση των υποθέσεων του παρόντος είναι το Διοικητικό Εφετείο της έδρας της αναθέτουσας αρχής. Κατ' εξαίρεση, διαφορές οποίες προκύπτουν από την ανάθεση δημοσίων συμβάσεων που εμπίπτουν στο πεδίο εφαρμογής των Οδηγιών 2014/24/ΕΕ και 2014/25/ΕΕ, με εκτιμώμενη αξία μεγαλύτερη των δεκαπέντε εκατομμυρίων (15.000.000) ευρώ, εκδικάζονται από το Συμβούλιο της Επικρατείας». Κατά συνέπεια, με βάση την εκτιμώμενη αξία εκάστης σύμβασης, η α.α. συμπληρώνει στο παρόν άρθρο της Διακήρυξης, το αρμόδιο, ανά περίπτωση, Δικαστήριο, ήτοι το Διοικητικό Εφετείο ή το Συμβούλιο της Επικρατείας αναλόγως.

<sup>140</sup> Πρβλ. άρθρο 372 παρ. 1 και 2 Ν. 4412/2016.

<sup>141</sup> Πρβλ. άρθρο 372 παρ. 4 του ν. 4412/2016.

διαταγή ο αρμόδιος δικαστής αποφανθεί διαφορετικά. Επίσης, η προθεσμία για την άσκηση και η άσκησή της αίτησης κωλύουν την πρόοδο της διαδικασίας ανάθεσης για χρονικό διάστημα **δεκαπέντε (15) ημερών** από την άσκηση της αίτησης, εκτός εάν με την προσωρινή διαταγή ο αρμόδιος δικαστής αποφανθεί διαφορετικά.<sup>142</sup> Για την άσκηση της αιτήσεως κατατίθεται παράβολο, σύμφωνα με τα ειδικότερα οριζόμενα στο άρθρο 372 παρ. 5 του ν. 4412/2016.

Αν ο ενδιαφερόμενος δεν αιτήθηκε ή αιτήθηκε ανεπιτυχώς την αναστολή και η σύμβαση υπογράφηκε και η εκτέλεσή της ολοκληρώθηκε πριν από τη συζήτηση της αίτησης, εφαρμόζεται αναλόγως η παρ. 2 του άρθρου 32 του π.δ. 18/1989.

Αν το Δικαστήριο ακυρώσει πράξη ή παράλειψη της αναθέτουσας αρχής μετά τη σύναψη της σύμβασης, το κύρος της τελευταίας δεν θίγεται, εκτός αν πριν από τη σύναψη αυτής είχε ανασταλεί η διαδικασία σύναψης της σύμβασης. Στην περίπτωση που η σύμβαση δεν είναι άκυρη, ο ενδιαφερόμενος δικαιούται να αξιώσει αποζημίωση, σύμφωνα με τα αναφερόμενα στο άρθρο 373 του ν. 4412/2016.

Με την επιφύλαξη των διατάξεων του ν. 4412/2016, για την εκδίκαση των διαφορών του παρόντος άρθρου εφαρμόζονται οι διατάξεις του π.δ. 18/1989.

### **3.5 Ματαίωση Διαδικασίας**

---

Η αναθέτουσα αρχή ματαιώνει ή δύναται να ματαιώσει εν όλω ή εν μέρει, αιτιολογημένα, τη διαδικασία ανάθεσης, για τους λόγους και υπό τους όρους του άρθρου 106 του ν. 4412/2016, μετά από γνώμη της αρμόδιας Επιτροπής του Διαγωνισμού. Επίσης, αν διαπιστωθούν σφάλματα ή παραλείψεις σε οποιοδήποτε στάδιο της διαδικασίας ανάθεσης, μπορεί, μετά από γνώμη της ως άνω Επιτροπής, να ακυρώσει μερικώς τη διαδικασία ή να αναμορφώσει ανάλογα το αποτέλεσμά της ή να αποφασίσει την επανάληψή της από το σημείο που εμφιλοχώρησε το σφάλμα ή η παράλειψη.

Ειδικότερα, η αναθέτουσα αρχή ματαιώνει τη διαδικασία σύναψης όταν αυτή αποβεί άγονη είτε λόγω μη υποβολής προσφοράς είτε λόγω απόρριψης όλων των προσφορών, καθώς και στην περίπτωση του δευτέρου εδαφίου της παρ. 7 του άρθρου 105, περί κατακύρωσης και σύναψης σύμβασης.

Επίσης μπορεί να ματαιώσει τη διαδικασία: α) λόγω παράτυπης διεξαγωγής της διαδικασίας ανάθεσης, εκτός εάν μπορεί να θεραπεύσει το σφάλμα ή την παράλειψη σύμφωνα με την παρ. 3 του άρθρου 106, β) αν οι οικονομικές και τεχνικές παράμετροι που σχετίζονται με τη διαδικασία ανάθεσης άλλαξαν ουσιωδώς και η εκτέλεση του συμβατικού αντικείμενου δεν ενδιαφέρει πλέον την αναθέτουσα αρχή ή τον φορέα για τον οποίο προορίζεται το υπό ανάθεση αντικείμενο, γ) αν λόγω ανωτέρας βίας, δεν είναι δυνατή η κανονική εκτέλεση της σύμβασης, δ) αν η επιλεγείσα προσφορά κριθεί ως μη συμφέρουσα από οικονομική άποψη, ε) στην περίπτωση των παρ. 3 και 4 του άρθρου 97, περί χρόνου ισχύος προσφορών, στ) για άλλους επιτακτικούς λόγους δημοσίου συμφέροντος, όπως ιδίως, δημόσιας υγείας ή προστασίας του περιβάλλοντος.

---

<sup>142</sup> Πρβλ άρθρο 372 παρ. 6 του ν. 4412/2016.

## 4. ΟΡΟΙ ΕΚΤΕΛΕΣΗΣ ΤΗΣ ΣΥΜΒΑΣΗΣ

---

### 4.1 Εγγυήσεις (καλής εκτέλεσης)

---

Εγγύηση καλής εκτέλεσης

Για την υπογραφή της σύμβασης απαιτείται η παροχή εγγύησης καλής εκτέλεσης, σύμφωνα με το άρθρο 72 παρ. 4 του ν. 4412/2016, το ύψος της οποίας ανέρχεται σε **ποσοστό 4%** επί της εκτιμώμενης αξίας της σύμβασης, ή του τμήματος αυτής, χωρίς να συμπεριλαμβάνονται τα δικαιώματα προαίρεσης και η οποία κατατίθεται μέχρι και την υπογραφή του συμφωνητικού.

Η εγγύηση καλής εκτέλεσης, προκειμένου να γίνει αποδεκτή, πρέπει να περιλαμβάνει κατ' ελάχιστον τα αναφερόμενα στην παράγραφο 2.1.5. της στοιχεία της παρούσας και επιπλέον, τον τίτλο και τον αριθμό της σχετικής σύμβασης. Το περιεχόμενό της είναι σύμφωνο με τα οριζόμενα στο άρθρο 72 του ν. 4412/2016.

Η εγγύηση καλής εκτέλεσης της σύμβασης καλύπτει συνολικά και χωρίς διακρίσεις την εφαρμογή όλων των όρων της σύμβασης και κάθε απαίτηση της αναθέτουσας αρχής έναντι του αναδόχου.

Σε περίπτωση τροποποίησης της σύμβασης κατά την παράγραφο 4.5, η οποία συνεπάγεται αύξηση της συμβατικής αξίας, ο ανάδοχος οφείλει να καταθέσει μέχρι την υπογραφή της τροποποιημένης σύμβασης, συμπληρωματική εγγύηση καλής εκτέλεσης, **το ύψος της οποίας ανέρχεται σε ποσοστό 4%** επί του ποσού της αύξησης της αξίας της σύμβασης.

Η εγγύηση καλής εκτέλεσης καταπίπτει υπέρ της αναθέτουσας αρχής στην περίπτωση παραβίασης, από τον ανάδοχο, των όρων της σύμβασης, όπως αυτή ειδικότερα ορίζει.

Ο χρόνος ισχύος της εγγύησης καλής εκτέλεσης πρέπει να είναι μεγαλύτερος από τον συμβατικό χρόνο φόρτωσης ή παράδοσης, για διάστημα τουλάχιστον ενός μηνός.

Η/Οι εγγύηση/εις καλής εκτέλεσης επιστρέφεται/ονται στο σύνολό του/ς μετά από την ποσοτική και ποιοτική παραλαβή του συνόλου του αντικειμένου της σύμβασης.

Σε περίπτωση που στο πρωτόκολλο οριστικής και ποσοτικής παραλαβής αναφέρονται παρατηρήσεις ή υπάρχει εκπρόθεσμη παροχή, η επιστροφή των εγγυήσεων καλής εκτέλεσης γίνεται μετά από την αντιμετώπιση, σύμφωνα με όσα προβλέπονται, των παρατηρήσεων και του εκπρόθεσμου.

Αν οι υπηρεσίες είναι διαιρετές και η παράδοση γίνεται, σύμφωνα με τη σύμβαση, τμηματικά, οι εγγυήσεις καλής εκτέλεσης και προκαταβολής αποδεσμεύονται σταδιακά, κατά το ποσό που αναλογεί στην αξία του τμήματος της υπηρεσίας που παραλήφθηκε οριστικά. Για τη σταδιακή αποδέσμευσή τους απαιτείται προηγούμενη γνωμοδότηση του αρμόδιου συλλογικού οργάνου. Εάν στο πρωτόκολλο παραλαβής αναφέρονται παρατηρήσεις ή υπάρχει εκπρόθεσμη παράδοση, η παραπάνω σταδιακή αποδέσμευση γίνεται μετά την αντιμετώπιση, σύμφωνα με όσα προβλέπονται, των παρατηρήσεων και του εκπροθέσμου.

### 4.2 Συμβατικό Πλαίσιο - Εφαρμοστέα Νομοθεσία

---

Κατά την εκτέλεση της σύμβασης εφαρμόζονται οι διατάξεις του ν. 4412/2016, οι όροι της παρούσας διακήρυξης και συμπληρωματικά ο Αστικός Κώδικας.

### 4.3 Όροι εκτέλεσης της σύμβασης

---

**4.3.1** Κατά την εκτέλεση της σύμβασης ο ανάδοχος τηρεί τις υποχρεώσεις στους τομείς του περιβαλλοντικού, κοινωνικοασφαλιστικού και εργατικού δικαίου, που έχουν θεσπισθεί με το δίκαιο της Ένωσης, το εθνικό δίκαιο, συλλογικές συμβάσεις ή διεθνείς διατάξεις περιβαλλοντικού, κοινωνικοασφαλιστικού και εργατικού δικαίου, οι οποίες απαριθμούνται στο Παράρτημα Χ του Προσαρτήματος Α'.

Η τήρηση των εν λόγω υποχρεώσεων από τον ανάδοχο και τους υπεργολάβους του ελέγχεται και βεβαιώνεται από τα όργανα που επιβλέπουν την εκτέλεση της σύμβασης και τις αρμόδιες δημόσιες αρχές και υπηρεσίες που ενεργούν εντός των ορίων της ευθύνης και της αρμοδιότητάς τους.

**4.3.2** Στις συμβάσεις προμηθειών προϊόντων που εμπίπτουν στο πεδίο εφαρμογής του ν. 4819/2021, επιπλέον του όρου της παρ. 4.3.1 περιλαμβάνεται ο όρος ότι ο ανάδοχος υποχρεούται κατά την υπογραφή της σύμβασης και καθ' όλη τη διάρκεια εκτέλεσης να τηρεί τις υποχρεώσεις των παραγράφων 1, 4 και 5 του άρθρου 11 του ν. 4819/2021. Η τήρηση των υποχρεώσεων ελέγχεται από την αναθέτουσα αρχή μέσω του αρχείου δημοσιοποίησης εγγεγραμμένων παραγωγών στο Εθνικό Μητρώο Παραγωγών (ΕΜΠΑ) που τηρείται στην ηλεκτρονική σελίδα του Ε.Ο.ΑΝ. εντός της προθεσμίας της παραγράφου 4 του άρθρου 105 του ν. 4412/2016 και αποτελεί προϋπόθεση για την υπογραφή του συμφωνητικού, στο οποίο γίνεται υποχρεωτικά μνεία του αριθμού ΕΜΠΑ του υπόχρεου παραγωγού. Η μη τήρηση των υποχρεώσεων της παρούσας παραγράφου έχει τις συνέπειες της παραγράφου 7 του άρθρου 105 του ν. 4412/2016.<sup>143</sup>

**4.3.3. Ο ανάδοχος δεσμεύεται ότι :**

α) σε όλα τα στάδια που προηγήθηκαν της σύμβασης δεν ενήργησε αθέμιτα, παράνομα ή καταχρηστικά και ότι θα εξακολουθήσει να μην ενεργεί κατ' αυτόν τον τρόπο κατά το στάδιο εκτέλεσης της σύμβασης,  
β) ότι θα δηλώσει αμελλητί στην αναθέτουσα αρχή, από τη στιγμή που λάβει γνώση, οποιαδήποτε κατάσταση (ακόμη και ενδεχόμενη) σύγκρουσης συμφερόντων (προσωπικών, οικογενειακών, οικονομικών, πολιτικών ή άλλων κοινών συμφερόντων, συμπεριλαμβανομένων και αντικρουόμενων επαγγελματικών συμφερόντων) μεταξύ των νομίμων ή εξουσιοδοτημένων εκπροσώπων του καθώς και υπαλλήλων ή συνεργατών τους οποίους απασχολεί στην εκτέλεση της σύμβασης (π.χ. με σύμβαση υπεργολαβίας) και μελών του προσωπικού της αναθέτουσας αρχής που εμπλέκονται καθ' οιονδήποτε τρόπο στη διαδικασία εκτέλεσης της σύμβασης ή/και μπορούν να επηρεάσουν την έκβαση και τις αποφάσεις της αναθέτουσας αρχής περί την εκτέλεσή της, οποτεδήποτε και εάν η κατάσταση αυτή προκύψει κατά τη διάρκεια εκτέλεσης της σύμβασης<sup>144</sup>.

Οι υποχρεώσεις και οι απαγορεύσεις της ρήτρας αυτής ισχύουν, αν ο ανάδοχος είναι ένωση, για όλα τα μέλη της ένωσης, καθώς και για τους υπεργολάβους που χρησιμοποιεί. Στο συμφωνητικό περιλαμβάνεται σχετική δεσμευτική δήλωση τόσο του αναδόχου όσο και των υπεργολάβων του.

**4.3.4** Σύμφωνα με τα οριζόμενα της υπ' αριθ. ΔΚΣ 6/20-06-2024 Μελέτης - Παράρτημα ΙΙ της παρούσας διακήρυξης:

«Τα προς προμήθεια είδη θα είναι αρίστης ποιότητας θα πληρούν τις προϋποθέσεις των ισχυόντων διεθνών κανονισμών και θα διαθέτουν το σήμα CE και ειδικότερα:

1. Για τα υλικά που υπάρχουν καθιερωμένα πρότυπα ποιότητας και κανονισμοί των παρακάτω αναφερόμενων οργανισμών:

- Ελληνικός Οργανισμός Τυποποίησης (ΕΛΟΤ) και/ή
- Γερμανικό Ινστιτούτο Τυποποίησης (DIN) και/ή
- Διεθνής Οργανισμός Τυποποίησης (ISO)

θα είναι κατασκευασμένα σύμφωνα με τα πρότυπα αυτά.

2. Όλα τα είδη θα συνοδεύονται από πιστοποιητικά CE

3. Υλικά που έχουν αλλοιωθεί ή έχει περάσει ο χρόνος αποθήκευσης τους δεν θα γίνονται δεκτά από την Υπηρεσία.

4. Τα υλικά θα παραδοθούν σε σφραγισμένες συσκευασίες που φέρουν ετικέτες με τις ακόλουθες πληροφορίες:

- χρώμα (εμπορική ονομασία, τύπος, κωδικός σύνθεσης)
- ημερομηνία παραγωγής και λήξης....

Σε όλους τους τύπους της ξυλείας θα έχουν εφαρμογή τα αντίστοιχα πρότυπα του ΕΛΟΤ, ISO & DIN για τις μεθόδους δοκιμών, προσδιορισμό των ιδιοτήτων, δοκιμές αξιολόγησης, αποτελεσμάτων και περιεκτικότητα

<sup>143</sup> Άρθρο 130 του ν.4412/2016

<sup>144</sup>Πρβλ άρθρο 24 του ν. 4412/2016



των πρώτων υλών.

.....Σε όλους τους τύπους των χρωμάτων θα έχουν εφαρμογή τα αντίστοιχα πρότυπα του ΕΛΟΤ, ISO & DIN για τις μεθόδους δοκιμών, προσδιορισμό των ιδιοτήτων, δοκιμές αξιολόγησης, αποτελεσμάτων και περιεκτικότητα των πρώτων υλών.

Η συσκευασία των χρωμάτων θα είναι σύμφωνα με τους ισχύοντες κανόνες συσκευασίας και τυποποίησης αναλόγως των αναγκών της υπηρεσίας σε σφραγισμένα κουτιά των 1 lit έως 15 lit.

.....

Πλαστικό χρώμα άοσμο πιστοποιημένο οικολογικό άριστης ποιότητας. Να πληρεί τα κριτήρια της απόφασης 2002/739/ΕΚ για την απονομή του οικολογικού σήματος (ecolabel). Να εφαρμόζεται σε εσωτερικές επιφάνειες από σοβά, μπετόν, σπατουλαρισμένες επιφάνειες, γυψοσανίδες κ.λ.π.

ΠΟΕ (Πτητικές Οργανικές Ενώσεις

.....

Οι συμμετέχοντες στον διαγωνισμό καλούνται να υποβάλλουν μαζί με την προσφορά τους και πιστοποιητικά αντοχών που έχουν για τα προϊόντα τους, καθώς και πιστοποιητικά I.S.O., T.U.V., C.E. κ.τ.λ., τα οποία θεωρούνται απαραίτητα (σύμφωνα και με τις Ε.Τ.Ε.Π.).....»

#### 4.4 Υπεργολαβία

**4.4.1.** Ο Ανάδοχος δεν απαλλάσσεται από τις συμβατικές του υποχρεώσεις και ευθύνες λόγω ανάθεσης της εκτέλεσης τμήματος/τμημάτων της σύμβασης σε υπεργολάβους. Η τήρηση των υποχρεώσεων της παρ. 2 του άρθρου 18 του ν. 4412/2016 από υπεργολάβους δεν αίρει την ευθύνη του κυρίου αναδόχου.

**4.4.2.** Κατά την υπογραφή της σύμβασης ο κύριος ανάδοχος υποχρεούται να αναφέρει στην αναθέτουσα αρχή το όνομα, τα στοιχεία επικοινωνίας και τους νόμιμους εκπροσώπους των υπεργολάβων του, οι οποίοι συμμετέχουν στην εκτέλεση αυτής, εφόσον είναι γνωστά τη συγκεκριμένη χρονική στιγμή. Επιπλέον, υποχρεούται να γνωστοποιεί στην αναθέτουσα αρχή κάθε αλλαγή των πληροφοριών αυτών, κατά τη διάρκεια της σύμβασης, καθώς και τις απαιτούμενες πληροφορίες σχετικά με κάθε νέο υπεργολάβο, τον οποίο ο κύριος ανάδοχος χρησιμοποιεί εν συνεχεία στην εν λόγω σύμβαση, προσκομίζοντας τα σχετικά συμφωνητικά/δηλώσεις συνεργασίας<sup>145</sup>. Σε περίπτωση διακοπής της συνεργασίας του Αναδόχου με υπεργολάβο/ υπεργολάβους της σύμβασης, αυτός υποχρεούται σε άμεση γνωστοποίηση της διακοπής αυτής στην Αναθέτουσα Αρχή, οφείλει δε να διασφαλίσει την ομαλή εκτέλεση του τμήματος/ των τμημάτων της σύμβασης είτε από τον ίδιο, είτε από νέο υπεργολάβο τον οποίο θα γνωστοποιήσει στην αναθέτουσα αρχή κατά την ως άνω διαδικασία.

4.4.3. Η αναθέτουσα αρχή επαληθεύει τη συνδρομή των λόγων αποκλεισμού για τους υπεργολάβους, όπως αυτοί περιγράφονται στην παράγραφο 2.2.3. και με τα αποδεικτικά μέσα της παραγράφου 2.2.9.2 της παρούσας, εφόσον το(α) τμήμα(τα) της σύμβασης, το(α) οποίο(α) ο ανάδοχος προτίθεται να αναθέσει υπό μορφή υπεργολαβίας σε τρίτους, υπερβαίνουν σωρευτικά το ποσοστό του τριάντα τοις εκατό (30%) της συνολικής αξίας της σύμβασης. Επιπλέον, προκειμένου να μην αθετούνται οι υποχρεώσεις της παρ. 2 του άρθρου 18 του ν. 4412/2016, δύναται να επαληθεύσει τους ως άνω λόγους και για τμήμα ή τμήματα της σύμβασης που υπολείπονται του ως άνω ποσοστού.

Όταν από την ως άνω επαλήθευση προκύπτει ότι συντρέχουν λόγοι αποκλεισμού απαιτεί ή δύναται να απαιτήσει την αντικατάστασή του, κατά τα ειδικότερα αναφερόμενα στις παρ. 5 και 6 του άρθρου 131 του ν. 4412/2016.

<sup>145</sup>Πρβλ παρ. 2 του άρθρου 78 του ν. 4412/2016

#### 4.5 Τροποποίηση σύμβασης κατά τη διάρκειά της<sup>146</sup>

Η σύμβαση μπορεί να τροποποιείται κατά τη διάρκειά της, χωρίς να απαιτείται νέα διαδικασία σύναψης σύμβασης, σύμφωνα με τους όρους και τις προϋποθέσεις του άρθρου 132 του ν. 4412/2016 κατόπιν γνωμοδότησης του αρμόδιου οργάνου της αναθέτουσας αρχής και με την παρ. 1 του άρθρου 216 του ν. 4412/2016, της επιτροπής η οποία συγκροτείται επίσης με απόφαση της αναθέτουσας αρχής για την παρακολούθηση της σύμβασης.

Μετά τη λύση της σύμβασης λόγω της έκπτωσης του αναδόχου, σύμφωνα με το άρθρο 203 του ν. 4412/2016 και την παράγραφο 5.2. της παρούσας<sup>147</sup>, όπως και σε περίπτωση καταγγελίας για όλους λόγους της παραγράφου 4.6, πλην αυτού της περ. (α), η αναθέτουσα αρχή δύναται να προσκαλέσει τον επόμενο, κατά σειρά κατάταξης οικονομικό φορέα που συμμετέχει στην παρούσα διαδικασία ανάθεσης της συγκεκριμένης σύμβασης και να του προτείνει να αναλάβει το ανεκτέλεστο αντικείμενο της σύμβασης, με τους ίδιους όρους και προϋποθέσεις και σε τίμημα που δεν θα υπερβαίνει την προσφορά που αυτός είχε υποβάλει (ρήτρα υποκατάστασης)<sup>148</sup>. Η σύμβαση συνάπτεται εφόσον εντός της τεθείσας προθεσμίας περιέλθει στην αναθέτουσα αρχή έγγραφη και ανεπιφύλακτη αποδοχή της. Η άπρακτη πάροδος της προθεσμίας θεωρείται ως απόρριψη της πρότασης. Αν αυτός δεν δεχθεί την πρόταση σύναψης σύμβασης, η αναθέτουσα αρχή προσκαλεί τον επόμενο υποψήφιο κατά σειρά κατάταξης, ακολουθώντας κατά τα λοιπά την ίδια διαδικασία.

#### 4.6 Δικαίωμα μονομερούς λύσης της σύμβασης<sup>149</sup>

**4.6.1.** Η αναθέτουσα αρχή μπορεί, με τις προϋποθέσεις που ορίζουν οι κείμενες διατάξεις, να καταγγείλει τη σύμβαση κατά τη διάρκεια της εκτέλεσής της, εφόσον:

- α) η σύμβαση υποστεί ουσιώδη τροποποίηση, κατά την έννοια της παρ. 4 του άρθρου 132 του ν. 4412/2016, που θα απαιτούσε νέα διαδικασία σύναψης σύμβασης
- β) ο ανάδοχος, κατά το χρόνο της ανάθεσης της σύμβασης, τελούσε σε μια από τις καταστάσεις που αναφέρονται στην παράγραφο 2.2.3.1 και, ως εκ τούτου, θα έπρεπε να έχει αποκλειστεί από τη διαδικασία σύναψης της σύμβασης,
- γ) η σύμβαση δεν έπρεπε να ανατεθεί στον ανάδοχο λόγω σοβαρής παραβίασης των υποχρεώσεων που υπέχει από τις Συνθήκες και την Οδηγία 2014/24/ΕΕ, η οποία έχει αναγνωρισθεί με απόφαση του Δικαστηρίου της Ένωσης στο πλαίσιο διαδικασίας δυνάμει του άρθρου 258 της ΣΛΕΕ.
- δ) ο ανάδοχος καταδικαστεί αμετάκλητα, κατά τη διάρκεια εκτέλεσης της σύμβασης, για ένα από τα αδικήματα που αναφέρονται στην παρ. 2.2.3.1 της παρούσας,
- ε) ο ανάδοχος πτωχεύσει ή υπαχθεί σε διαδικασία ειδικής εκκαθάρισης ή τεθεί υπό αναγκαστική διαχείριση από εκκαθαριστή ή από το δικαστήριο ή υπαχθεί σε διαδικασία πτωχευτικού συμβιβασμού ή αναστείλει τις επιχειρηματικές του δραστηριότητες ή υπαχθεί σε διαδικασία εξυγίανσης και δεν τηρεί τους όρους αυτής ή εάν βρεθεί σε οποιαδήποτε ανάλογη κατάσταση, προκύπτουσα από παρόμοια διαδικασία, προβλεπόμενη σε εθνικές διατάξεις νόμου,

Η αναθέτουσα αρχή μπορεί να μην καταγγείλει τη σύμβαση, υπό την προϋπόθεση ότι ο ανάδοχος ο οποίος θα βρεθεί σε μία εκ των καταστάσεων που αναφέρονται στην περίπτωση αυτή αποδεικνύει ότι είναι σε θέση να εκτελέσει τη σύμβαση, λαμβάνοντας υπόψη τις ισχύουσες διατάξεις και τα μέτρα για τη συνέχιση της επιχειρηματικής του λειτουργίας.

- στ) ο ανάδοχος παραβεί αποδεδειγμένα τις υποχρεώσεις του που απορρέουν από τη δέσμευση

<sup>146</sup> Πρβλ. άρθρο 132 του ν. 4412/2016

<sup>147</sup> Βλ. ιδίως την περ. γ της παρ.4 του άρθρου 203 του ν. 4412/2016

<sup>148</sup> Άρθρο 132, παρ. 1δ), περ. αα του ν. 4412/2016.

Πρβλ., επίσης, Κατευθυντήρια Οδηγία 22 της Αρχής με τίτλο «Τροποποίηση συμβάσεων κατά τη διάρκειά τους», Κεφάλαιο III.Δ. σημείο I, σελ. 17 (ΑΔΑ: 7ΜΥΤΟΞΤΒ-ΖΓΖ).

<sup>149</sup>βλ. Άρθρο 133 του ν. 4412/2016 Δικαίωμα μονομερούς λύσης της σύμβασης



ακεραιότητας της παρ. 4.3.2. της παρούσας, ως αναλυτικά περιγράφονται στο συνημμένο στην παρούσα σχέδιο σύμβασης.

## 5. ΕΙΔΙΚΟΙ ΟΡΟΙ ΕΚΤΕΛΕΣΗΣ ΤΗΣ ΣΥΜΒΑΣΗΣ

### 5.1 Τρόπος πληρωμής<sup>150</sup>

**5.1.1.** Η πληρωμή του αναδόχου θα πραγματοποιηθεί με τον πιο κάτω τρόπο :

Το 100% της συμβατικής αξίας μετά την οριστική παραλαβή των ειδών . *Ο εν λόγω τρόπος πληρωμής εφαρμόζεται και στην περίπτωση τμηματικών παραδόσεων.*

Η πληρωμή του συμβατικού τιμήματος θα γίνεται με την προσκόμιση των νομίμων παραστατικών και δικαιολογητικών που προβλέπονται από τις διατάξεις του άρθρου 200 παρ. 5 του ν. 4412/2016<sup>151</sup>, καθώς και κάθε άλλου δικαιολογητικού που τυχόν ήθελε ζητηθεί από τις αρμόδιες υπηρεσίες που διενεργούν τον έλεγχο και την πληρωμή.

**5.1.2.** Τον Ανάδοχο βαρύνουν οι υπέρ τρίτων κρατήσεις, ως και κάθε άλλη επιβάρυνση, σύμφωνα με την κείμενη νομοθεσία, μη συμπεριλαμβανομένου Φ.Π.Α., για την παροχή των υπηρεσιών στον τόπο και με τον τρόπο που προβλέπεται στα έγγραφα της σύμβασης. Ιδίως βαρύνεται με τις ακόλουθες κρατήσεις:

α) Για τις συμβάσεις αξίας άνω των χιλίων (1.000) ευρώ, μη συμπεριλαμβανομένου ΦΠΑ, ανεξαρτήτως της πηγής προέλευσης της χρηματοδότησης, κράτηση ύψους 0,1%, η οποία υπολογίζεται επί της αξίας κάθε πληρωμής προ φόρων και κρατήσεων της αρχικής, καθώς και κάθε συμπληρωματικής σύμβασης υπέρ της Ενιαίας Αρχής Δημοσίων Συμβάσεων.<sup>152</sup>

β) **Κράτηση ύψους 0,02%** υπέρ της ανάπτυξης και συντήρησης του ΟΠΣ ΕΣΗΔΗΣ, η οποία υπολογίζεται επί της αξίας, εκτός ΦΠΑ, της αρχικής, καθώς και κάθε συμπληρωματικής σύμβασης. Το ποσό αυτό παρακρατείται σε κάθε πληρωμή από την αναθέτουσα αρχή στο όνομα και για λογαριασμό του Υπουργείου Ψηφιακής Διακυβέρνησης, σύμφωνα με την παρ. 6 του άρθρου 36 του ν. 4412/2016. **Μέχρι την έκδοση της κοινής απόφασης της παρ. 6 του άρθρου 36 του ν. 4412/2016, η ως άνω κράτηση δεν επιβάλλεται.**<sup>153154</sup>

Οι υπέρ τρίτων κρατήσεις υπόκεινται στο εκάστοτε ισχύον αναλογικό τέλος χαρτοσήμου και στην επ' αυτού εισφορά υπέρ ΟΓΑ.

Με κάθε πληρωμή θα γίνεται η προβλεπόμενη από την κείμενη νομοθεσία παρακράτηση φόρου εισοδήματος επί του καθαρού ποσού.

Ο Φ.Π.Α. βαρύνει το Δήμο Θεσσαλονίκης.

**5.1.3.** Σε περίπτωση υποβολής ηλεκτρονικού τιμολογίου, ο ανάδοχος συμπληρώνει στο πεδίο BT-11: Στοιχείο αναφοράς αγαθού του Εθνικού Μορφότυπου Ηλεκτρονικού Τιμολογίου<sup>155</sup>:

- «ΑΔΑ Ανάληψης»

**Οι οικονομικοί φορείς υποχρεούνται να υποβάλλουν ηλεκτρονικά τιμολόγια που είναι σύμφωνα με το ευρωπαϊκό πρότυπο έκδοσης ηλεκτρονικών τιμολογίων, για διαδικασίες σύναψης συμβάσεων που εκκινούν μετά την 1η.6.2024, σύμφωνα με την υπ' αριθμ. ΚΥΑ 52445 ΕΞ 04-04-2023 (ΦΕΚ Β' 2385/12-04-2023) "Υποχρέωση υποβολής ηλεκτρονικών τιμολογίων από τους οικονομικούς φορείς".**

<sup>150</sup>Για τις δημόσιες συμβάσεις των οποίων η εκτιμώμενη αξία, εκτός Φ.Π.Α., είναι ίση προς ή ανώτερη από τα κατώτατα όρια του άρθρου 5 του ν. 4412/2016 οι αναθέτουσες αρχές υποχρεούνται να παραλαμβάνουν και να επεξεργάζονται ηλεκτρονικά τιμολόγια που είναι σύμφωνα με το ευρωπαϊκό πρότυπο έκδοσης ηλεκτρονικών τιμολογίων, όπως αυτό ορίζεται στην περίπτωση 12 του άρθρου 149 του ν. 4601/2019 (Α' 44) και των, κατ' εξουσιοδότηση του άρθρου 154 του νόμου αυτού, κανονιστικών αποφάσεων.

<sup>151</sup>Άρθρο 200 παρ. 4 του ν. 4412/2016, όπως τροποποιήθηκε με το άρθρο 102 του ν. 4782/2021.

<sup>152</sup>Άρθρο 350 παρ. 3 του ν. 4412/2016, όπως ισχύει.

<sup>153</sup>Ο χρόνος, τρόπος και η διαδικασία κράτησης των ως άνω χρηματικών ποσών, καθώς και κάθε άλλο αναγκαίο θέμα για την εφαρμογή της ως άνω κράτησης εξαρτάται από την έκδοση της κοινής απόφασης των Υπουργών Ψηφιακής Διακυβέρνησης και Οικονομικών της παρ. 6 του άρθρου 36 του ν. 4412/2016.

<sup>154</sup>Βλ. παρ. 1 άρθρου 25 του ν. 5039/2023 (Α' 83), σύμφωνα με την οποία: «Στο άρθρο 376 του ν. 4412/2016 (Α' 147) περί μεταβατικών διατάξεων, προστίθεται παρ. 18, ως εξής: «18. Μέχρι την έκδοση της κοινής απόφασης της παρ. 6 του άρθρου 36 η κράτηση της παρ. 1 του ιδίου άρθρου του πρώτου εδαφίου της ίδιας παραγράφου δεν επιβάλλεται.»

<sup>155</sup> Πρβλ. Απόφαση αριθμ. 63446/2021 (Β' 2338/02.06.2021) Υπουργών Οικονομικών – Ανάπτυξης και Επενδύσεων – Επικρατείας «Καθορισμός Εθνικού Μορφότυπου ηλεκτρονικού τιμολογίου στο πλαίσιο των Δημοσίων Συμβάσεων», άρθρο 3 παρ.2, πεδίο «BT-11: Στοιχείο αναφοράς αγαθού / υπηρεσίας / μελέτης / έργου»

## 5.2 Κήρυξη οικονομικού φορέα εκπτώτου - Κυρώσεις

**5.2.1.** Ο ανάδοχος, με την επιφύλαξη της συνδρομής λόγων ανωτέρας βίας, κηρύσσεται υποχρεωτικά έκπτωτος<sup>156</sup> από τη σύμβαση και από κάθε δικαίωμα που απορρέει από αυτήν:

- α) στην περίπτωση της παρ. 7 του άρθρου 105 περί κατακύρωσης και σύναψης σύμβασης
- β) στην περίπτωση που δεν εκπληρώσει τις υποχρεώσεις του που απορρέουν από τη σύμβαση ή/και δεν συμμορφωθεί με τις σχετικές γραπτές εντολές της υπηρεσίας, που είναι σύμφωνες με τη σύμβαση ή τις κείμενες διατάξεις, εντός του συμφωνημένου χρόνου εκτέλεσης της σύμβασης,
- γ) εφόσον δεν παράσχει τις υπηρεσίες ή δεν υποβάλει τα παραδοτέα ή δεν προβεί στην αντικατάστασή τους μέσα στον συμβατικό χρόνο ή στον χρόνο παράτασης που του δοθεί, σύμφωνα με τα όσα προβλέπονται στο άρθρο 217 περί διάρκειας σύμβασης παροχής υπηρεσίας και την παράγραφο 6.2 της παρούσας, με την επιφύλαξη της επόμενης παραγράφου.

Στην περίπτωση συνδρομής λόγου έκπτωσης του αναδόχου από τη σύμβαση κατά την ως άνω περίπτωση (γ), η αναθέτουσα αρχή κοινοποιεί στον ανάδοχο ειδική όχληση, η οποία μνημονεύει τις διατάξεις του άρθρου 203 του ν. 4412/2016 και περιλαμβάνει συγκεκριμένη περιγραφή των ενεργειών στις οποίες οφείλει να προβεί ο ανάδοχος, προκειμένου να συμμορφωθεί, μέσα σε προθεσμία που ορίζεται στην σχετική πρόσκληση από την κοινοποίηση της ανωτέρω όχλησης. **Αν η προθεσμία, που τεθεί με την ειδική όχληση, παρέλθει, χωρίς ο ανάδοχος να συμμορφωθεί, κηρύσσεται έκπτωτος μέσα σε προθεσμία τριάντα (30) ημερών από την άπρακτη πάροδο της προθεσμίας συμμόρφωσης.**

Ο ανάδοχος δεν κηρύσσεται έκπτωτος για λόγους που αφορούν σε υπαιτιότητα του φορέα εκτέλεσης της σύμβασης ή αν συντρέχουν λόγοι ανωτέρας βίας.

Στον ανάδοχο που κηρύσσεται έκπτωτος από τη σύμβαση, επιβάλλονται, με απόφαση του αποφαινόμενου οργάνου, ύστερα από γνωμοδότηση του αρμόδιου οργάνου, το οποίο υποχρεωτικά καλεί τον ενδιαφερόμενο προς παροχή εξηγήσεων, αθροιστικά οι παρακάτω κυρώσεις:

- α) ολική κατάπτωση της εγγύησης καλής εκτέλεσης της σύμβασης,
- β) Καταλογισμός του διαφέροντος, που προκύπτει εις βάρος της αναθέτουσας αρχής, εφόσον αυτή προμηθευτεί τα αγαθά, που δεν προσκομίστηκαν προσηκόντως από τον έκπτωτο οικονομικό φορέα, αναθέτοντας το ανεκτέλεστο αντικείμενο της σύμβασης στον επόμενο κατά σειρά κατάταξης οικονομικό φορέα που είχε λάβει μέρος στη διαδικασία ανάθεσης της σύμβασης. Αν ο οικονομικός φορέας του προηγούμενου εδαφίου δεν αποδεχθεί την ανάθεση της σύμβασης, η αναθέτουσα αρχή μπορεί να προμηθευτεί τα αγαθά, που δεν προσκομίστηκαν προσηκόντως από τον έκπτωτο οικονομικό φορέα, από τρίτο οικονομικό φορέα, είτε με διενέργεια νέας διαδικασίας ανάθεσης σύμβασης, είτε με προσφυγή στη διαδικασία διαπραγμάτευσης, χωρίς προηγούμενη δημοσίευση, εφόσον συντρέχουν οι προϋποθέσεις του άρθρου 32 του ν. 4412/2016. Το διαφέρον υπολογίζεται με τον ακόλουθο τύπο:

$\Delta = (TKT - TKE) \times \Pi$  Όπου:  $\Delta$  = Διαφέρον που θα προκύψει εις βάρος της αναθέτουσας αρχής, εφόσον αυτή προμηθευτεί τα αγαθά που δεν προσκομίστηκαν προσηκόντως από τον έκπτωτο οικονομικό φορέα, σύμφωνα με τα ανωτέρω αναφερόμενα. Το διαφέρον λαμβάνει θετικές τιμές, αλλιώς θεωρείται ίσο με μηδέν.

$TKT$  = Τιμή κατακύρωσης της προμήθειας των αγαθών, που δεν προσκομίστηκαν προσηκόντως από τον έκπτωτο οικονομικό φορέα στον νέο ανάδοχο.

$TKE$  = Τιμή κατακύρωσης της προμήθειας των αγαθών, που δεν προσκομίστηκαν προσηκόντως από τον έκπτωτο οικονομικό φορέα, σύμφωνα με τη σύμβαση από την οποία κηρύχθηκε έκπτωτος ο οικονομικός φορέας.

$\Pi$  = Συντελεστής προσαύξησης προσδιορισμού της έμμεσης ζημίας που προκαλείται στην αναθέτουσα αρχή από την έκπτωση του αναδόχου ο οποίος λαμβάνει την τιμή ..... [Ο ανωτέρω συντελεστής λαμβάνει τιμές

<sup>156</sup>Άρθρο 203 του ν. 4412/2016, όπως τροποποιήθηκε με το άρθρο 103 του ν. 4782/2021

από 1,01 έως και 1,05 και προσδιορίζεται από την αναθέτουσα αρχή στα έγγραφα της σύμβασης. Αν δεν προσδιορίζεται στα έγγραφα της σύμβασης, λαμβάνει την τιμή 1,01].

Ο καταλογισμός του διαφέροντος επιβάλλεται στον έκπτωτο οικονομικό φορέα με απόφαση της αναθέτουσας αρχής, που εκδίδεται σε αποκλειστική προθεσμία δεκαοκτώ (18) μηνών μετά την έκδοση και την κοινοποίηση της απόφασης κήρυξης εκπτώτου, και εφόσον κατακυρωθεί η προμήθεια των αγαθών που δεν προσκομίστηκαν προσηκόντως από τον έκπτωτο οικονομικό φορέα σε τρίτο οικονομικό φορέα. Για την είσπραξη του διαφέροντος από τον έκπτωτο οικονομικό φορέα μπορεί να εφαρμόζεται η διαδικασία του Κώδικα Είσπραξης Δημόσιων Εσόδων. Το διαφέρον εισπράττεται υπέρ της αναθέτουσας αρχής.

γ) Επιπλέον, μπορεί να επιβληθεί προσωρινός αποκλεισμός του αναδόχου από το σύνολο των συμβάσεων προμηθειών ή υπηρεσιών των φορέων που εμπύπτουν στις διατάξεις του ν. 4412/2016 κατά τα ειδικότερα προβλεπόμενα στο άρθρο 74 του ως άνω νόμου, περί αποκλεισμού οικονομικού φορέα από δημόσιες συμβάσεις. [η κύρωση του οριζόντιου αποκλεισμού δύναται να επιβληθεί μετά την έκδοση του προβλεπόμενου π.δ.]

**5.2.2.** Αν το αγαθό φορτωθεί - παραδοθεί ή αντικατασταθεί μετά τη λήξη του συμβατικού χρόνου και μέχρι τη λήξη του χρόνου της παράτασης που χορηγήθηκε, σύμφωνα με το άρθρο 206 του ν. 4412/16, επιβάλλεται πρόστιμο (Άρθρο 207 του ν. 4412/2016) πέντε τοις εκατό (5%) επί της συμβατικής αξίας της ποσότητας που παραδόθηκε εκπρόθεσμα.

Το παραπάνω πρόστιμο υπολογίζεται επί της συμβατικής αξίας των εκπρόθεσμα παραδοθέντων αγαθών, χωρίς ΦΠΑ. Εάν τα αγαθά που παραδόθηκαν εκπρόθεσμα επηρεάζουν τη χρησιμοποίηση των αγαθών που παραδόθηκαν εμπρόθεσμα, το πρόστιμο υπολογίζεται επί της συμβατικής αξίας της συνολικής ποσότητας αυτών.

Κατά τον υπολογισμό του χρονικού διαστήματος της καθυστέρησης για φόρτωση- παράδοση ή αντικατάσταση των αγαθών, με απόφαση του αποφαινόμενου οργάνου, ύστερα από γνωμοδότηση του αρμόδιου οργάνου, δεν λαμβάνεται υπόψη ο χρόνος που παρήλθε πέραν του εύλογου, κατά τα διάφορα στάδια των διαδικασιών, για τον οποίο δεν ευθύνεται ο ανάδοχος και παρατείνεται, αντίστοιχα, ο χρόνος φόρτωσης - παράδοσης.

Σε περίπτωση ένωσης οικονομικών φορέων, το πρόστιμο και οι τόκοι επιβάλλονται αναλόγως σε όλα τα μέλη της ένωσης.

### **5.3 Διοικητικές προσφυγές κατά τη διαδικασία εκτέλεσης των συμβάσεων<sup>157</sup>**

Ο ανάδοχος μπορεί κατά των αποφάσεων που επιβάλλουν σε βάρος του κυρώσεις, δυνάμει των όρων των άρθρων 5.2 (Κήρυξη οικονομικού φορέα εκπτώτου – Κυρώσεις), 6.2. (Διάρκεια σύμβασης), 6.4. (Απόρριψη παραδοτέων – αντικατάσταση), καθώς και κατ' εφαρμογή των συμβατικών όρων να ασκήσει προσφυγή για λόγους νομιμότητας και ουσίας ενώπιον του φορέα που εκτελεί τη σύμβαση μέσα σε ανατρεπτική προθεσμία (30) ημερών από την ημερομηνία της κοινοποίησης ή της πλήρους γνώσης της σχετικής απόφασης. Η εμπρόθεσμη άσκηση της προσφυγής αναστέλλει τις επιβαλλόμενες κυρώσεις. Επί της προσφυγής αποφασίζει το αρμοδίως αποφαινόμενο όργανο, ύστερα από γνωμοδότηση του προβλεπόμενου στο τελευταίο εδάφιο της περίπτωσης δ' της παραγράφου 11 του άρθρου 221 του ν.4412/2016 οργάνου, εντός προθεσμίας τριάντα (30) ημερών από την άσκησή της, άλλως θεωρείται ως σιωπηρώς απορριφθείσα. Κατά της απόφασης αυτής δεν χωρεί η άσκηση άλλης οποιασδήποτε φύσης διοικητικής προσφυγής. Αν κατά της απόφασης που επιβάλλει κυρώσεις δεν ασκηθεί εμπρόθεσμα η προσφυγή ή αν απορριφθεί αυτή από το αποφαινόμενο αρμοδίως όργανο, η απόφαση καθίσταται οριστική.

<sup>157</sup>Άρθρο 205 του ν. 4412/2016. Για την εξέταση των προβλεπόμενων προσφυγών, συγκροτείται ειδικό γνωμοδοτικό όργανο, τριμελές ή πενταμελές), τα μέλη του οποίου είναι διαφορετικά από τα μέλη του γνωμοδοτικού οργάνου που είναι αρμόδιο για τα υπόλοιπα θέματα που ανακύπτουν κατά τη διαδικασία εκτέλεσης.

Αν ασκηθεί εμπρόθεσμα προσφυγή, αναστέλλονται οι συνέπειες της απόφασης μέχρι αυτή να οριστικοποιηθεί.

## **5.4 Δικαστική επίλυση διαφορών**

---

Κάθε διαφορά μεταξύ των συμβαλλόμενων μερών που προκύπτει από τη σύμβαση που συνάπτεται στο πλαίσιο της παρούσας Διακήρυξης, επιλύεται με την άσκηση προσφυγής ή αγωγής στο Διοικητικό Εφετείο της Περιφέρειας, στην οποία εκτελείται η σύμβαση, κατά τα ειδικότερα οριζόμενα στις παρ. 1 έως και 6 του άρθρου 205Α του ν. 4412/2016<sup>158</sup>. Πριν από την άσκηση της προσφυγής στο Διοικητικό Εφετείο τηρείται υποχρεωτικά η ενδικοφανής διαδικασία που προβλέπεται στο άρθρο 205 του ν. 4412/2016 και την παράγραφο 5.3 της παρούσας, διαφορετικά η προσφυγή απορρίπτεται ως απαράδεκτη. Αν ο ανάδοχος της σύμβασης είναι κοινοπραξία, η προσφυγή ασκείται είτε από την ίδια είτε από όλα τα μέλη της. Δεν απαιτείται η τήρηση ενδικοφανούς διαδικασίας αν ασκείται από τον ενδιαφερόμενο αγωγή, στο δικόγραφο της οποίας δεν σωρεύεται αίτημα ακύρωσης ή τροποποίησης διοικητικής πράξης ή παράλειψης.

---

<sup>158</sup>Άρθρο 205Α του ν. 4412/2016.

## 6. ΧΡΟΝΟΣ ΚΑΙ ΤΡΟΠΟΣ ΕΚΤΕΛΕΣΗΣ

### 6.1 Χρόνος παράδοσης αγαθών

**6.1.1.** Η διάρκεια της Σύμβασης ορίζεται σε δύο χρόνια (είκοσι τέσσερις (24) μήνες) ή μέχρι εξαντλήσεως της πίστωσης από την ημερομηνία πρωτοκόλλησης και ανάρτησης του συμφωνητικού στο ΚΗΜΔΗΣ.

Η παράδοση των ειδών θα γίνεται τμηματικά σε όλη τη διάρκεια της σύμβασης και ανάλογα με τις προκύπτουσες ανάγκες των υπηρεσιών του Δήμου Θεσσαλονίκης. Πιο συγκεκριμένα, η κάθε Διεύθυνση ή Αυτοτελές τμήμα του Δήμου Θεσσαλονίκης θα ανακοινώνει εγγράφως ή μέσω ηλεκτρονικού ταχυδρομείου στον ανάδοχο του αντίστοιχου είδους τις απαιτούμενες ποσότητες ανά είδος και ο ανάδοχος θα πρέπει να παραδίδει τα είδη εντός πέντε (5) εργάσιμων ημερών.

Ο συμβατικός χρόνος παράδοσης των αγαθών μπορεί να παρατείνεται, πριν από τη λήξη του αρχικού συμβατικού χρόνου παράδοσης, υπό τις ακόλουθες σωρευτικές προϋποθέσεις: α) τηρούνται οι όροι του άρθρου 132 περί τροποποίησης συμβάσεων κατά τη διάρκειά τους, β) έχει εκδοθεί αιτιολογημένη απόφαση του αρμόδιου αποφαινόμενου οργάνου της αναθέτουσας αρχής μετά από γνωμοδότηση αρμόδιου συλλογικού οργάνου, είτε με πρωτοβουλία της αναθέτουσας αρχής και εφόσον συμφωνεί ο ανάδοχος, είτε ύστερα από σχετικό αίτημα του αναδόχου, το οποίο υποβάλλεται υποχρεωτικά πριν από τη λήξη του συμβατικού χρόνου, γ) το χρονικό διάστημα της παράτασης είναι ίσο ή μικρότερο από τον αρχικό συμβατικό χρόνο παράδοσης. Στην περίπτωση παράτασης του συμβατικού χρόνου παράδοσης, ο χρόνος παράτασης δεν συνυπολογίζεται στον συμβατικό χρόνο παράδοσης<sup>159</sup>.

Στην περίπτωση παράτασης του συμβατικού χρόνου παράδοσης έπειτα από αίτημα του αναδόχου, επιβάλλονται οι κυρώσεις που προβλέπονται στην παράγραφο 5.2.2 της παρούσας.

Με αιτιολογημένη απόφαση του αρμόδιου αποφαινόμενου οργάνου, η οποία εκδίδεται ύστερα από γνωμοδότηση του οργάνου της περ. β' της παρ. 11 του άρθρου 221 του ν. 4412/2016, ο συμβατικός χρόνος φόρτωσης παράδοσης των αγαθών μπορεί να μετατίθεται. Μετάθεση επιτρέπεται μόνο όταν συντρέχουν λόγοι ανωτέρας βίας ή άλλοι ιδιαιτέρως σοβαροί λόγοι, που καθιστούν αντικειμενικώς αδύνατη την εμπρόθεσμη παράδοση των συμβατικών ειδών. Στις περιπτώσεις μετάθεσης του συμβατικού χρόνου φόρτωσης παράδοσης δεν επιβάλλονται κυρώσεις.

**6.1.2.** Εάν λήξει ο συμβατικός χρόνος παράδοσης, χωρίς να υποβληθεί εγκαίρως αίτημα παράτασης ή, εάν λήξει ο παραταθείς, κατά τα ανωτέρω, χρόνος, χωρίς να παραδοθεί το αγαθό, ο ανάδοχος κηρύσσεται έκπτωτος.

**6.1.3.** Ο ανάδοχος υποχρεούται να ειδοποιεί την υπηρεσία που εκτελεί την προμήθεια, την αποθήκη υποδοχής των αγαθών και την επιτροπή παραλαβής, για την ημερομηνία που προτίθεται να παραδώσει το αγαθό, τουλάχιστον πέντε (5) εργάσιμες ημέρες νωρίτερα.

Μετά από κάθε προσκόμιση αγαθού στην αποθήκη υποδοχής αυτών, ο ανάδοχος υποχρεούται να υποβάλει στην υπηρεσία αποδεικτικό, θεωρημένο από τον υπεύθυνο της αποθήκης, στο οποίο αναφέρεται η ημερομηνία προσκόμισης, το αγαθό, η ποσότητα και ο αριθμός της σύμβασης σε εκτέλεση της οποίας προσκομίστηκε.

### 6.2 Παραλαβή αγαθών - Χρόνος και τρόπος παραλαβής αγαθών

**6.2.1.** Η παραλαβή των αγαθών γίνεται από επιτροπές, πρωτοβάθμιες ή και δευτεροβάθμιες, που συγκροτούνται σύμφωνα με την παρ. 11 περ. β του άρθρου 221 του ν.4412/16<sup>160</sup> κατά τα οριζόμενα στο

<sup>159</sup>Παρ. 1 και 2 άρθρου 206

<sup>160</sup>Άρθρο 221 παρ. 11 β) του ν. 4412/2016: «Για την παρακολούθηση και την παραλαβή της σύμβασης προμήθειας συγκροτείται τριμελής ή πενταμελής επιτροπή παρακολούθησης και παραλαβής με απόφαση του αρμόδιου οργάνου της αναθέτουσας αρχής ή του φορέα εκτέλεσης της σύμβασης. Εφόσον απαιτούνται ειδικές γνώσεις, ένα τουλάχιστον μέλος της επιτροπής πρέπει να έχει την αντίστοιχη ειδικότητα. Εφόσον μεταξύ των υπηρετούντων στην αναθέτουσα αρχή δεν υπάρχει υπάλληλος με την αντίστοιχη ειδικότητα, η αναθέτουσα αρχή ζητεί τη συνδρομή άλλων φορέων του δημοσίου ή του ευρύτερου δημοσίου τομέα. Το όργανο αυτό εισηγείται για όλα τα θέματα παραλαβής του φυσικού αντικείμενου της σύμβασης, προβαίνοντας σε μακροσκοπικούς, λειτουργικούς ή και επιχειρησιακούς ελέγχους του προς παραλαβή αντικείμενου της σύμβασης, εφόσον προβλέπεται από τη σύμβαση ή κρίνεται αναγκαίο, συντάσσει τα σχετικά πρωτόκολλα, παρακολουθεί και ελέγχει την προσήκουσα εκτέλεση όλων των όρων της σύμβασης και την εκπλήρωση των υποχρεώσεων του αναδόχου και εισηγείται τη λήψη των επιβεβλημένων μέτρων λόγω μη τήρησης των ως άνω όρων. Με απόφαση του αρμόδιου αποφαινόμενου οργάνου μπορεί να συγκροτείται δευτεροβάθμια



άρθρο 208 του ως άνω νόμου. Κατά την διαδικασία παραλαβής των αγαθών διενεργείται ποσοτικός και ποιοτικός έλεγχος και εφόσον το επιθυμεί μπορεί να παραστεί και ο προμηθευτής. Ο ποιοτικός έλεγχος των αγαθών γίνεται με τον/τους τρόπο/ους που θα επιλέξει η υπηρεσία εάν και όταν χρειαστεί.

Το κόστος της διενέργειας των ελέγχων βαρύνει τον ανάδοχο.

Οι επιτροπές παραλαβής και παρακολούθησης των συμβάσεων θα ορισθούν με απόφαση Δημοτικού Συμβουλίου για τις Διευθύνσεις και Αυτοτελή τμήματα του Δήμου Θεσσαλονίκης

Η επιτροπή παραλαβής, μετά τους προβλεπόμενους ελέγχους συντάσσει πρωτόκολλα (μακροσκοπικό – οριστικό- παραλαβής του αγαθού με παρατηρήσεις –απόρριψης των αγαθών) σύμφωνα με την παρ.3 του άρθρου 208 του ν. 4412/16.

Τα πρωτόκολλα που συντάσσονται από τις επιτροπές (πρωτοβάθμιες – δευτεροβάθμιες) κοινοποιούνται υποχρεωτικά και στους αναδόχους.

Αγαθά που απορρίφθηκαν ή κρίθηκαν παραληπτά με έκπτωση επί της συμβατικής τιμής, με βάση τους ελέγχους που πραγματοποίησε η πρωτοβάθμια επιτροπή παραλαβής, μπορούν να παραπέμπονται για επανεξέταση σε δευτεροβάθμια επιτροπή παραλαβής ύστερα από αίτημα του αναδόχου ή αυτεπάγγελτα σύμφωνα με την παρ. 5 του άρθρου 208 του ν.4412/16. Τα έξοδα βαρύνουν σε κάθε περίπτωση τον ανάδοχο.

Επίσης, εάν ο τελευταίος διαφωνεί με τα αποτελέσματα των εργαστηριακών εξετάσεων που διενεργήθηκαν από πρωτοβάθμιες ή δευτεροβάθμιες επιτροπές παραλαβής μπορεί να ζητήσει εγγράφως εξέταση κατ'έφεση των οικείων αντιδειγμάτων, μέσα σε ανατρεπτική προθεσμία είκοσι (20) ημερών από την γνωστοποίηση σε αυτόν των αποτελεσμάτων της αρχικής εξέτασης, με τον τρόπο που περιγράφεται στην παρ. 8 του άρθρου 208 του ν.4412/2016.

Το αποτέλεσμα της κατ'έφεση εξέτασης είναι υποχρεωτικό και τελεσίδικο και για τα δύο μέρη.

Ο ανάδοχος δεν μπορεί να ζητήσει παραπομπή σε δευτεροβάθμια επιτροπή παραλαβής μετά τα αποτελέσματα της κατ'έφεση εξέτασης.

**6.2.2.** Η παραλαβή των υλικών και η έκδοση των σχετικών πρωτοκόλλων παραλαβής πραγματοποιείται μέσα στους χρόνους που θα ορίσει η υπηρεσία κατά την παραγγελία αν δεν ορίζονται αυτοί από τα συνημμένα Παραρτήματα της σύμβασης.

Αν η παραλαβή των αγαθών και η σύνταξη του σχετικού πρωτοκόλλου δεν πραγματοποιηθεί από την επιτροπή παρακολούθησης και παραλαβής μέσα στον οριζόμενο από τη σύμβαση χρόνο, θεωρείται ότι η παραλαβή συντελέστηκε αυτοδίκαια, με κάθε επιφύλαξη των δικαιωμάτων του Δημοσίου και εκδίδεται προς τούτο σχετική απόφαση του αρμόδιου αποφαινόμενου οργάνου, με βάση μόνο το θεωρημένο από την υπηρεσία που παραλαμβάνει τα αγαθά αποδεικτικό προσκόμισης τούτων, σύμφωνα δε με την απόφαση αυτή η αποθήκη του φορέα εκδίδει δελτίο εισαγωγής του αγαθού και εγγραφής του στα βιβλία της, προκειμένου να πραγματοποιηθεί η πληρωμή του αναδόχου.

Ανεξάρτητα από την, κατά τα ανωτέρω, αυτοδίκαιη παραλαβή και την πληρωμή του αναδόχου, πραγματοποιούνται οι προβλεπόμενοι από τη σύμβαση έλεγχοι από επιτροπή που συγκροτείται με απόφαση του αρμόδιου αποφαινόμενου οργάνου, στην οποία δεν μπορεί να συμμετέχουν ο πρόεδρος και τα μέλη της επιτροπής που δεν πραγματοποίησε την παραλαβή στον προβλεπόμενο από τη σύμβαση χρόνο. Η παραπάνω επιτροπή παραλαβής προβαίνει σε όλες τις διαδικασίες παραλαβής που προβλέπονται από την ως άνω παράγραφο 1 και το άρθρο 208 του ν. 4412/2016 και συντάσσει τα σχετικά πρωτόκολλα. Οι εγγυητικές επιστολές προκαταβολής και καλής εκτέλεσης δεν επιστρέφονται πριν από την ολοκλήρωση όλων των προβλεπόμενων από τη σύμβαση ελέγχων και τη σύνταξη των σχετικών πρωτοκόλλων.<sup>161</sup>

### **6.3 Ειδικοί όροι ναύλωσης – ασφάλισης - ανακοίνωσης φόρτωσης και ποιοτικού ελέγχου στο εξωτερικό**

#### **ΣΤΗΝ ΠΑΡΟΥΣΑ ΔΙΑΚΗΡΥΞΗ ΔΕΝ ΕΧΕΙ ΕΦΑΡΜΟΓΗ ΤΟ ΠΑΡΟΝ ΑΡΘΡΟ**

*επιτροπή παρακολούθησης και παραλαβής με τις παραπάνω αρμοδιότητες. [...]*»

<sup>161</sup> Το κείμενο της διάταξης είναι διαφορετικό (εν μέρει, τουλάχιστον).

<sup>161</sup> Στο άρθρο αυτό η Α.Α. μπορεί να χρησιμοποιήσει μεταβατικά τις οδηγίες που δίνονται στην ΥΑ Π1/2489/6.09.1995 (Β' 764), η οποία δεν έχει καταργηθεί.

#### 6.4 Απόρριψη συμβατικών αγαθών – Αντικατάσταση

**6.4.1.** Σε περίπτωση οριστικής απόρριψης ολόκληρης ή μέρους της συμβατικής ποσότητας των αγαθών, με απόφαση του αποφαινόμενου οργάνου ύστερα από γνωμοδότηση του αρμόδιου οργάνου, μπορεί να εγκρίνεται αντικατάστασή της με άλλη, που να είναι σύμφωνη με τους όρους της σύμβασης, μέσα σε τακτή προθεσμία που ορίζεται από την απόφαση αυτή.

**6.4.2.** Αν η αντικατάσταση γίνεται μετά τη λήξη του συμβατικού χρόνου, η προθεσμία που ορίζεται για την αντικατάσταση δεν μπορεί να είναι μεγαλύτερη του 1/2 του συνολικού συμβατικού χρόνου, ο δε ανάδοχος θεωρείται ως εκπρόθεσμος και υπόκειται σε κυρώσεις λόγω εκπρόθεσμης παράδοσης. Αν ο ανάδοχος δεν αντικαταστήσει τα αγαθά που απορρίφθηκαν μέσα στην προθεσμία που του τάχθηκε και εφόσον έχει λήξει ο συμβατικός χρόνος, κηρύσσεται έκπτωτος και υπόκειται στις προβλεπόμενες κυρώσεις.

**6.4.3.** Η επιστροφή των αγαθών που απορρίφθηκαν γίνεται σύμφωνα με τα προβλεπόμενα στις παρ. 2 και 3 του άρθρου 213 του ν. 4412/2016.

#### 6.5 Δείγματα – Δειγματοληψία – Εργαστηριακές εξετάσεις

Δείγματα – Δειγματοληψία – Εργαστηριακές εξετάσεις θα γίνουν σύμφωνα με την υπ' αριθμ.

ΔΚΣ 6/20-06-2024 Μελέτη της Διεύθυνσης Κατασκευών και Συντηρήσεων.

#### 6.6 Εγγυημένη λειτουργία προμήθειας<sup>162</sup>

Κατά την περίοδο της εγγυημένης λειτουργίας, ο ανάδοχος ευθύνεται για την καλή λειτουργία του αντικειμένου της προμήθειας. Επίσης, οφείλει κατά τον χρόνο της εγγυημένης λειτουργίας να προβαίνει στην προβλεπόμενη συντήρηση και να αποκαταστήσει οποιαδήποτε βλάβη με τρόπο και σε χρόνο που περιγράφονται στις τεχνικές προδιαγραφές και στα λοιπά τεύχη της σύμβασης.

Για την παρακολούθηση της εκπλήρωσης των συμβατικών υποχρεώσεων του αναδόχου η επιτροπή παρακολούθησης και παραλαβής ή η ειδική επιτροπή που ορίζεται για τον σκοπό αυτόν από την αναθέτουσα αρχή<sup>163</sup> προβαίνει στον απαιτούμενο έλεγχο της συμμόρφωσης του αναδόχου στα προβλεπόμενα στη σύμβαση για την εγγυημένη λειτουργία καθ' όλον τον χρόνο ισχύος της τηρώντας σχετικά πρακτικά. Σε περίπτωση μη συμμόρφωσης του αναδόχου προς τις συμβατικές του υποχρεώσεις, η επιτροπή εισηγείται στο αποφαινόμενο όργανο της σύμβασης την έκπτωση του αναδόχου.

Μέσα σε ένα (1) μήνα από τη λήξη του προβλεπόμενου χρόνου της εγγυημένης λειτουργίας η ως άνω επιτροπή συντάσσει σχετικό πρωτόκολλο παραλαβής της εγγυημένης λειτουργίας, στο οποίο αποφαινεται για τη συμμόρφωση του αναδόχου στις απαιτήσεις της σύμβασης. Σε περίπτωση μη συμμόρφωσης, ολικής ή μερικής, του αναδόχου, το συλλογικό όργανο μπορεί να προτείνει την κατάπτωση της εγγύησης καλής λειτουργίας που προβλέπεται στο άρθρο 72 του ν. 4412/2016 περί εγγυήσεων και στην παράγραφο 4.1.2 της παρούσας. Το πρωτόκολλο εγκρίνεται από το αρμόδιο αποφαινόμενο όργανο.

#### 6.7 Αναπροσαρμογή τιμής<sup>164</sup>

[Στις διαδικασίες σύναψης δημόσιας σύμβασης προμηθειών, σύμφωνα με την παρ. 9 του άρθρου 53 του ν.4412/2016,όταν από τα έγγραφα της σύμβασης προβλέπεται διάρκεια της σύμβασης μεγαλύτερη των δώδεκα (12) μηνών, περιλαμβάνεται, υποχρεωτικά, στα έγγραφα της σύμβασης όρος περί αναπροσαρμογής της τιμής, υπό τους όρους του άρθρου 132 του Ν.4412/16, περί τροποποίησης συμβάσεων κατά τη διάρκειά τους.]

6.7.1 Προβλέπεται ρήτρα αναπροσαρμογής της τιμής, η οποία εφαρμόζεται μόνο αν, κατά τον χρόνο παράδοσης των αγαθών, συντρέχουν αθροιστικά οι εξής συνθήκες:

- α) η σύμβαση έχει διάρκεια μεγαλύτερη των δώδεκα μηνών και έχουν παρέλθει δώδεκα (12) μήνες τουλάχιστον από την καταληκτική ημερομηνία υποβολής των προσφορών,
- β) ο δείκτης τιμών καταναλωτή (ΔΤΚ) είναι μικρότερος από μείον τρία τοις εκατό (-3%) και μεγαλύτερος από τρία τοις εκατό (3%),

<sup>162</sup>Άρθρο 215 του ν. 4412/2016

<sup>163</sup>Πρβλ άρθρο 215 του ν. 4412/2016

<sup>164</sup>Άρθρο 53 παρ. 9 και 9α του ν. 4412/2016. Πρβλ και την με αριθμ.πρωτ. 95213/05-10-2022 εγκύκλιο του Υπουργείου Ανάπτυξης και Επενδύσεων, με θέμα «Εγκύκλιος εφαρμογής των παρ. 9 έως 10<sup>α</sup> του άρθρου 53 του ν.4412/2016, περί εφαρμογής της ρήτρας αναπροσαρμογής των τιμών στις δημόσιες συμβάσεις προμηθειών και υπηρεσιών» (ΑΔΑ: 6Μ8Ο46ΜΤΑΡ-ΔΔΓ).



γ) η αναθέτουσα αρχή διαθέτει τις απαραίτητες πιστώσεις για την εφαρμογή της αναπροσαρμογής της τιμής.

Σε περιπτώσεις τμηματικών παραδόσεων, η τιμή αναπροσαρμόζεται για τις ποσότητες που, σύμφωνα με τα έγγραφα της σύμβασης, προβλέπεται να παραδοθούν μετά την παρέλευση των δώδεκα (12) μηνών.

**6.7.2** Για την αναπροσαρμογή της τιμής εφαρμόζεται ο τύπος:

$$T = T_{\text{προσφοράς}} \times (1 + \Delta\text{TK})$$

Όπου  $\Delta\text{TK}$ : ο δείκτης τιμών καταναλωτή της συγκεκριμένης κατηγορίας στην οποία υπάγονται τα αγαθά, όπως έχει ανακοινωθεί από την Ελληνική Στατιστική Αρχή (ΕΛ.ΣΤΑΤ.) για τον μήνα που προηγείται του χρόνου παράδοσης των αγαθών, σε σχέση με τον ίδιο μήνα του έτους κατά το οποίο υποβλήθηκε η προσφορά του οικονομικού φορέα, και ανακοινώνεται σε μηνιαία βάση από το Υπουργείο Ανάπτυξης και Επενδύσεων.  $T$  - προσφοράς: η τιμή της οικονομικής προσφοράς του οικονομικού φορέα στον οποίο ανατίθεται η σύμβαση και  $T$ : η αναπροσαρμοσμένη τιμή.

**6.7.3** Σε περίπτωση εκπρόθεσμης παράδοσης, με υπαιτιότητα του αναδόχου, ο χρόνος παράτασης δεν λαμβάνεται υπόψη για την αναπροσαρμογή. Προκαταβολή που χορηγήθηκε αφαιρείται από την προς αναπροσαρμογή συμβατική αξία.

**6.7.4** Στην περίπτωση, που κατά τον χρόνο εφαρμογής της ρήτρας αναπροσαρμογής, η αναθέτουσα αρχή δεν διαθέτει τις, κατά περίπτωση, αναγκαίες πιστώσεις, μπορεί να προβαίνει σε αύξηση των τιμών μονάδας, με παράλληλη μείωση των προς παράδοση ποσοτήτων, υπό την προϋπόθεση ότι συναινεί ο ανάδοχος.

## **6.8** Επικαιροποίηση τεχνικών προδιαγραφών κατά την εκτέλεση της σύμβασης <sup>165</sup>

---

**ΣΤΗΝ ΠΑΡΟΥΣΑ ΔΙΑΚΗΡΥΞΗ ΔΕΝ ΕΧΕΙ ΕΦΑΡΜΟΓΗ ΤΟ ΠΑΡΟΝ ΑΡΘΡΟ**

---

<sup>165</sup>Πρβλ. ιδίως Ελ.ΣυνΤμ. VI57/2011,Κλ. ΣΤ'373/2019 & 158/2019

## 7. ΠΡΟΣΤΑΣΙΑ ΠΡΟΣΩΠΙΚΩΝ ΔΕΔΟΜΕΝΩΝ

Το ΝΠΔΔ-ΟΤΑ Α' βαθμού με την επωνυμία «Δήμος Θεσσαλονίκης», που εδρεύει στη Θεσσαλονίκη (οδός Λεωφόρος Βας. Γεωργίου 1'-Τ.Κ. 54636 τηλ.:231331-7777), όπως νόμιμα εκπροσωπείται από τον κ. Δήμαρχο του ενημερώνει με το παρόν, και σύμφωνα με τις διατάξεις της κείμενης νομοθεσίας περί προστασίας δεδομένων προσωπικού χαρακτήρα και ιδιαιτέρως του Γενικού Κανονισμού ΕΕ 679/2016, υπό την ιδιότητά του ως «Υπεύθυνος Επεξεργασίας», το φυσικό πρόσωπο (εφεξής καλούμενο «Υποκείμενο των Δεδομένων»), που υπογράφει την Αίτηση Συμμετοχής, την Προσφορά κλπ και υποβάλλει τα προβλεπόμενα δικαιολογητικά, είτε για τον εαυτό του και ως εκπρόσωπος ατομικής επιχείρησης, είτε ως Φ.Π. - νόμιμος εκπρόσωπος του συμμετέχοντος στη διαδικασία νομικού προσώπου, ότι ο ίδιος ο ΟΤΑ και οι αρμόδιες Υπηρεσίες-Διευθύνσεις-Τμήματα αυτού (όπως και οι υπάλληλοί του, που ενεργούν υπό την εποπτεία του, κατ' εντολή και για λογαριασμό του και στα πλαίσια των αρμοδιοτήτων τους, πιθανόν δε και άλλοι ως από κοινού «Υ.Ε.», «Εκτελούντες την Επεξεργασία», τρίτοι ή αποδέκτες: υπόλοιποι μετέχοντες στη διαδικασία, υπουργεία, δημόσιες αρχές, ΔΟΥ, δικαστικές αρχές κλπ, βάσει συμμόρφωσης με έννομη υποχρέωση του «Υπευθύνου Επεξεργασίας» ή σε εκπλήρωση καθήκοντος του ή για εκτέλεση σύμβασης), συλλέγει, επεξεργάζεται και τηρεί τα προσωπικά δεδομένα που αναφέρονται στην Αίτηση Συμμετοχής και στα συνοδευτικά αυτών έγγραφα, τα οποία αυτοβούλως υποβάλλει το «Υποκείμενο των Δικαιωμάτων», είτε για λογαριασμό του (ατομική επιχείρηση) είτε για λογαριασμό του Ν.Π. που εκπροσωπεί.

Τα δεδομένα αυτά θα χρησιμοποιηθούν για τις ανάγκες διεκπεραίωσης της παρούσας Αίτησης Συμμετοχής. Σκοπός της επεξεργασίας μπορεί να είναι: η αξιολόγηση της Αίτησης, ο έλεγχος των στοιχείων που η διαδικασία απαιτεί, η αξιολόγηση της καταλληλότητας του «Υποκειμένου» ως υποψήφιου του αντικειμένου της προς σύναψη σύμβασης με το Δήμο ή στα πλαίσια πρόθεσης σύναψης σύμβασης (άρθρο 6 παρ.1β' ΓενΚαν, Αιτζκ 44). Περαιτέρω, ο Δήμος επεξεργάζεται τα εν λόγω δεδομένα για να επικοινωνεί με τον «Υποκείμενο», όποτε το κρίνει απαραίτητο, για ζητήματα σχετικά με τη διαδικασία, για τις ανάγκες εκτέλεσης και λειτουργίας της σχετικής υπηρεσίας που παρέχει ο Δήμος ως «Υπεύθυνος Επεξεργασίας», για την εκπλήρωση καθήκοντος που εκτελείται προς το δημόσιο συμφέρον ή κατά την άσκηση δημόσιας εξουσίας που έχει ανατεθεί σε αυτόν (άρθρο 6 παρ.2ε' ΓενΚαν) και για την εναρμόνιση του Δήμου με τις επιταγές του Κανονισμού και του νόμου (συμμόρφωση με έννομη υποχρέωσή του, άρθρο 6 παρ.1γ' ΓενΚαν). Τα δεδομένα αυτά διατηρούνται στο αρμόδιο Τμήμα για το απαραίτητο χρονικό διάστημα ελέγχου της Αίτησης και των υποβαλλόμενων δι' αυτής στοιχείων, για το χρονικό διάστημα διεκπεραίωσης της διαδικασίας, για το χρονικό διάστημα υποβολής ενστάσεων και λοιπών ενδίκων μέσων και βοηθημάτων, για το χρονικό διάστημα εκπλήρωσης των εκατέρωθεν υποχρεώσεων και παραγραφής των εκατέρωθεν αξιώσεων και γενικά για όσο απαιτεί η νομοθεσία που αφορά στο δημόσιο και κατόπιν αρχειοθετούνται σε ειδικά διαμορφωμένους χώρους που δεν παρέχουν πρόσβαση σε μη εξουσιοδοτημένους υπαλλήλους.

Δυνατόν να προβλέπεται η ασφαλής καταστροφή τους μετά την πάροδο του απαραίτητου χρονικού διαστήματος που προβλέπει η νομοθεσία κατά περίπτωση (πχ ΠΔ 480/1985). Η παροχή των δεδομένων αυτών είναι απαραίτητη για την παρούσα Αίτηση και, αν δε δοθούν από το «Υποκείμενο των Δεδομένων», η σχετική υπηρεσία δεν θα είναι δυνατή ούτε και η συμμετοχή του «Υποκειμένου» στη διαδικασία.

Το «Υποκείμενο των Δεδομένων» έχει δικαίωμα υποβολής αιτήματος στον «Υπεύθυνο Επεξεργασίας» για: πρόσβαση-ενημέρωση, διόρθωση, περιορισμό επεξεργασίας των δεδομένων που το αφορούν, αντίταξη στην επεξεργασία καθώς και για τη διαγραφή και τη φορητότητα, πάντα υπό τους όρους και τους περιορισμούς της κείμενης νομοθεσίας (πχ 17 παρ.3, 20 παρ.3, 23 ΓενΚαν). Τα δικαιώματα αυτά ασκούνται είτε με τη συμπλήρωση της αντίστοιχης αίτησης-φόρμας που υπάρχει διαθέσιμη στις Δνσεις του Δήμου, είτε με αποστολή επιστολής στη διεύθυνση: «Δήμος Θεσσαλονίκης», (οδός Λεωφόρος Βας. Γεωργίου 1'-Τ.Κ. 546 36 τηλ.: 231331-7777), είτε με ηλεκτρονικό μήνυμα στη διεύθυνση: [dro@thessaloniki.gr](mailto:dro@thessaloniki.gr). Ο «Υπεύθυνος Επεξεργασίας» παρέχει στο «Υποκείμενο των Δεδομένων» πληροφορίες για την ενέργεια που πραγματοποιείται κατόπιν αιτήματος, δυνάμει των άρθρων 15 έως 22 ΓενΚαν, χωρίς καθυστέρηση και σε

κάθε περίπτωση εντός μηνός από την παραλαβή του αιτήματος. Η εν λόγω προθεσμία μπορεί να παραταθεί κατά δύο ακόμη μήνες, εφόσον απαιτείται, λαμβανομένων υπόψη της πολυπλοκότητας του αιτήματος και του αριθμού των αιτημάτων (βλ. αναλυτικότερα: άρθρο 12 παρ. 3-4 ΓενΚαν). Επίσης, για τυχόν καταγγελία, το "Υποκείμενο των Δεδομένων" έχει το δικαίωμα να απευθυνθεί εγγράφως στην Αρχή Προστασίας Δεδομένων Προσωπικού Χαρακτήρα (Δνση: Κηφισίας 1-3, Τ.Κ. 115 23, Αθήνα) είτε με ηλεκτρονικό μήνυμα ([www.dpa.gr](http://www.dpa.gr)).

Με την υποβολή της προσφοράς τεκμαίρεται η αποδοχή των ανωτέρω του παρόντος άρθρου εκ μέρους του οικονομικού φορέα.

**Με την υποβολή της προσφοράς τεκμαίρεται η αποδοχή των ανωτέρω του παρόντος άρθρου εκ μέρους του οικονομικού φορέα.**

Θεσσαλονίκη 17-01-2025

**Ο ΑΝΤΙΔΗΜΑΡΧΟΣ  
ΟΙΚΟΝΟΜΙΚΟΥ ΠΡΟΓΡΑΜΜΑΤΙΣΜΟΥ ΚΑΙ  
ΔΗΜΟΤΙΚΗΣ ΠΕΡΙΟΥΣΙΑΣ**

**ΓΕΩΡΓΙΟΣ ΑΡΒΑΝΙΤΗΣ**

## ΠΑΡΑΡΤΗΜΑΤΑ

---

### **ΠΑΡΑΡΤΗΜΑ Ι – ΕΕΕΣ (Προσαρμοσμένο από την Αναθέτουσα Αρχή)**

Από τις 2-5-2019, οι αναθέτουσες αρχές συντάσσουν το ΕΕΕΣ με τη χρήση της νέας ηλεκτρονικής υπηρεσίας Promitheus ESPDint (<https://espdint.eprocurement.gov.gr/>), που προσφέρει τη δυνατότητα ηλεκτρονικής σύνταξης και διαχείρισης του Ευρωπαϊκού Ενιαίου Εγγράφου Σύμβασης (ΕΕΕΣ). Η σχετική ανακοίνωση είναι διαθέσιμη στη Διαδικτυακή Πύλη του ΕΣΗΔΗΣ «[www.promitheus.gov.gr](http://www.promitheus.gov.gr)». Το περιεχόμενο του αρχείου, είτε ενσωματώνεται στο κείμενο της διακήρυξης, είτε, ως αρχείο PDF, ηλεκτρονικά υπογεγραμμένο, αναρτάται ξεχωριστά ως αναπόσπαστο μέρος αυτής. Το αρχείο XML αναρτάται για την διευκόλυνση των οικονομικών φορέων προκειμένου να συντάξουν μέσω της υπηρεσίας eΕΕΕΣ τη σχετική απάντησή τους.

**ΠΑΡΑΡΤΗΜΑ ΙΙ – – ΥΠ' ΑΡΙΘΜ. ΔΚΣ 6/20-06-2024 Μελέτη της Διεύθυνσης Κατασκευών και Συντηρήσεων, ΔΗΜΟΣΙΟΣ ΑΝΟΙΚ ΤΟΣ ΗΛΕΚΤΡΟΝΙΚΟΣ ΔΙΑΓΩΝΙΣΜΟΣ ΑΝΩ ΤΩΝ ΟΡΙΩΝ: «ΠΡΟΜΗΘΕΙΑ ΟΙΚΟΔΟΜΙΚΩΝ ΥΛΙΚΩΝ ΚΑΙ ΛΟΙΠΟΥ ΕΞΟΠΛΙΣΜΟΥ (Π.Χ. ΧΡΩΜΑΤΑ, ΞΥΛΕΙΑ, ΣΚΑΛΩΣΙΕΣ Κ.Λ.Π.) – ΣΙΔΗΡΙΚΑ, ΤΩΝ ΤΕΧΝΙΚΩΝ ΚΑΙ ΛΟΙΠΩΝ ΥΠΗΡΕΣΙΩΝ ΤΟΥ ΔΗΜΟΥ ΘΕΣΣΑΛΟΝΙΚΗΣ» ΠΡΟΫΠΟΛΟΓΙΣΜΟΥ 787.036,31€ ΣΥΜΠΕΡΙΛΑΜΒΑΝΟΜΕΝΟΥ Φ.Π.Α. 24%**

- ΤΕΧΝΙΚΗ ΕΚΘΕΣΗ - ΠΡΟΔΙΑΓΡΑΦΕΣ
- ΕΝΙΑΙΟΣ ΕΝΔΕΙΚΤΙΚΟΣ ΠΡΟΫΠΟΛΟΓΙΣΜΟΣ

Έντυπο – ΥΠΟΔΕΙΓΜΑ ΟΙΚΟΝΟΜΙΚΗΣ ΠΡΟΣΦΟΡΑΣ

**ΠΑΡΑΡΤΗΜΑ ΙΙΙ – ΈΝΤΥΠΟ ΟΙΚΟΝΟΜΙΚΗΣ ΠΡΟΣΦΟΡΑΣ (ΠΡΟΣΑΡΜΟΣΜΕΝΟ ΑΠΟ ΤΗΝ ΑΝΑΘΕΤΟΥΣΑ ΑΡΧΗ)**

**ΠΑΡΑΡΤΗΜΑ ΙV – ΠΙΝΑΚΑΣ ΑΝΤΙΣΤΟΙΧΙΣΗΣ ΛΟΓΩΝ ΑΠΟΚΛΕΙΣΜΟΥ-ΚΡΙΤΗΡΙΩΝ ΠΟΙΟΤΙΚΗΣ ΕΠΙΛΟΓΗΣ ΚΑΙ ΑΠΟΔΕΙΚΤΙΚΩΝ ΜΕΣΩΝ (ΕΑΑΔΗΣΥ)**

**ΠΑΡΑΡΤΗΜΑ V - ΠΕΡΙΕΧΟΜΕΝΟ ΥΠΕΥΘΥΝΩΝ ΔΗΛΩΣΕΩΝ ΠΟΥ ΠΡΟΣΚΟΜΙΖΟΝΤΑΙ ΩΣ ΔΙΚΑΙΟΛΟΓΗΤΙΚΑ ΚΑΤΑΚΥΡΩΣΗΣ (ΕΑΑΔΗΣΥ)**

**ΠΑΡΑΡΤΗΜΑ VI – ΔΗΛΩΣΗ ΑΚΕΡΑΙΟΤΗΤΑΣ**

**ΠΑΡΑΡΤΗΜΑ VII – ΤΥΠΟΠΟΙΗΜΕΝΟ ΈΝΤΥΠΟ ΠΡΟΔΙΚΑΣΤΙΚΗΣ ΠΡΟΣΦΥΓΗΣ (Π.Δ. 39/2017)**

**Ευρωπαϊκό Ενιαίο Έγγραφο Σύμβασης (ΕΕΕΣ) / Τυποποιημένο Έντυπο Υπεύθυνης Δήλωσης (ΤΕΥΔ)****Μέρος Ι: Πληροφορίες σχετικά με τη διαδικασία σύναψης σύμβασης και την αναθέτουσα αρχή ή τον αναθέτοντα φορέα****Στοιχεία της δημοσίευσης**

Για διαδικασίες σύναψης σύμβασης για τις οποίες έχει δημοσιευτεί προκήρυξη διαγωνισμού στην Επίσημη Εφημερίδα της Ευρωπαϊκής Ένωσης, οι πληροφορίες που απαιτούνται στο Μέρος Ι ανακτώνται αυτόματα, υπό την προϋπόθεση ότι έχει χρησιμοποιηθεί η ηλεκτρονική υπηρεσία ΕΕΕΣ/ΤΕΥΔ για τη συμπλήρωση του ΕΕΕΣ /ΤΕΥΔ. Παρατίθεται η σχετική ανακοίνωση που δημοσιεύεται στην Επίσημη Εφημερίδα της Ευρωπαϊκής Ένωσης:

**Προσωρινός αριθμός**

προκήρυξης στην ΕΕ: αριθμός

[], ημερομηνία [], σελίδα []

Αριθμός προκήρυξης στην ΕΕ:

0000/S 000000

0000/S 000-0000000

Εάν δεν έχει δημοσιευθεί προκήρυξη διαγωνισμού στην Επίσημη Εφημερίδα της Ευρωπαϊκής Ένωσης ή αν δεν υπάρχει υποχρέωση δημοσίευσης εκεί, η αναθέτουσα αρχή ή ο αναθέτων φορέας θα πρέπει να συμπληρώσει πληροφορίες με τις οποίες θα είναι δυνατή η αδιαμφισβήτητη ταυτοποίηση της διαδικασίας σύναψης σύμβασης (π.χ. παραπομπή σε δημοσίευση σε εθνικό επίπεδο)

**Δημοσίευση σε εθνικό**

επίπεδο: (π.χ. [www.promitheus.gov.gr](http://www.promitheus.gov.gr)

[ΑΔΑΜ Προκήρυξης

στο ΚΗΜΔΗΣ])

Στην περίπτωση που δεν απαιτείται δημοσίευση γνωστοποίησης στην Επίσημη Εφημερίδα της Ευρωπαϊκής Ένωσης παρακαλείστε να παράσχετε άλλες πληροφορίες με τις οποίες θα είναι δυνατή η αδιαμφισβήτητη ταυτοποίηση της διαδικασίας σύναψης δημόσιας σύμβασης.

**Επίσημη ονομασία:** ΔΗΜΟΣ ΘΕΣΣΑΛΟΝΙΚΗΣ  
**Α.Φ.Μ., εφόσον υπάρχει:** 998082845  
**Δικτυακός τόπος (εφόσον υπάρχει):** [www.thessaloniki.gr](http://www.thessaloniki.gr)  
**Πόλη:** ΘΕΣΣΑΛΟΝΙΚΗ  
**Οδός και αριθμός:** ΒΑΣ. ΓΕΩΡΓΙΟΥ Α'1  
**Ταχ. κωδ.:** 54636  
**ΛΙΑΠΗ ΑΙΚΑΤΕΡΙΝΗ, ΔΟΥΛΙΑΝΑΚΗ**  
**Αρμόδιος επικοινωνίας:** ΚΥΡΙΑΚΗ  
**Τηλέφωνο:** 2313317546 2313318423  
**φαξ:**  
**Ηλ. ταχ/μείο:** [a.liapi@thessaloniki.gr](mailto:a.liapi@thessaloniki.gr)  
**Χώρα:** GR

#### Πληροφορίες σχετικά με τη διαδικασία σύναψης σύμβασης

**Τίτλος:**  
 ΠΡΟΜΗΘΕΙΑ ΟΙΚΟΔΟΜΙΚΩΝ ΥΛΙΚΩΝ ΚΑΙ ΛΟΙΠΟΥ ΕΞΟΠΛΙΣΜΟΥ (Π.Χ. ΧΡΩΜΑΤΑ, ΞΥΛΕΙΑ, ΣΚΑΛΩΣΙΕΣ Κ. Λ.Π.)-ΣΙΔΗΡΙΚΑ  
**Σύντομη περιγραφή:**  
 ΔΙΑΚΗΡΥΞΗ 1/2025 ΔΙΕΘΝΗΣ ΑΝΟΙΚΤΟΣ ΗΛΕΚΤΡΟΝΙΚΟΣ ΔΙΑΓΩΝΙΣΜΟΣ "ΠΡΟΜΗΘΕΙΑ ΟΙΚΟΔΟΜΙΚΩΝ ΥΛΙΚΩΝ ΚΑΙ ΛΟΙΠΟΥ ΕΞΟΠΛΙΣΜΟΥ (Π. Χ. ΧΡΩΜΑΤΑ, ΞΥΛΕΙΑ, ΣΚΑΛΩΣΙΕΣ Κ.Λ.Π.) - ΣΙΔΗΡΙΚΑ ΓΙΑ ΤΙΣ ΑΝΑΓΚΕΣ ΤΩΝ ΥΠΗΡΕΣΙΩΝ ΤΟΥ ΔΗΜΟΥ ΘΕΣΣΑΛΟΝΙΚΗΣ" ΑΡΙΘΜΟΣ ΜΕΛΕΤΗΣ ΔΚΣ 6/20-06-2024 - ΠΡΟΫΠΟΛΟΓΙΣΜΟΥ 787.036,31€ ΜΕ Φ.Π.Α. 24%. Η ΣΥΜΒΑΣΗ ΘΑ ΑΝΑΤΕΘΕΙ ΜΕ ΤΟ ΚΡΙΤΗΡΙΟ ΤΗΣ ΠΛΕΟΝ ΣΥΜΦΕΡΟΥΣΑΣ ΑΠΟ ΟΙΚΟΝΟΜΙΚΗ ΑΠΟΨΗ ΠΡΟΣΦΟΡΑΣ ΓΙΑ ΚΑΘΕ ΤΜΗΜΑ /ΕΙΔΟΣ, ΜΟΝΟ ΒΑΣΕΙ ΤΙΜΗΣ.  
**Αριθμός αναφοράς αρχείου που αποδίδεται στον φάκελο από την αναθέτουσα αρχή ή τον αναθέτοντα φορέα (εάν υπάρχει):** 1/2025

#### Μέρος II: Πληροφορίες σχετικά με τον οικονομικό φορέα

##### A: Πληροφορίες σχετικά με τον οικονομικό φορέα

**Επωνυμία:**  
**Οδός και αριθμός:**  
**Ταχ. κωδ.:**  
**Πόλη:**  
**Χώρα:**  
**Αρμόδιος ή αρμόδιοι επικοινωνίας:**  
**Ηλ. ταχ/μείο:**  
**Τηλέφωνο:**  
**φαξ:**  
**Α.Φ.Μ., εφόσον υπάρχει**  
**Δικτυακός τόπος (εφόσον υπάρχει):**

Ο οικονομικός φορέας είναι πολύ μικρή, μικρή ή μεσαία επιχείρηση;

**Ο ΟΦ αποτελεί προστατευόμενο εργαστήριο**

Μόνο σε περίπτωση προμήθειας κατ' αποκλειστικότητα: ο οικονομικός φορέας είναι προστατευόμενο εργαστήριο, «κοινωνική επιχείρηση» ή προβλέπει την εκτέλεση συμβάσεων στο πλαίσιο προγραμμάτων προστατευόμενης απασχόλησης;

**Απάντηση:**

Ναι / Όχι

**Ποιο είναι το αντίστοιχο ποσοστό των εργαζομένων με αναπηρία ή μειονεκτούντων εργαζομένων;**  
%

**Εφόσον απαιτείται, ορίστε την κατηγορία ή τις κατηγορίες στις οποίες ανήκουν οι ενδιαφερόμενοι εργαζόμενοι με αναπηρία ή μειονεξία**

-

**Εάν η σχετική τεκμηρίωση διατίθεται ηλεκτρονικά, αναφέρετε:**

Ναι / Όχι

**Διαδικτυακή Διεύθυνση**

-

**Επακριβή στοιχεία αναφοράς των εγγράφων**

-

**Αρχή ή Φορέας έκδοσης**

-

**Ο ΟΦ είναι εγγεγραμμένος σε Εθνικό Σύστημα (Προ)Επιλογής**

Κατά περίπτωση, ο οικονομικός φορέας είναι εγγεγραμμένος σε επίσημο κατάλογο εγκεκριμένων οικονομικών φορέων ή διαθέτει ισοδύναμο πιστοποιητικό [π.χ. βάσει εθνικού συστήματος (προ)επιλογής];

**Απάντηση:**

Ναι / Όχι

**Αναφέρετε την ονομασία του καταλόγου ή του πιστοποιητικού και τον σχετικό αριθμό εγγραφής ή πιστοποίησης, κατά περίπτωση:**

-

**Εάν το πιστοποιητικό εγγραφής ή η πιστοποίηση διατίθεται ηλεκτρονικά, αναφέρετε:**

-

**Αναφέρετε τα δικαιολογητικά στα οποία βασίζεται η εγγραφή ή η πιστοποίηση και κατά περίπτωση, την κατάταξη στον επίσημο κατάλογο**

-

**Η εγγραφή ή η πιστοποίηση καλύπτει όλα τα απαιτούμενα κριτήρια επιλογής;**

Ναι / Όχι

Ο οικονομικός φορέας θα είναι σε θέση να προσκομίσει βεβαίωση πληρωμής εισφορών κοινωνικής ασφάλισης και φόρων ή να παράσχει πληροφορίες που θα δίνουν τη δυνατότητα στην αναθέτουσα αρχή ή στον αναθέτοντα φορέα να τη λάβει απευθείας μέσω πρόσβασης σε εθνική βάση δεδομένων σε οποιοδήποτε κράτος μέλος αυτή διατίθεται δωρεάν;  
Ναι / Όχι

Εάν η σχετική τεκμηρίωση διατίθεται ηλεκτρονικά, αναφέρετε:

Ναι / Όχι

Διαδικτυακή Διεύθυνση

-

Επακριβή στοιχεία αναφοράς των εγγράφων

-

Αρχή ή Φορέας έκδοσης

-

**Ο ΟΦ συμμετάσχει στη διαδικασία μαζί με άλλους Οικονομικούς Φορείς**

Ο οικονομικός φορέας συμμετέχει στη διαδικασία σύναψης σύμβασης από κοινού με άλλους;

**Απάντηση:**

Ναι / Όχι

Αναφέρετε τον ρόλο του οικονομικού φορέα στην ένωση (συντονιστής, υπεύθυνος για συγκεκριμένα καθήκοντα...):

-

Προσδιορίστε τους άλλους οικονομικούς φορείς που συμμετέχουν από κοινού στη διαδικασία σύναψης σύμβασης:

-

Κατά περίπτωση, επωνυμία της συμμετέχουσας ένωσης:

-

Εάν η σχετική τεκμηρίωση διατίθεται ηλεκτρονικά, αναφέρετε:

Ναι / Όχι

Διαδικτυακή Διεύθυνση

-

Επακριβή στοιχεία αναφοράς των εγγράφων

-

Αρχή ή Φορέας έκδοσης

-

**Τμήματα που συμμετάσχει ο ΟΦ**

Κατά περίπτωση, αναφορά του τμήματος ή των τμημάτων για τα οποία ο οικονομικός φορέας επιθυμεί να υποβάλει προσφορά.



-

**B: Πληροφορίες σχετικά με τους εκπροσώπους του οικονομικού φορέα #1**

Όνομα:

Επώνυμο:

Ημερομηνία γέννησης:

Τόπος γέννησης:

Οδός και αριθμός:

Ταχ. κωδ.:

Πόλη:

Χώρα:

Τηλέφωνο:

Ηλ. ταχ/μείο:

Θέση/Ενεργών υπό την ιδιότητα:

**Γ: Πληροφορίες σχετικά με τη στήριξη στις ικανότητες άλλων οντοτήτων**

**Βασίζεται σε ικανότητες άλλων οντοτήτων**

Ο οικονομικός φορέας στηρίζεται στις ικανότητες άλλων οντοτήτων προκειμένου να ανταποκριθεί στα κριτήρια επιλογής που καθορίζονται στο μέρος IV και στα (τυχόν) κριτήρια και κανόνες που καθορίζονται στο μέρος V κατωτέρω;

**Απάντηση:**

Ναι / Όχι

Όνομα της οντότητας

-

Ταυτότητα της οντότητας

-

Τύπος ταυτότητας

-

Κωδικοί CPV

-

**Εάν η σχετική τεκμηρίωση διατίθεται ηλεκτρονικά, αναφέρετε:**

Ναι / Όχι

Διαδικτυακή Διεύθυνση

-

Επακριβή στοιχεία αναφοράς των εγγράφων

-

Αρχή ή Φορέας έκδοσης

-

Δ: Πληροφορίες σχετικά με υπεργολάβους στην ικανότητα των οποίων δεν στηρίζεται ο οικονομικός φορέας

**Δεν βασίζεται σε ικανότητες άλλων οντοτήτων**

Ο οικονομικός φορέας προτίθεται να αναθέσει οποιοδήποτε τμήμα της σύμβασης σε τρίτους υπό μορφή υπεργολαβίας;

**Απάντηση:**

Ναι / Όχι

**Όνομα της οντότητας**

-

**Ταυτότητα της οντότητας**

-

**Τύπος ταυτότητας**

-

**Κωδικοί CPV**

-

**Εάν η σχετική τεκμηρίωση διατίθεται ηλεκτρονικά, αναφέρετε:**

Ναι / Όχι

**Διαδικτυακή Διεύθυνση**

-

**Επακριβή στοιχεία αναφοράς των εγγράφων**

-

**Αρχή ή Φορέας έκδοσης**

-

### Μέρος III: Λόγοι αποκλεισμού

**A: Λόγοι που σχετίζονται με ποινικές καταδίκες**

**Λόγοι που σχετίζονται με ποινικές καταδίκες βάσει των εθνικών διατάξεων για την εφαρμογή των λόγων που ορίζονται στο άρθρο 57 παράγραφος 1 της οδηγίας:**

**Συμμετοχή σε εγκληματική οργάνωση**

Έχει ο ίδιος ο οικονομικός φορέας ή οποιοδήποτε πρόσωπο το οποίο είναι μέλος του διοικητικού, διευθυντικού ή εποπτικού του οργάνου ή έχει εξουσία εκπροσώπησης, λήψης αποφάσεων ή ελέγχου σε αυτό καταδικαστεί με τελεσίδικη απόφαση για έναν από τους λόγους που παρατίθενται στο σχετικό θεσμικό πλαίσιο, η οποία έχει εκδοθεί πριν από πέντε έτη κατά το μέγιστο ή στην οποία έχει οριστεί απευθείας περίοδος αποκλεισμού που εξακολουθεί να ισχύει;

**Απάντηση:**

Ναι / Όχι

**Ημερομηνία της καταδίκης**

..

**Λόγος(-οι)**

-

-

Εφόσον καθορίζεται απευθείας στην καταδικαστική απόφαση, διάρκεια της περιόδου αποκλεισμού και σχετικό(-ά) σημείο(-α)

-

Σε περίπτωση καταδικής, ο οικονομικός φορέας έχει λάβει μέτρα που να αποδεικνύουν την αξιοπιστία του παρά την ύπαρξη σχετικού λόγου αποκλεισμού ("αυτοκάθαρση");

Ναι / Όχι

Περιγράψτε τα μέτρα που λήφθηκαν

-

Εάν η σχετική τεκμηρίωση διατίθεται ηλεκτρονικά, αναφέρετε:

Ναι / Όχι

Διαδικτυακή Διεύθυνση

-

Επακριβή στοιχεία αναφοράς των εγγράφων

-

Αρχή ή Φορέας έκδοσης

-

#### Διαφθορά

Έχει ο ίδιος ο οικονομικός φορέας ή οποιοδήποτε πρόσωπο το οποίο είναι μέλος του διοικητικού, διευθυντικού ή εποπτικού του οργάνου ή έχει εξουσία εκπροσώπησης, λήψης αποφάσεων ή ελέγχου σε αυτό καταδικαστεί με τελεσίδικη απόφαση για έναν από τους λόγους που παρατίθενται στο σχετικό θεσμικό πλαίσιο, η οποία έχει εκδοθεί πριν από πέντε έτη κατά το μέγιστο ή στην οποία έχει οριστεί απευθείας περίοδος αποκλεισμού που εξακολουθεί να ισχύει;

Απάντηση:

Ναι / Όχι

Ημερομηνία της καταδίκης

..

Λόγος(-οι)

-

Προσδιορίστε ποιος έχει καταδικαστεί

-

Εφόσον καθορίζεται απευθείας στην καταδικαστική απόφαση, διάρκεια της περιόδου αποκλεισμού και σχετικό(-ά) σημείο(-α)

-

Σε περίπτωση καταδικής, ο οικονομικός φορέας έχει λάβει μέτρα που να αποδεικνύουν την αξιοπιστία του παρά την ύπαρξη σχετικού λόγου αποκλεισμού ("αυτοκάθαρση");

Ναι / Όχι

Εάν η σχετική τεκμηρίωση διατίθεται ηλεκτρονικά, αναφέρετε:

Ναι / Όχι

Διαδικτυακή Διεύθυνση

-

Επακριβή στοιχεία αναφοράς των εγγράφων

-

Αρχή ή Φορέας έκδοσης

-

### Απάτη

Έχει ο ίδιος ο οικονομικός φορέας ή οποιοδήποτε πρόσωπο το οποίο είναι μέλος του διοικητικού, διευθυντικού ή εποπτικού του οργάνου ή έχει εξουσία εκπροσώπησης, λήψης αποφάσεων ή ελέγχου σε αυτό καταδικαστεί με τελεσίδικη απόφαση για έναν από τους λόγους που παρατίθενται στο σχετικό θεσμικό πλαίσιο, η οποία έχει εκδοθεί πριν από πέντε έτη κατά το μέγιστο ή στην οποία έχει οριστεί απευθείας περίοδος αποκλεισμού που εξακολουθεί να ισχύει;

Απάντηση:

Ναι / Όχι

Ημερομηνία της καταδίκης

..

Λόγος(-οι)

-

Προσδιορίστε ποιος έχει καταδικαστεί

-

Εφόσον καθορίζεται απευθείας στην καταδικαστική απόφαση, διάρκεια της περιόδου αποκλεισμού και σχετικό(-ά) σημείο(-α)

-

Σε περίπτωση καταδίκης, ο οικονομικός φορέας έχει λάβει μέτρα που να αποδεικνύουν την αξιοπιστία του παρά την ύπαρξη σχετικού λόγου αποκλεισμού ("αυτοκάθαρση");

Ναι / Όχι

Περιγράψτε τα μέτρα που λήφθηκαν

-

Εάν η σχετική τεκμηρίωση διατίθεται ηλεκτρονικά, αναφέρετε:

Ναι / Όχι

-  
Επακριβή στοιχεία αναφοράς των εγγράφων

-  
Αρχή ή Φορέας έκδοσης

**Τρομοκρατικά εγκλήματα ή εγκλήματα συνδεόμενα με τρομοκρατικές δραστηριότητες**  
Έχει ο ίδιος ο οικονομικός φορέας ή οποιοδήποτε πρόσωπο το οποίο είναι μέλος του διοικητικού, διευθυντικού ή εποπτικού του οργάνου ή έχει εξουσία εκπροσώπησης, λήψης αποφάσεων ή ελέγχου σε αυτό καταδικαστεί με τελεσίδικη απόφαση για έναν από τους λόγους που παρατίθενται στο σχετικό θεσμικό πλαίσιο, η οποία έχει εκδοθεί πριν από πέντε έτη κατά το μέγιστο ή στην οποία έχει οριστεί απευθείας περίοδος αποκλεισμού που εξακολουθεί να ισχύει;

**Απάντηση:**

Ναι / Όχι

**Ημερομηνία της καταδίκης**

..

**Λόγος(-οι)**

-

**Προσδιορίστε ποιος έχει καταδικαστεί**

-

**Εφόσον καθορίζεται απευθείας στην καταδικαστική απόφαση, διάρκεια της περιόδου αποκλεισμού και σχετικό(-ά) σημείο(-α)**

-

**Σε περίπτωση καταδίκης, ο οικονομικός φορέας έχει λάβει μέτρα που να αποδεικνύουν την αξιοπιστία του παρά την ύπαρξη σχετικού λόγου αποκλεισμού ("αυτοκάθαρση");**

Ναι / Όχι

**Περιγράψτε τα μέτρα που λήφθηκαν**

-

**Εάν η σχετική τεκμηρίωση διατίθεται ηλεκτρονικά, αναφέρετε:**

Ναι / Όχι

**Διαδικτυακή Διεύθυνση**

-

**Επακριβή στοιχεία αναφοράς των εγγράφων**

-

**Αρχή ή Φορέας έκδοσης**

-

**Νομιμοποίηση εσόδων από παράνομες δραστηριότητες ή χρηματοδότηση της τρομοκρατίας**

Έχει ο ίδιος ο οικονομικός φορέας ή οποιοδήποτε πρόσωπο το οποίο είναι μέλος του διοικητικού, διευθυντικού ή εποπτικού του οργάνου ή έχει εξουσία εκπροσώπησης, λήψης αποφάσεων ή ελέγχου σε αυτό καταδικαστεί με τελεσίδικη απόφαση για έναν από τους λόγους που παρατίθενται στο σχετικό θεσμικό πλαίσιο, η οποία έχει εκδοθεί πριν από πέντε έτη κατά το μέγιστο ή στην οποία έχει οριστεί απευθείας περίοδος αποκλεισμού που εξακολουθεί να ισχύει;

**Απάντηση:**

Ναι / Όχι

**Ημερομηνία της καταδίκης**

..

**Λόγος(-οι)**

-

**Προσδιορίστε ποιος έχει καταδικαστεί**

-

**Εφόσον καθορίζεται απευθείας στην καταδικαστική απόφαση, διάρκεια της περιόδου αποκλεισμού και σχετικό(-ά) σημείο(-α)**

-

**Σε περίπτωση καταδίκης, ο οικονομικός φορέας έχει λάβει μέτρα που να αποδεικνύουν την αξιοπιστία του παρά την ύπαρξη σχετικού λόγου αποκλεισμού ("αυτοκάθαρση");**

Ναι / Όχι

**Περιγράψτε τα μέτρα που λήφθηκαν**

-

**Εάν η σχετική τεκμηρίωση διατίθεται ηλεκτρονικά, αναφέρετε:**

Ναι / Όχι

**Διαδικτυακή Διεύθυνση**

-

**Επακριβή στοιχεία αναφοράς των εγγράφων**

-

**Αρχή ή Φορέας έκδοσης**

-

### **Παιδική εργασία και άλλες μορφές εμπορίας ανθρώπων**

Έχει ο ίδιος ο οικονομικός φορέας ή οποιοδήποτε πρόσωπο το οποίο είναι μέλος του διοικητικού, διευθυντικού ή εποπτικού του οργάνου ή έχει εξουσία εκπροσώπησης, λήψης αποφάσεων ή ελέγχου σε αυτό καταδικαστεί με τελεσίδικη απόφαση για έναν από τους λόγους που παρατίθενται στο σχετικό θεσμικό πλαίσιο, η οποία έχει εκδοθεί πριν από πέντε έτη κατά το μέγιστο ή στην οποία έχει οριστεί απευθείας περίοδος αποκλεισμού που εξακολουθεί να ισχύει;

**Απάντηση:**

Ναι / Όχι

**Ημερομηνία της καταδίκης**

..

-

Προσδιορίστε ποιος έχει καταδικαστεί

-

Εφόσον καθορίζεται απευθείας στην καταδικαστική απόφαση, διάρκεια της περιόδου αποκλεισμού και σχετικό(-ά) σημείο(-α)

-

Σε περίπτωση καταδικής, ο οικονομικός φορέας έχει λάβει μέτρα που να αποδεικνύουν την αξιοπιστία του παρά την ύπαρξη σχετικού λόγου αποκλεισμού ("αυτοκάθαρση");

Ναι / Όχι

Περιγράψτε τα μέτρα που λήφθηκαν

-

Εάν η σχετική τεκμηρίωση διατίθεται ηλεκτρονικά, αναφέρετε:

Ναι / Όχι

Διαδικτυακή Διεύθυνση

-

Επακριβή στοιχεία αναφοράς των εγγράφων

-

Αρχή ή Φορέας έκδοσης

-

**B: Λόγοι που σχετίζονται με την καταβολή φόρων ή εισφορών κοινωνικής ασφάλισης**

**Καταβολή φόρων ή εισφορών κοινωνικής ασφάλισης:**

**Καταβολή φόρων**

Ο οικονομικός φορέας έχει ανεκπλήρωτες υποχρεώσεις όσον αφορά την καταβολή φόρων, τόσο στη χώρα στην οποία είναι εγκατεστημένος όσο και στο κράτος μέλος της αναθέτουσας αρχής ή του αναθέτοντα φορέα, εάν είναι άλλο από τη χώρα εγκατάστασης;

**Απάντηση:**

Ναι / Όχι

Χώρα ή κράτος μέλος για το οποίο πρόκειται

-

Ενεχόμενο ποσό

**Με άλλα μέσα; Διευκρινίστε:**

Ναι / Όχι

**Διευκρινίστε:**

-

Ο οικονομικός φορέας έχει εκπληρώσει τις υποχρεώσεις του, είτε καταβάλλοντας τους φόρους ή τις εισφορές κοινωνικής ασφάλισης που οφείλει, συμπεριλαμβανομένων, κατά περίπτωση, των δεδουλευμένων τόκων ή των προστίμων, είτε υπαγόμενος σε δεσμευτικό διακανονισμό για την καταβολή τους;

Ναι / Όχι

Περιγράψτε τα μέτρα που λήφθηκαν

-

Η εν λόγω απόφαση είναι τελεσίδικη και δεσμευτική;

Ναι / Όχι

..

Σε περίπτωση καταδικαστικής απόφασης, εφόσον ορίζεται απευθείας σε αυτήν, η διάρκεια της περιόδου αποκλεισμού:

-

Εάν η σχετική τεκμηρίωση διατίθεται ηλεκτρονικά, αναφέρετε:

Ναι / Όχι

Διαδικτυακή Διεύθυνση

-

Επακριβή στοιχεία αναφοράς των εγγράφων

-

Αρχή ή Φορέας έκδοσης

-

#### Καταβολή εισφορών κοινωνικής ασφάλισης

Ο οικονομικός φορέας έχει ανεκπλήρωτες υποχρεώσεις όσον αφορά την καταβολή εισφορών κοινωνικής ασφάλισης, τόσο στη χώρα στην οποία είναι εγκατεστημένος όσο και στο κράτος μέλος της αναθέτουσας αρχής ή του αναθέτοντα φορέα, εάν είναι άλλο από τη χώρα εγκατάστασης;

Απάντηση:

Ναι / Όχι

Χώρα ή κράτος μέλος για το οποίο πρόκειται

-

Ενεχόμενο ποσό

Με άλλα μέσα; Διευκρινίστε:

Ναι / Όχι

Διευκρινίστε:

-



Ο οικονομικός φορέας έχει εκπληρώσει τις υποχρεώσεις του, είτε καταβάλλοντας τους φόρους ή τις εισφορές κοινωνικής ασφάλισης που οφείλει, συμπεριλαμβανομένων, κατά περίπτωση, των δεδουλευμένων τόκων ή των προστίμων, είτε υπαγόμενος σε δεσμευτικό διακανονισμό για την καταβολή τους;

Ναι / Όχι

Περιγράψτε τα μέτρα που λήφθηκαν

-

Η εν λόγω απόφαση είναι τελεσίδικη και δεσμευτική;

Ναι / Όχι

..

Σε περίπτωση καταδικαστικής απόφασης, εφόσον ορίζεται απευθείας σε αυτήν, η διάρκεια της περιόδου αποκλεισμού:

-

Εάν η σχετική τεκμηρίωση διατίθεται ηλεκτρονικά, αναφέρετε:

Ναι / Όχι

Διαδικτυακή Διεύθυνση

-

Επακριβή στοιχεία αναφοράς των εγγράφων

-

Αρχή ή Φορέας έκδοσης

-

**Γ: Λόγοι που σχετίζονται με αφερεγγυότητα, σύγκρουση συμφερόντων ή επαγγελματικό παράπτωμα**

**Πληροφορίες σχετικά με πιθανή αφερεγγυότητα, σύγκρουση συμφερόντων ή επαγγελματικό παράπτωμα**

**Αθέτηση των υποχρεώσεων στον τομέα του περιβαλλοντικού δικαίου**

Ο οικονομικός φορέας έχει, εν γνώσει του, αθετήσει τις υποχρεώσεις του στους τομείς του περιβαλλοντικού δικαίου;

**Απάντηση:**

Ναι / Όχι

Περιγράψτε τα μέτρα που λήφθηκαν

-

Σε περίπτωση καταδικής, ο οικονομικός φορέας έχει λάβει μέτρα που να αποδεικνύουν την αξιοπιστία του παρά την ύπαρξη σχετικού λόγου αποκλεισμού ("αυτοκάθαρση");

Ναι / Όχι

Περιγράψτε τα μέτρα που λήφθηκαν

-

Εάν η σχετική τεκμηρίωση διατίθεται ηλεκτρονικά, αναφέρετε:

Ναι / Όχι

-  
Επακριβή στοιχεία αναφοράς των εγγράφων

-  
Αρχή ή Φορέας έκδοσης

**Αθέτηση των υποχρεώσεων στον τομέα του κοινωνικού δικαίου**

Ο οικονομικός φορέας έχει, εν γνώσει του, αθετήσει τις υποχρεώσεις του στους τομείς του κοινωνικού δικαίου;

**Απάντηση:**

Ναι / Όχι

Περιγράψτε τα μέτρα που λήφθηκαν

-

Σε περίπτωση καταδικής, ο οικονομικός φορέας έχει λάβει μέτρα που να αποδεικνύουν την αξιοπιστία του παρά την ύπαρξη σχετικού λόγου αποκλεισμού ("αυτοκάθαρση");

Ναι / Όχι

Περιγράψτε τα μέτρα που λήφθηκαν

-

Εάν η σχετική τεκμηρίωση διατίθεται ηλεκτρονικά, αναφέρετε:

Ναι / Όχι

Διαδικτυακή Διεύθυνση

-

Επακριβή στοιχεία αναφοράς των εγγράφων

-

Αρχή ή Φορέας έκδοσης

-

**Αθέτηση των υποχρεώσεων στον τομέα του εργατικού δικαίου**

Ο οικονομικός φορέας έχει, εν γνώσει του, αθετήσει τις υποχρεώσεις του στους τομείς του εργατικού δικαίου;

**Απάντηση:**

Ναι / Όχι

Περιγράψτε τα μέτρα που λήφθηκαν

-

Σε περίπτωση καταδικής, ο οικονομικός φορέας έχει λάβει μέτρα που να αποδεικνύουν την αξιοπιστία του παρά την ύπαρξη σχετικού λόγου αποκλεισμού ("αυτοκάθαρση");

Ναι / Όχι

Περιγράψτε τα μέτρα που λήφθηκαν

-

25PROC016302336 2025-02-13  
Εάν η σχετική τεκμηρίωση διατίθεται ηλεκτρονικά, αναφέρετε:  
Ναι / Όχι

Διαδικτυακή Διεύθυνση

-

Επακριβή στοιχεία αναφοράς των εγγράφων

-

Αρχή ή Φορέας έκδοσης

-

### Πτώχευση

Ο οικονομικός φορέας τελεί υπό πτώχευση;

Απάντηση:

Ναι / Όχι

Παρακαλώ αναφέρετε λεπτομερείς πληροφορίες

-

Διευκρινίστε τους λόγους για τους οποίους, ωστόσο, μπορείτε να εκτελέσετε τη σύμβαση. Οι πληροφορίες αυτές δεν είναι απαραίτητο να παρασχεθούν εάν ο αποκλεισμός των οικονομικών φορέων στην παρούσα περίπτωση έχει καταστεί υποχρεωτικός βάσει του εφαρμοστέου εθνικού δικαίου χωρίς δυνατότητα παρέκκλισης όταν ο οικονομικός φορέας είναι, ωστόσο, σε θέση να εκτελέσει τη σύμβαση.

-

Εάν η σχετική τεκμηρίωση διατίθεται ηλεκτρονικά, αναφέρετε:

Ναι / Όχι

Διαδικτυακή Διεύθυνση

-

Επακριβή στοιχεία αναφοράς των εγγράφων

-

Αρχή ή Φορέας έκδοσης

-

### Διαδικασία εξυγίανσης ή ειδικής εκκαθάρισης

Έχει υπαχθεί ο οικονομικός φορέας σε διαδικασία εξυγίανσης ή ειδικής εκκαθάρισης;

Απάντηση:

Ναι / Όχι

Παρακαλώ αναφέρετε λεπτομερείς πληροφορίες

-

Διευκρινίστε τους λόγους για τους οποίους, ωστόσο, μπορείτε να εκτελέσετε τη σύμβαση. Οι πληροφορίες αυτές δεν είναι απαραίτητο να παρασχεθούν εάν ο αποκλεισμός των οικονομικών φορέων στην παρούσα περίπτωση έχει καταστεί υποχρεωτικός βάσει του εφαρμοστέου εθνικού δικαίου χωρίς δυνατότητα παρέκκλισης όταν ο οικονομικός φορέας είναι, ωστόσο, σε θέση να εκτελέσει τη σύμβαση.

-

Εάν η σχετική τεκμηρίωση διατίθεται ηλεκτρονικά, αναφέρετε:

Ναι / Όχι

Διαδικτυακή Διεύθυνση

-

Επακριβή στοιχεία αναφοράς των εγγράφων

-

Αρχή ή Φορέας έκδοσης

-

#### Διαδικασία πτωχευτικού συμβιβασμού

Έχει υπαχθεί ο οικονομικός φορέας σε διαδικασία πτωχευτικού συμβιβασμού;

Απάντηση:

Ναι / Όχι

Παρακαλώ αναφέρετε λεπτομερείς πληροφορίες

-

Διευκρινίστε τους λόγους για τους οποίους, ωστόσο, μπορείτε να εκτελέσετε τη σύμβαση. Οι πληροφορίες αυτές δεν είναι απαραίτητο να παρασχεθούν εάν ο αποκλεισμός των οικονομικών φορέων στην παρούσα περίπτωση έχει καταστεί υποχρεωτικός βάσει του εφαρμοστέου εθνικού δικαίου χωρίς δυνατότητα παρέκκλισης όταν ο οικονομικός φορέας είναι, ωστόσο, σε θέση να εκτελέσει τη σύμβαση.

-

Εάν η σχετική τεκμηρίωση διατίθεται ηλεκτρονικά, αναφέρετε:

Ναι / Όχι

Διαδικτυακή Διεύθυνση

-

Επακριβή στοιχεία αναφοράς των εγγράφων

-

Αρχή ή Φορέας έκδοσης

-

#### Ανάλογη κατάσταση προβλεπόμενη σε εθνικές νομοθετικές και κανονιστικές διατάξεις

Βρίσκεται ο οικονομικός φορέας σε οποιαδήποτε ανάλογη κατάσταση προκύπτουσα από παρόμοια διαδικασία προβλεπόμενη σε εθνικές νομοθετικές και κανονιστικές διατάξεις;

Απάντηση:

Ναι / Όχι

-

Διευκρινίστε τους λόγους για τους οποίους, ωστόσο, μπορείτε να εκτελέσετε τη σύμβαση. Οι πληροφορίες αυτές δεν είναι απαραίτητο να παρασχεθούν εάν ο αποκλεισμός των οικονομικών φορέων στην παρούσα περίπτωση έχει καταστεί υποχρεωτικός βάσει του εφαρμοστέου εθνικού δικαίου χωρίς δυνατότητα παρέκκλισης όταν ο οικονομικός φορέας είναι, ωστόσο, σε θέση να εκτελέσει τη σύμβαση.

-

Εάν η σχετική τεκμηρίωση διατίθεται ηλεκτρονικά, αναφέρετε:

Ναι / Όχι

Διαδικτυακή Διεύθυνση

-

Επακριβή στοιχεία αναφοράς των εγγράφων

-

Αρχή ή Φορέας έκδοσης

-

Υπό αναγκαστική διαχείριση από εκκαθαριστή ή από το δικαστήριο

Τελεί ο οικονομικός φορέας υπό αναγκαστική διαχείριση από εκκαθαριστή ή από το δικαστήριο;

Απάντηση:

Ναι / Όχι

Παρακαλώ αναφέρετε λεπτομερείς πληροφορίες

-

Διευκρινίστε τους λόγους για τους οποίους, ωστόσο, μπορείτε να εκτελέσετε τη σύμβαση. Οι πληροφορίες αυτές δεν είναι απαραίτητο να παρασχεθούν εάν ο αποκλεισμός των οικονομικών φορέων στην παρούσα περίπτωση έχει καταστεί υποχρεωτικός βάσει του εφαρμοστέου εθνικού δικαίου χωρίς δυνατότητα παρέκκλισης όταν ο οικονομικός φορέας είναι, ωστόσο, σε θέση να εκτελέσει τη σύμβαση.

-

Εάν η σχετική τεκμηρίωση διατίθεται ηλεκτρονικά, αναφέρετε:

Ναι / Όχι

Διαδικτυακή Διεύθυνση

-

Επακριβή στοιχεία αναφοράς των εγγράφων

-

Αρχή ή Φορέας έκδοσης

-

Αναστολή επιχειρηματικών δραστηριοτήτων

Έχουν ανασταλεί οι επιχειρηματικές δραστηριότητες του οικονομικού φορέα;

Απάντηση:

Ναι / Όχι

Παρακαλώ αναφέρετε λεπτομερείς πληροφορίες

-

Διευκρινίστε τους λόγους για τους οποίους, ωστόσο, μπορείτε να εκτελέσετε τη σύμβαση. Οι πληροφορίες αυτές δεν είναι απαραίτητο να παρασχεθούν εάν ο αποκλεισμός των οικονομικών φορέων στην παρούσα περίπτωση έχει καταστεί υποχρεωτικός βάσει του εφαρμοστέου εθνικού δικαίου χωρίς δυνατότητα παρέκκλισης όταν ο οικονομικός φορέας είναι, ωστόσο, σε θέση να εκτελέσει τη σύμβαση.

-

Εάν η σχετική τεκμηρίωση διατίθεται ηλεκτρονικά, αναφέρετε:

Ναι / Όχι

Διαδικτυακή Διεύθυνση

-

Επακριβή στοιχεία αναφοράς των εγγράφων

-

Αρχή ή Φορέας έκδοσης

-

**Ένοχος σοβαρού επαγγελματικού παραπτώματος**

Έχει διαπράξει ο οικονομικός φορέας σοβαρό επαγγελματικό παράπτωμα;

Απάντηση:

Ναι / Όχι

Παρακαλώ αναφέρετε λεπτομερείς πληροφορίες

-

Σε περίπτωση καταδικης, ο οικονομικός φορέας έχει λάβει μέτρα που να αποδεικνύουν την αξιοπιστία του παρά την ύπαρξη σχετικού λόγου αποκλεισμού ("αυτοκάθαρση");

Ναι / Όχι

Περιγράψτε τα μέτρα που λήφθηκαν

-

Εάν η σχετική τεκμηρίωση διατίθεται ηλεκτρονικά, αναφέρετε:

Ναι / Όχι

Διαδικτυακή Διεύθυνση

-

Επακριβή στοιχεία αναφοράς των εγγράφων

-

Αρχή ή Φορέας έκδοσης

-

Συμφωνίες με άλλους οικονομικούς φορείς με στόχο τη στρέβλωση του ανταγωνισμού

Έχει συνάψει ο οικονομικός φορέας συμφωνίες με άλλους οικονομικούς φορείς με σκοπό τη στρέβλωση του ανταγωνισμού;

**Απάντηση:**

Ναι / Όχι

**Παρακαλώ αναφέρετε λεπτομερείς πληροφορίες**

-

**Σε περίπτωση καταδικής, ο οικονομικός φορέας έχει λάβει μέτρα που να αποδεικνύουν την αξιοπιστία του παρά την ύπαρξη σχετικού λόγου αποκλεισμού (“αυτοκάθαρση”);**

Ναι / Όχι

**Περιγράψτε τα μέτρα που λήφθηκαν**

-

**Εάν η σχετική τεκμηρίωση διατίθεται ηλεκτρονικά, αναφέρετε:**

Ναι / Όχι

**Διαδικτυακή Διεύθυνση**

-

**Επακριβή στοιχεία αναφοράς των εγγράφων**

-

**Αρχή ή Φορέας έκδοσης**

-

**Σύγκρουση συμφερόντων λόγω της συμμετοχής του στη διαδικασία σύναψης σύμβασης**  
Γνωρίζει ο οικονομικός φορέας την ύπαρξη τυχόν σύγκρουσης συμφερόντων λόγω της συμμετοχής του στη διαδικασία σύναψης σύμβασης;

**Απάντηση:**

Ναι / Όχι

**Παρακαλώ αναφέρετε λεπτομερείς πληροφορίες**

-

**Εάν η σχετική τεκμηρίωση διατίθεται ηλεκτρονικά, αναφέρετε:**

Ναι / Όχι

**Διαδικτυακή Διεύθυνση**

-

**Επακριβή στοιχεία αναφοράς των εγγράφων**

-

**Αρχή ή Φορέας έκδοσης**

-

**Παροχή συμβουλών ή εμπλοκή στην προετοιμασία της διαδικασίας σύναψης της σύμβασης**

Έχει παράσχει ο οικονομικός φορέας ή επιχείρηση συνδεδεμένη με αυτόν συμβουλές στην αναθέτουσα αρχή ή στον αναθέτοντα φορέα ή έχει με άλλο τρόπο εμπλακεί στην προετοιμασία της διαδικασίας σύναψης της σύμβασης;

Απάντηση:

Ναι / Όχι

Παρακαλώ αναφέρετε λεπτομερείς πληροφορίες

-

Εάν η σχετική τεκμηρίωση διατίθεται ηλεκτρονικά, αναφέρετε:

Ναι / Όχι

Διαδικτυακή Διεύθυνση

-

Επακριβή στοιχεία αναφοράς των εγγράφων

-

Αρχή ή Φορέας έκδοσης

-

**Πρόωρη καταγγελία, αποζημιώσεις ή άλλες παρόμοιες κυρώσεις**

Έχει υποστεί ο οικονομικός φορέας πρόωρη καταγγελία προηγούμενης δημόσιας σύμβασης, προηγούμενης σύμβασης με αναθέτοντα φορέα ή προηγούμενης σύμβασης παραχώρησης, ή επιβολή αποζημιώσεων ή άλλων παρόμοιων κυρώσεων σε σχέση με την εν λόγω προηγούμενη σύμβαση;

Απάντηση:

Ναι / Όχι

Παρακαλώ αναφέρετε λεπτομερείς πληροφορίες

-

Σε περίπτωση καταδικής, ο οικονομικός φορέας έχει λάβει μέτρα που να αποδεικνύουν την αξιοπιστία του παρά την ύπαρξη σχετικού λόγου αποκλεισμού ("αυτοκάθαρση");

Ναι / Όχι

Περιγράψτε τα μέτρα που λήφθηκαν

-

Εάν η σχετική τεκμηρίωση διατίθεται ηλεκτρονικά, αναφέρετε:

Ναι / Όχι

Διαδικτυακή Διεύθυνση

-

Επακριβή στοιχεία αναφοράς των εγγράφων

-

Αρχή ή Φορέας έκδοσης

-

Ψευδείς δηλώσεις, απόκρυψη πληροφοριών, ανικανότητα υποβολής δικαιολογητικών, απόκτηση εμπιστευτικών πληροφοριών



Ο οικονομικός φορέας επιβεβαιώνει ότι: α) έχει κριθεί ένοχος σοβαρών ψευδών δηλώσεων κατά την παροχή των πληροφοριών που απαιτούνται για την εξακρίβωση της απουσίας των λόγων αποκλεισμού ή την πλήρωση των κριτηρίων επιλογής, β) έχει αποκρύψει τις πληροφορίες αυτές, γ) δεν ήταν σε θέση να υποβάλει, χωρίς καθυστέρηση, τα δικαιολογητικά που απαιτούνται από την αναθέτουσα αρχή ή τον αναθέτοντα φορέα, και δ) έχει επιχειρήσει να επηρεάσει με αθέμιτο τρόπο τη διαδικασία λήψης αποφάσεων της αναθέτουσας αρχής ή του αναθέτοντα φορέα, να αποκτήσει εμπιστευτικές πληροφορίες που ενδέχεται να του αποφέρουν αθέμιτο πλεονέκτημα στη διαδικασία σύναψης σύμβασης ή να παράσχει εξ αμελείας παραπλανητικές πληροφορίες που ενδέχεται να επηρεάσουν ουσιαστικά τις αποφάσεις που αφορούν τον αποκλεισμό, την επιλογή ή την ανάθεση;

**Απάντηση:**

Ναι / Όχι

**Εάν η σχετική τεκμηρίωση διατίθεται ηλεκτρονικά, αναφέρετε:**

Ναι / Όχι

**Διαδικτυακή Διεύθυνση**

-

**Επακριβή στοιχεία αναφοράς των εγγράφων**

-

**Αρχή ή Φορέας έκδοσης**

-

**A: Καταλληλότητα**

Ο οικονομικός φορέας πρέπει να παράσχει πληροφορίες μόνον όταν τα σχετικά κριτήρια επιλογής έχουν προσδιοριστεί από την αναθέτουσα αρχή ή τον αναθέτοντα φορέα στη σχετική προκήρυξη/γνωστοποίηση ή στα έγγραφα της διαδικασίας σύναψης σύμβασης που αναφέρονται στην προκήρυξη /γνωστοποίηση.

**Εγγραφή στο σχετικό επαγγελματικό μητρώο**

Ο οικονομικός φορέας είναι εγγεγραμμένος στα σχετικά επαγγελματικά μητρώα που τηρούνται στο κράτος μέλος εγκατάστασής του, όπως περιγράφεται στο παράρτημα XI της οδηγίας 2014/24/ΕΕ· οι οικονομικοί φορείς από ορισμένα κράτη μέλη μπορεί να οφείλουν να συμμορφώνονται με άλλες απαιτήσεις που καθορίζονται στο παράρτημα αυτό.

**Απάντηση:**

Ναι / Όχι

**Εάν η σχετική τεκμηρίωση διατίθεται ηλεκτρονικά, αναφέρετε:**

Ναι / Όχι

**Διαδικτυακή Διεύθυνση**

-

**Επακριβή στοιχεία αναφοράς των εγγράφων**

-

**Αρχή ή Φορέας έκδοσης**

-

**Εγγραφή στο σχετικό εμπορικό μητρώο**

Ο οικονομικός φορέας είναι εγγεγραμμένος στα σχετικά εμπορικά μητρώα που τηρούνται στο κράτος μέλος εγκατάστασής του, όπως περιγράφεται στο παράρτημα XI της οδηγίας 2014/24/ΕΕ· οι οικονομικοί φορείς από ορισμένα κράτη μέλη μπορεί να οφείλουν να συμμορφώνονται με άλλες απαιτήσεις που καθορίζονται στο παράρτημα αυτό.

**Απάντηση:**

Ναι / Όχι

**Εάν η σχετική τεκμηρίωση διατίθεται ηλεκτρονικά, αναφέρετε:**

Ναι / Όχι

**Διαδικτυακή Διεύθυνση**

-

**Επακριβή στοιχεία αναφοράς των εγγράφων**

-

**Αρχή ή Φορέας έκδοσης**

-

**Μέρος V: Περιορισμός του αριθμού των πληρούντων τα κριτήρια επιλογής υποψηφίων**

Ο οικονομικός φορέας πρέπει να παράσχει πληροφορίες μόνον όταν η αναθέτουσα αρχή ή ο αναθέτων φορέας έχει προσδιορίσει αντικειμενικά και χωρίς διακρίσεις κριτήρια ή κανόνες που πρόκειται να εφαρμοστούν για τον περιορισμό του αριθμού των υποψηφίων που θα προσκληθούν να υποβάλουν προσφορά ή να συμμετάσχουν στον διάλογο. Οι πληροφορίες αυτές, οι οποίες μπορούν να συνοδεύονται από απαιτήσεις όσον αφορά τα πιστοποιητικά (ή το είδος τους) ή τις μορφές αποδεικτικών εγγράφων, εφόσον συντρέχει περίπτωση, που θα πρέπει να προσκομιστούν, ορίζονται στη σχετική προκήρυξη ή στα έγγραφα της προμήθειας που αναφέρονται στην προκήρυξη. Για κλειστές διαδικασίες, ανταγωνιστικές διαδικασίες με διαπραγμάτευση, διαδικασίες ανταγωνιστικού διαλόγου και συμπράξεις καινοτομίας μόνον:

**Ο οικονομικός φορέας δηλώνει ότι:**

**Περιορισμός του αριθμού των (προ)επιλεγμένων υποψηφίων**

Πληροί τα εφαρμοστέα αντικειμενικά και χωρίς διακρίσεις κριτήρια ή τους κανόνες, ώστε να περιορίζεται ο αριθμός των υποψηφίων με τον ακόλουθο τρόπο: Σε περίπτωση που απαιτούνται ορισμένα πιστοποιητικά ή άλλες μορφές αποδεικτικών εγγράφων, να αναφέρετε για κάθε ένα αν ο οικονομικός φορέας έχει τα απαιτούμενα έγγραφα:

**Απάντηση:**

Ναι / Όχι

**Περιγράψτε τα μέτρα που λήφθηκαν**

-

**Εάν η σχετική τεκμηρίωση διατίθεται ηλεκτρονικά, αναφέρετε:**

Ναι / Όχι

**Διαδικτυακή Διεύθυνση**

-

**Επακριβή στοιχεία αναφοράς των εγγράφων**

-

**Αρχή ή Φορέας έκδοσης**

-

Ο κάτωθι υπογεγραμμένος, δηλώνω επισήμως ότι τα στοιχεία που έχω αναφέρει σύμφωνα με τα μέρη II έως V ανωτέρω είναι ακριβή και ορθά και ότι έχω πλήρη επίγνωση των συνεπειών σε περίπτωση σοβαρών ψευδών δηλώσεων.

Ο κάτωθι υπογεγραμμένος, δηλώνω επισήμως ότι είμαι σε θέση, κατόπιν αιτήματος και χωρίς καθυστέρηση, να προσκομίσω τα πιστοποιητικά και τις λοιπές μορφές αποδεικτικών εγγράφων που αναφέρονται, εκτός εάν:

α) Η αναθέτουσα αρχή ή ο αναθέτων φορέας έχει τη δυνατότητα να λάβει τα σχετικά δικαιολογητικά απευθείας με πρόσβαση σε εθνική βάση δεδομένων σε οποιοδήποτε κράτος μέλος αυτή διατίθεται δωρεάν [υπό την προϋπόθεση ότι ο οικονομικός φορέας έχει παράσχει τις απαραίτητες πληροφορίες (διαδικτυακή διεύθυνση, αρχή ή φορέα έκδοσης, επακριβή στοιχεία αναφοράς των εγγράφων) που παρέχουν τη δυνατότητα στην αναθέτουσα αρχή ή στον αναθέτοντα φορέα να το πράξει] ή

β) Από τις 18 Οκτωβρίου 2018 το αργότερο (ανάλογα με την εθνική εφαρμογή του άρθρου 59 παράγραφος 5 δεύτερο εδάφιο της οδηγίας 2014/24/ΕΕ), η αναθέτουσα αρχή ή ο αναθέτων φορέας έχουν ήδη στην κατοχή τους τα σχετικά έγγραφα.

Ο κάτωθι υπογεγραμμένος δίδω επισήμως τη συγκατάθεσή μου στην αναθέτουσα αρχή ή τον αναθέτοντα φορέα, όπως καθορίζεται στο Μέρος I, ενότητα Α, προκειμένου να αποκτήσει πρόσβαση σε δικαιολογητικά των πληροφοριών που έχουν υποβληθεί στο Μέρος III και το Μέρος IV του παρόντος Ευρωπαϊκού Ενιαίου Εγγράφου Σύμβασης για τους σκοπούς της διαδικασίας σύναψης σύμβασης, όπως καθορίζεται στο Μέρος I.

Ημερομηνία, τόπος και, όπου ζητείται ή απαιτείται, υπογραφή(-ές):

Ημερομηνία

Τόπος

Υπογραφή



ΔΗΜΟΣ ΘΕΣΣΑΛΟΝΙΚΗΣ  
ΔΙΕΥΘΥΝΣΗ ΚΑΤΑΣΚΕΥΩΝ ΚΑΙ  
ΣΥΝΤΗΡΗΣΕΩΝ  
Αγγελάκη 13, 546 21  
Πληροφορίες: Κυριακή Δουλιανάκη  
Τηλέφωνο: 2313318423  
E-mail: k.doulianaki@thessaloniki.gr

ΠΡΟΜΗΘΕΙΑ ΟΙΚΟΔΟΜΙΚΩΝ ΥΛΙΚΩΝ ΚΑΙ ΛΟΙΠΟΥ  
ΕΞΟΠΛΙΣΜΟΥ (Π.Χ. ΧΡΩΜΑΤΑ, ΞΥΛΕΙΑ, ΣΚΑΛΩΣΙΕΣ  
Κ.Λ.Π.) - ΣΙΔΗΡΙΚΑ

Αρ. Μελέτης: ΔΚΣ 6/20-06-2024  
Προύπ.: 787.036,31€

ΠΡΟΜΗΘΕΙΑ ΟΙΚΟΔΟΜΙΚΩΝ ΥΛΙΚΩΝ ΚΑΙ ΛΟΙΠΟΥ ΕΞΟΠΛΙΣΜΟΥ  
(Π.Χ. ΧΡΩΜΑΤΑ, ΞΥΛΕΙΑ, ΣΚΑΛΩΣΙΕΣ Κ.Λ.Π.) - ΣΙΔΗΡΙΚΑ

ΤΕΧΝΙΚΗ ΕΚΘΕΣΗ – ΠΡΟΔΙΑΓΡΑΦΕΣ

Αντικείμενο Προμήθειας

Η παρούσα μελέτη αφορά την προμήθεια οικοδομικών υλικών και λοιπού εξοπλισμού (π.χ. χρώματα, ξυλεία, σκαλωσιές κ.λ.π.) - Σιδηρικά και αποτελεί τμήμα των μελετών προμήθειας υλικών, των Δ/σεων του Δήμου Θεσσαλονίκης: 1) της Δ/σης Κατασκευών και Συντηρήσεων, 2) του Αυτοτελούς Τμήματος Διαχ/σης Κοιμητηρίων, 3) της Δ/σης Βιώσιμης Κινητικότητας & Δικτύων, 4) της Δ/σης Ανακύκλωσης & Ανάπτυξης Συστημάτων κυκλικής οικονομίας, 5) της Δ/σης Διαχείρισης Πρασίνου & Περιβάλλοντος, 6) της Δ/σης Καθαριότητας, 7) της Δ/σης Κοινωνικής Προστασίας & Δημόσιας Υγείας.

Χρόνος εκτέλεσης της προμήθειας

Ο χρόνος εκτέλεσης της προμήθειας μετά την υπογραφή της σύμβασης, πρωτοκόλλησης και ανάρτησης στο ΚΗΜΔΗΣ θα είναι δύο χρόνια (24 μήνες) η μέχρι εξαντλήσεως της πίστωσης.

Τεχνικά Χαρακτηριστικά – Προδιαγραφές

Τα προς προμήθεια είδη θα είναι άριστης ποιότητας θα πληρούν τις προϋποθέσεις των ισχυόντων διεθνών κανονισμών και ειδικότερα:

1. Για τα υλικά που υπάρχουν καθιερωμένα πρότυπα ποιότητας και κανονισμοί των παρακάτω αναφερόμενων οργανισμών:
  - Ελληνικός Οργανισμός Τυποποίησης (ΕΛΟΤ) και/ή
  - Γερμανικό Ινστιτούτο Τυποποίησης (DIN) και/ή
  - Διεθνής Οργανισμός Τυποποίησης (ISO)θα είναι κατασκευασμένα σύμφωνα με τα πρότυπα αυτά.
2. Όλα τα είδη θα συνοδεύονται από πιστοποιητικά CE
3. Υλικά που έχουν αλλοιωθεί ή έχει περάσει ο χρόνος αποθήκευσης τους δεν θα γίνονται δεκτά από την Υπηρεσία.
4. Τα υλικά θα παραδοθούν σε σφραγισμένες συσκευασίες που φέρουν ετικέτες με τις ακόλουθες πληροφορίες:

- χρώμα (εμπορική ονομασία, τύπος, κωδικός σύνθεσης)
- ημερομηνία παραγωγής και λήξης

5. Οι ποσότητες αναφέρονται αναλυτικά στον ενδεικτικό προϋπολογισμό.

6. Η δαπάνη προϋπολογίζεται στο ποσό των 787.036,31€ συμπεριλαμβανομένου Φ.Π.Α. 24% και βαρύνει τους παρακάτω ΚΑ του προϋπολογισμού των οικονομικών ετών 2024-2025-2026 των Δ/σεων:

α) Δ/ση Κατασκευών και Συντηρήσεων	ΚΑ: 30/6662.01.01	Προμήθεια Υλικών Συντήρησης & Επισκευής Εγκαταστάσεων Λοιπών	40.651,17€
	ΚΑ: 30/6661.01.01	Προμήθεια Υλικών Συντήρησης & Επισκευής Κτιρίων	61.291,71€
β) Αυτοτελές Τμήματος Διαχ/σης Κοιμητηρίων	ΚΑ: 45/6661.01.01	Προμήθεια Υλικών Συντήρησης & Επισκευής Κτιρίων	37.708,40€
	ΚΑ: 45/7131.06.01	Προμήθεια Εργαλείων	1.693,84€
γ) Δ/ση Βιώσιμης Κινητικότητας & Δικτύων	ΚΑ: 30/6662.01.01	Προμήθεια Υλικών Συντήρησης & Επισκευής Λοιπών Εγκ/σεων	170.434,90 €
	ΚΑ: 30/7135.06.01	Προμήθεια Λοιπών Ειδών Λοιπού Εξοπλισμού	372.124,00 €
	ΚΑ: 30/7131.06.01	Προμήθεια εργαλείων	7.851,68 €
	ΚΑ:20/6661.01.01	Προμήθεια Υλικών Συντήρησης & Επισκευής Κτιρίων	40.967,99 €
	ΚΑ:20/7131.06.01	Προμήθεια εργαλείων	4.273,04 €
δ) Δ/ση Ανακύκλωσης & Ανάπτυξης Συστημάτων Κυκλικής Οικονομίας	ΚΑ: 20/6662.01.01	Προμήθεια Υλικών Συντήρησης & Επισκευής Λοιπών Εγκ/σεων	1.403,06 €
	ΚΑ: 20/7131.06.01	Προμήθεια Εργαλείων	384,40 €
ε) Δ/ση Διαχείρισης Πρασίνου & Περιβάλλοντος	ΚΑ: 35/6661.01.01	Προμήθεια Υλικών Συντήρησης & Επισκευής Κτιρίων	1.650,56 €
στ) Δ/ση Καθαριότητας	ΚΑ:20/6662.01.01	Προμήθεια Υλικών Συντήρησης & Επισκευής Λοιπών Εγκ/σεων	42.852,79 €
	ΚΑ:20/7131.06.01	Προμήθεια Εργαλείων	445,16 €
	ΚΑ:20/7133.01.01	Προμήθεια Επίπλων	295,12 €
ζ) Δ/ση Κοινωνικής Προστασίας & Δημόσιας Υγείας	ΚΑ: 15/6661.01.01	Προμήθεια Υλικών Συντήρησης & Επισκευής Κτιρίων	2.669,97 €
	ΚΑ: 15/7131.06.01	Προμήθεια εργαλείων	338,52 €
<b>ΣΥΝΟΛΟ</b>			<b>787.036,31€</b>

#### α) ΤΕΧΝΙΚΑ ΧΑΡΑΚΤΗΡΙΣΤΙΚΑ ΞΥΛΕΙΑΣ

Τα προς προμήθεια είδη θα είναι άριστης ποιότητας θα πληρούν τις προϋποθέσεις των ισχυόντων διεθνών κανονισμών και θα διαθέτουν το σήμα CE

Οι ποσότητες αναφέρονται αναλυτικά στον ενδεικτικό προϋπολογισμό

## 1) Ξυλεία πριστή ( μαδέρια, σανίδια, καδρόνια, λατάκια )

Τα τεχνικά χαρακτηριστικά της ξυλείας περιγράφονται παρακάτω σύμφωνα με τα πρότυπα του ΕΛΟΤ, ISO & DIN.

Σε όλους τους τύπους της ξυλείας θα έχουν εφαρμογή τα αντίστοιχα πρότυπα του ΕΛΟΤ, ISO & DIN για τις μεθόδους δοκιμών, προσδιορισμό των ιδιοτήτων, δοκιμές αξιολόγησης, αποτελεσμάτων και περιεκτικότητα των πρώτων υλών.

Συγκεκριμένα ζητούνται :

Δομική Ξυλεία

A. Πριστή ή πριονωτή ξυλεία προέρχεται απευθείας από κορμούς απλά αποφλοιωμένους μετά την υλοτόμηση.

B. Τα τεμάχια που προκύπτουν από την πριστή ξυλεία είναι τα ακόλουθα:

- δοκοί ορθογωνικής διατομής
- καδρόνια και μισοκάδρα, που είναι επιμήκη τεμάχια ορθογωνικής διατομής με μικρή διαφορά μεταξύ πλάτους και πάχους
- σανίδες, που είναι επιμήκη πεπλατυσμένα μέλη με ορθογωνική διατομή πλάτους πολύ μεγαλύτερου από το πάχος
- πλάκες
- οροφωτήριες

Υλικά

## Γενικά

Η δομική ξυλεία μπορεί να είναι είτε μαλακή (προέρχεται από βελονόφυλλα κωνοφόρα δένδρα) είτε σκληρή (προέρχεται από πλατύφυλλα δένδρα). Συνηθέστερη χρήση σε οικοδομικές εργασίες βρίσκει η μαλακή δομική ξυλεία, ενώ η σκληρή ξυλεία βρίσκει εφαρμογή στις κατασκευές δαπέδων και επίπλων.

Οι διαφορές μεταξύ δένδρων του ίδιου είδους οφείλεται στην ηλικία τους, στην καλή ή κακή θρέψη τους, στις κλιματικές συνθήκες και στη θέση του δένδρου στο δάσος. Τα κυριότερα ελαττώματα που εμφανίζονται στα διάφορα είδη ξύλου, τα οποία, σε συνδυασμό με τις ιδιότητες κάθε είδους, προσδιορίζουν την ποιότητα και την ακαταλληλότητα του ξύλου για τις διάφορες χρήσεις, είναι τα ακόλουθα:

- Οι ρόζοι προκαλούν ελάτπωση της αντοχής του, εμφάνιση κηλίδων στις βαφές κ.α. Όσο περισσότερους ρόζους εμφανίζει ένα ξύλινο στοιχείο τόσο χαμηλότερης ποιότητας είναι.
- Οι ελικοειδείς ίνες («στριμμένα νερά») αποτελούν σοβαρό ελάτπωμα, όταν εμφανίζονται σε σανίδες ή καδρόνια και είναι μια από τις κύριες αιτίες στρέβλωσης (πετσκάρισμα) κατά την ξήρανσή τους. Για τη στρογγυλή ξυλεία δεν αποτελούν ελάτπωμα.
- Η «έκκεντρη καρδιά» (δακτύλιοι με μεταβαλλόμενο πάχος, έκκεντρα τοποθετημένοι) που δημιουργεί ασύμμετρη διάταξη ινών και κατά συνέπεια ανομοιόμορφες ιδιότητες.
- Οι ρωγμές, οι οποίες διακρίνονται σε εσωτερικές, που δημιουργούνται στο δένδρο πριν την κοπή του, και σε εξωτερικές, που δημιουργούνται μετά την κοπή του δένδρου.

Ένα ξύλινο στοιχείο για να είναι καλής ποιότητας πρέπει:

- Να έχει ευθείες ίνες («ίσια νερά»), λεπτές και πυκνές που προχωρούν παράλληλα προς τη μεγάλη διάσταση του, χωρίς απότομες αλλαγές της κατεύθυνσης τους.
- Να μην έχει ρόζους, ή στην περίπτωση που έχει λίγους ρόζους, αυτοί να είναι μικροί και συνδεδεμένοι με το ξύλο.
- Να μην έχει ρωγμές παράλληλες ή κάθετες προς τις ίνες.
- Να έχει ζωηρό χρώμα και να μην εμφανίζει κηλίδες που μπορεί να προέρχονται από σήψη (άναμμα).
- Να έχει ευχάριστη οσμή.
- Να είναι ξηρό και να παρουσιάζει ελαστικότητα χωρίς να σπάζει.
- Να αποδίδει ξηρό ήχο όταν χτυπιέται με το σφυρί, ένδειξη ότι δεν προέρχεται από γερασμένο δένδρο, ότι δεν έχει εσωτερικές ρωγμές και ότι είναι εντελώς ξηρό.

Πίνακας: Γενικά Πρότυπα για την Ξυλεία

	Τίτλος	Πρότυπο
1	Σύμβολα για ξυλεία και προϊόντα με βάση το ξύλο	ΕΛΟΤ EN 1438
2	Ξυλεία: Βασικές αρχές δειγματοληψίας	DIN 52182
3	Ξυλεία: Προσδιορισμός φαινόμενης πυκνότητας	DIN 52183
4	Ξυλεία: Προσδιορισμός της περιεχόμενης υγρασίας	DIN 52184
5	Ξυλεία: Προσδιορισμός αντοχής σε θλίψη παράλληλα με τις ίνες	DIN 52185
6	Ξυλεία: Δοκιμή σε κάμψη	DIN 52186
7	Ξυλεία: Προσδιορισμός αντοχής σε διάτμηση κατά την κατεύθυνση των ινών	DIN 52187
8	Ξυλεία: Προσδιορισμός αντοχής σε εφελκυσμό κατά την κατεύθυνση των ινών	DIN 52188
9	Ξυλεία: Δοκιμή σε θλίψη κάθετα προς την κατεύθυνση των ινών	DIN 52192
10	Αντοχή ξύλου και προϊόντων ξύλου – Ορισμός των κατηγοριών επικινδυνότητας της βιολογικής προσβολής	ΕΛΟΤ EN 335
11	Αντοχή ξύλου και προϊόντων ξύλου – Φυσική ανθεκτικότητα του συμπαγούς ξύλου	ΕΛΟΤ EN 350
12	Ανθεκτικότητα ξύλου και προϊόντων με βάση το ξύλο – Φυσική ανθεκτικότητα του συμπαγούς ξύλου – Οδηγός απαιτήσεων ανθεκτικότητας ξύλου για χρήση ανάλογα με τις κατηγορίες επικινδυνότητας	ΕΛΟΤ EN 460
13	Αντοχή ξύλου και προϊόντων ξύλου – προσδιορισμός απόδοσης των Συντηρητικών ξύλου προληπτικής χρήσης μέσω βιολογικών δοκιμών	ΕΛΟΤ EN 599
14	Δομική ξυλεία: Κατηγορίες αντοχής με βάση το είδος και την οπτική Ταξινόμηση	ΕΛΟΤ EN 1912
15	Δομική ξυλεία: Κατηγορίες αντοχής	ΕΛΟΤ EN 338
16	Δομική ξυλεία-Προσδιορισμός των χαρακτηριστικών τιμών των μηχανικών ιδιοτήτων και της πυκνότητας	ΕΛΟΤ EN 384
17	Δομική ξυλεία συνδεδεμένη με πολλαπλές συναρμογές – Απαιτήσεις Επίδοσης και ελάχιστες απαιτήσεις παραγωγής	ΕΛΟΤ EN 385
18	Δομική ξυλεία – Ταξινόμηση – Απαιτήσεις για πρότυπα οπτικής ταξινόμησης σύμφωνα με την αντοχή	ΕΛΟΤ EN 518
19	Δομική ξυλεία – Ταξινόμηση – Απαιτήσεις για την ξυλεία που ταξινομείται από μηχανή σύμφωνα με την αντοχή της και για μηχανές ταξινόμησης	ΕΛΟΤ EN 519
20	Δομική ξυλεία: Κωνοφόρα και Πεύκη – μεγέθη, επιτρεπτές αποκλίσεις	ΕΛΟΤ EN 336
21	Δομική και συγκολλητή ξυλεία: Προσδιορισμός της αντοχής σε διάτμηση των μηχανικών ιδιοτήτων κατακόρυφα στις ίνες	ΕΛΟΤ EN 1193
22	Δομική και συγκολλητή ξυλεία: Προσδιορισμός ορισμένων μηχανικών και φυσικών ιδιοτήτων	ΕΛΟΤ EN 408
23	Στρογγυλή και πριστή ξυλεία - Ορολογία	ΕΛΟΤ EN 844
24	Στρογγυλή και πριστή ξυλεία: Μέθοδος μέτρησης διαστάσεων	ΕΛΟΤ EN 1309
25	Στρογγυλή και πριστή ξυλεία: Μέθοδος μέτρησης ιδιοτυπιών	ΕΛΟΤ EN 1310
26	Στρογγυλή και πριστή ξυλεία – Μέθοδος μέτρησης βιολογικής φθοράς	ΕΛΟΤ EN 1311
27	Στρογγυλή και πριστή ξυλεία: προσδιορισμός του μεγέθους παρτίδας Πριστής	ΕΛΟΤ EN 1312



	ξυλείας	
28	Πριστη ξυλεία: Επιτρεπόμενες αποκλίσεις και προτιμώμενα μεγέθη	ΕΛΟΤ EN 1313
29	Κριτήρια αξιολόγησης συμμόρφωσης παρτίδας πριστης ξυλείας	ΕΛΟΤ EN 12169
30	Πριστη ξυλεία – Κατάταξη φυλλοβόλων με βάση την εμφάνιση: Δρυς και Οξιά	ΕΛΟΤ EN 975-1
31	Σκληρή στρογγυλή ξυλεία:Διαστασιολογική ταξινόμηση	ΕΛΟΤ EN 1315
32	Σκληρή στρογγυλή ξυλεία: Ποιοτική ταξινόμηση	ΕΛΟΤ EN 1316
33	Ποιοτική Ταξινόμηση στρογγυλής μαλακής ξυλείας	ΕΛΟΤ EN 1927

#### Ιδιότητες του Ξύλου

- A. Η ανομοιογένεια της μάζας του ξύλου (επάλληλα στρώματα ινών) διαφοροποιεί τις ιδιότητες του ξύλου που εξαρτώνται από την κατεύθυνση των ινών.
- B. Η πυκνότητα του ξύλου επηρεάζει το ειδικό βάρος του, τη σκληρότητα, τις μηχανικές αντοχές και την υγραπορροφητικότητα (όσο αραιότερο είναι το ξύλο, τόσο πιο υγραπορροφητικό είναι). Για τις κατασκευές ενδείκνυται η χρήση ξύλων μεγάλης πυκνότητας.
- Γ. Η σκληρότητα του ξύλου εξαρτάται από την περιεκτικότητα σε υγρασία. Τα ξύλα με πυκνές ίνες και μικρή περιεκτικότητα σε υγρασία είναι σκληρότερα. Η επιφάνεια του ξύλου που είναι κάθετη προς την κατεύθυνση των ινών παρουσιάζει μεγαλύτερη σκληρότητα από αυτήν που είναι παράλληλη προς την κατεύθυνση των ινών.
- Δ. Η μέγιστη αντοχή σε θλίψη και εφελκυσμό εμφανίζεται όταν οι εξωτερικές δυνάμεις δρουν παράλληλα προς την κατεύθυνση των ινών, ενώ η μικρότερη εμφανίζεται σε γωνία 45° προς την κατεύθυνση των ινών. Η μέγιστη αντοχή σε κάμψη και διάτμηση εμφανίζεται όταν η εξωτερική δύναμη δρα σε διεύθυνση κάθετη προς τις ίνες.
- Ε. Το ξύλο έχει γενικά μεγάλη ελαστικότητα, η οποία διαφέρει ανά είδος ξυλείας και εξαρτάται από τη διάταξη των ινών, από τη διεύθυνση της φορτίζουσας δυνάμεως, από την περιεκτικότητα του ξύλου σε υγρασία κ.λ.π.
- Στ. Το ξύλο έχει μεγάλη ικανότητα πρόσληψης και απόδοσης υγρασίας (υγρασκοπικότητα). Τα πιο μαλακά ξύλα είναι πιο υγρασκοπικά από τα σκληρά.
- Ζ. Η συρρίκνωση και η συστολή του ξύλου εξαρτάται από το βαθμό υγρασίας του. Η ολική συρρίκνωση κυμαίνεται από 5% - 20%.
- Η. Το ξύλο για τα ξύλινα πλαίσια και τις ξύλινες στέγες; Ακολουθεί το DIN 4071 – 1 και θα πληρεί τις ακόλουθες απαιτήσεις:
- μέγιστη περιεκτικότητα σε νερό 18%
  - ανοχή διαστάσεων διατομής  $\pm 1\%$
  - θα φέρει εσοχές μικρότερες από το 10% της μικρότερης διάστασης της διατομής και ορθογωνισμένες στις εμφανείς περιοχές.

#### ΓΕΝΙΚΕΣ ΙΔΙΟΤΗΤΕΣ ΞΥΛΟΥ

υγρασία ξύλου 8-10%

προδιαγραφές ξυλείας

α)υποτόνωση DIN 1052

β)καταλληλότητα: DIN 4074 – GROUP 1-2

προδιαγραφές συγκόλλησης

α) αντοχή δεσμών κόλλας: DIN.EN 204-D4

β) αντοχή σε υγρασία: DIN 68705 AW

γ) αντοχή σε θερμότητα: WaH 91>7N/MM2

#### ΒΑΣΙΚΕΣ ΔΙΑΤΟΜΕΣ

78MM X 128, 148,180,220MM

95MM X 95, 140,160,200MM

117MM X 117, 157MM

#### ΞΥΛΕΙΑ ΕΛΑΤΗΣ

ΧΩΡΕΣ ΠΡΟΕΛΕΥΣΗΣ: Σουηδία , Φινλανδία, Ρωσία, Σλοβενία και Ρουμανία.

ΧΡΗΣΕΙΣ

Η ξυλεία Ελάτης χρησιμοποιείται κυρίως στην οικοδομή (πχ. τάβλες, μαδέρια, λατάκια), στη κατασκευή

στεγών (πχ. καδρόνι, σκουρέτο), ως γεμίσματα σε πόρτες (πχ. μαδέρια) και τέλος ως πρώτη ύλη για την παραγωγή επενδύσεων (ραμποτέ) ή πατωμάτων καθώς και στην παραγωγή σύνθετης – συγκολλητής ξυλείας.

#### ΒΑΣΙΚΕΣ ΔΙΑΣΤΑΣΕΙΣ

ΠΑΧΟΣ (mm)	ΠΛΑΤΟΣ (mm)													
	35	38	45	48	50	65	68	75	100	125	150	170	175	220
12 (Σκουρέτο)											✓	✓		✓
18 (Μισόταβλα)											✓	✓		✓
22 (Τάβλα)									✓	✓	✓			
24 (Τάβλα)											✓	✓		✓
45 (Καδρόνι)	✓		✓			✓								
48 (Μαδέρι)		✓		✓			✓							
50 (Καδρόνι)					✓									
63 - 70 (Ξυλεία Στέγης)										✓	✓		✓	
75 (Λατάκι)								✓						

**ΜΗΚΟΣ:** Ισομήκη δέματα από 240cm έως 570cm (ανά 30cm).

#### ΠΡΙΣΤΗ ΞΥΛΕΙΑ

Οι ιδιότητες των ξύλων διακρίνονται σε φυσικές, όπως το χρώμα, η στιλπνότητα, η υφή, η σχεδίαση καθώς και σε μηχανικές όπως η πυκνότητα, η αντοχή σε κάμψη, εφελκυσμό, θλίψη, τριβή και κρούση.

Οι παραπάνω ιδιότητες καθορίζουν τις χρήσεις τους σε διάφορες κατασκευές.

#### ΕΙΔΗ ΠΡΙΣΤΗΣ ΞΥΛΕΙΑΣ

Η παραγόμενη πριστή ξυλεία προέρχεται από αυστηρά επιλεγμένους κορμούς.

#### ΥΓΡΗ ΞΥΛΕΙΑ

**ΑΞΕΦΑΡΔΙΣΤΗ Ή ΗΜΙΞΕΦΑΡΔΙΣΜΕΝΗ:** Χαρακτηρίζεται η ξυλεία η οποία προέρχεται από την κατά μήκος κοπή των κορμοτεμαχίων, χωρίς από την μία τουλάχιστον πλευρά να αφαιρεθεί το καμπύλο μέρος του κορμού.

**ΞΕΦΑΡΔΙΣΜΕΝΗ:** Χαρακτηρίζεται η ξυλεία η οποία και στις δύο πλευρές της κάθε πλάκας αφαιρείται η παραφέλλα, έτσι ώστε και δύο πλευρές της κάθε πλάκας να είναι παράλληλες.

**ΞΕΦΑΡΔΙΣΜΕΝΗ STANDARD 2 D:** Χαρακτηρίζεται η Πριστή ξυλεία, όπου οι δύο διαστάσεις της πλάκας είναι σταθερές και καθορισμένες σε συμφωνία με τον πελάτη και η τρίτη διάσταση ελεύθερη.

**ΞΕΦΑΡΔΙΣΜΕΝΗ STANDARD 3 D:** Χαρακτηρίζεται η Πριστή ξυλεία, όπου οι τρεις διαστάσεις της πλάκας είναι σταθερές και καθορισμένες σε συμφωνία με τον πελάτη.

**ΞΥΛΕΙΑ ΣΕ BULLS:** Χαρακτηρίζεται η Πριστή Ξυλεία σε πλάκες, με τη διαφορά ότι δεν αφαιρούνται τα ελατώματα και οι λειψιάδες των πλακών κατά τη μέτρηση.

#### ΣΤΕΓΝΗ ΞΥΛΕΙΑ (Ξυλεία Στεγνωτηρίου)

## ΞΕΦΑΡΔΙΣΜΕΝΗ

ΞΕΦΑΡΔΙΣΜΕΝΗ Νο 20: Ξυλεία στεγνωτηρίου Νο. 20 χαρακτηρίζεται η ξυλεία ,της οποίας το τελικό ποσοστό της υγρασίας του ξύλου είναι 20 %.

ΑΤΜΙΣΤΗ: Άτμιση είναι η διεργασία εκείνη, όπου το ξύλο υποβάλλεται σε επεξεργασία ατμού νερού, επί ορισμένο χρονικό διάστημα , σε κορεσμένη ατμόσφαιρα και σε υψηλή θερμοκρασία.

## ΠΛΕΟΝΕΚΤΗΜΑΤΑ ΑΤΜΙΣΤΗΣ ΞΥΛΕΙΑΣ

Επιτυγχάνεται ομοιόμορφο χρώμα ξύλου

Επιτυγχάνεται σταθερότητα στις διαστάσεις.

Σκοτώνονται έντομα και μύκητες

Ευκολότερη επεξεργασία.

## ΔΙΑΣΤΑΣΕΙΣ

Μήκος 2,30 m και άνω

Πλάτος 15 cm και άνω

Πάχος 2,5 cm και άνω

β) ΤΕΧΝΙΚΕΣ ΠΡΟΔΙΑΓΡΑΦΕΣ – ΡΗΤΙΝΕΣ

23. Έγχρωμος αρμόστοκος με βάση το τσιμέντο για αρμολόγηση 2-5 mm για εσωτερικούς και εξωτερικούς χώρους με κατάταξη ως αρμόστοκου τύπου CG2WA κατά EN 13 888
24. Εποξειδικό σύστημα κόλλησης και αρμολόγησης 2 συστατικών. Εφαρμόζεται όπου απαιτείται υψηλή αντοχή σε χημικές και μηχανικές καταπονήσεις. Εφαρμόζεται άριστα σε πλακάκια υψηλών χημικών αντοχών. Είναι κατάλληλο για αρμολόγηση πλακιδίων τοίχου και δαπέδου και για επικόλληση πλακιδίων δαπέδου σε βιομηχανικούς χώρους, Κατάλληλο για πλάτος αρμών από 1,5-10 mm.
25. Η κόλλα μαρμάρου είναι ειδικά διαμορφωμένη δομική και μη κολλώδης εποξειδική επικάλυψη πάστας και κόλλα. Αυτό το εύχρηστο εποξειδικό σετ δύο συστατικών μετά την ανάμιξη σε μια εξαιρετικά ανθεκτική κόλλα ιδανική για τη συγκόλληση φυσικής πέτρας, σκυροδέματος, χάλυβα, ξυλείας, γυαλιού και μαστορέματος. Η εύχρηστη ανάμιξη του 1: 1 το καθιστά κατάλληλο για επιτόπιες εφαρμογές.
26. Κόλλα κρυσταλιζέ ταχείας πήξεως (5 κιλ.) άοσμη, ιδανική για χρήση στην επιπλοποιία και τις ξυλουργικές εργασίες. Είναι παχύρρευστη και εφαρμόζεται σε εσωτερικές ξύλινες επιφάνειες, κάθετες ή οριζόντιες, χωρίς να λεκιάζει ή να προκαλεί στίγματα.
27. Οικοδομική ρητίνη για βελτιώσεις κονιαμάτων της πρόσφυσης, ελαστικότητας, μείωσης συρρίκνωσης πήξης, μεγάλη αύξηση της αντοχής σε τριβές και χημικές επιδράσεις, στεγανότητας κ.λ.π.
28. Πλαστικοποιητικό και επιβραδυντικό πήξης κονιαμάτων πιστοποιημένο από τον ΕΛΟΤ ως αερακτικό πλαστικοποιητής κονιαμάτων τοιχοποιίας
- 31, 32 Υψηλής ποιότητας ρητινούχα κόλλα πλακιδίων με βάση το τσιμέντο. Έχει μηδενική ολίσθηση και μεγάλο ανοιχτό χρόνο επικόλλησης.

γ) ΤΕΧΝΙΚΕΣ ΠΡΟΔΙΑΓΡΑΦΕΣ ΣΤΕΓΑΝΩΤΙΚΩΝ

33. Πολυουρεθανικό αστάρι ενός συστατικού με διαλύτες για εξασφάλιση πρόσφυσης πολυουρεθανικού επαλειφόμενου στεγανωτικού σε πορώδεις επιφάνειες.
34. Ελαστικός στόκος δύο συστατικών από τσιμεντοειδούς βάσης κονίαμα και ρητινούχο γαλάκτωμα για σφράγιση και στεγανοποίηση αρμών και ρωγμών σε τοίχο και δάπεδο.

35. Επαλειφόμενο ελαστομερές στεγανωτικό ταρατσών για την επίτευξη στεγανής, χωρίς αρμούς και ενώσεις, υψηλής ελαστικότητας και αντοχής μεμβράνης, πιστοποιημένο με σήμανση CE ως προϊόν προστασίας σκυροδέματος σύμφωνα με το EN 1504-2.
36. Πολιουρεθανικό επαλειφόμενο στεγανωτικό ταρατσών για την επίτευξη στεγανής, χωρίς αρμούς και ενώσεις, υψηλής ελαστικότητας και αντοχής μεμβράνης, πιστοποιημένο με σήμανση CE ως προϊόν προστασίας σκυροδέματος σύμφωνα με το EN 1504-2.
37. Υπερταχείας πήξης σφραγιστικό τσιμέντου με αντίδραση πήξης αμέσως μετά την προσθήκη νερού.

#### δ) ΤΕΧΝΙΚΕΣ ΠΡΟΔΙΑΓΡΑΦΕΣ ΜΕΣΑ ΑΦΑΙΡΕΣΗΣ ΧΡΩΜΑΤΟΣ

46. Καθαριστικό υγρό για την απομάκρυνση ρύπων graffiti απο πολυουρεθανικό βερνίκι δύο συστατικών χωρίς να το καταστρέφει.
47. Καθαριστικό graffiti με ουδέτερο PH χωρίς να επηρεάζει την επιφανειακή συνεκτικότητα που να ενδείκνυνται για αφαίρεση graffiti, χωρίς να αφήνουν υπολείμματα ("σκιές") και δυνατότητα αφαίρεσης των προσμυκτικών ρητινών και λιπαντικών που περιέχονται σε χρώματα και μαρκαδόρους.
48. Ειδικό υγρό καθαρισμού αναγραφής συνθημάτων από πινακίδες οδικής σήμανσης. Το καθαριστικό να έχει ως βάση το νερό, να είναι φιλικό προς το περιβάλλον και βιοδιασπώμενο.

#### ε) ΤΕΧΝΙΚΑ ΧΑΡΑΚΤΗΡΙΣΤΙΚΑ ΧΡΩΜΑΤΩΝ

Τα τεχνικά χαρακτηριστικά των χρωμάτων, βερνικιών, ασταριών, διαλυτικών στόκων κλπ. περιγράφονται παρακάτω σύμφωνα με τα πρότυπα του ΕΛΟΤ, ISO & DIN.

Σε όλους τους τύπους των χρωμάτων θα έχουν εφαρμογή τα αντίστοιχα πρότυπα του ΕΛΟΤ, ISO & DIN για τις μεθόδους δοκιμών, προσδιορισμό των ιδιοτήτων, δοκιμές αξιολόγησης, αποτελεσμάτων και περιεκτικότητα των πρώτων υλών.

Η συσκευασία των χρωμάτων θα είναι σύμφωνα με τους ισχύοντες κανόνες συσκευασίας και τυποποίησης αναλόγως των αναγκών της υπηρεσίας σε σφραγισμένα κουτιά των 1 lit έως 15 lit.

Συγκεκριμένα ζητούνται:

#### ΑΚΡΥΛΙΚΟ ΛΕΥΚΟ ΕΞΩΤΕΡΙΚΟΥ ΧΩΡΟΥ 100%

100% ακρυλικό χρώμα, κατασκευασμένο από υψηλής ποιότητας ακρυλικές ρητίνες για πολύ μεγάλες αντοχές.

ΠΟΕ (Πτητικές Οργανικές Ενώσεις):

Να ανήκει στις κατηγορίες A/a (χρώματα εξωτερικών τοίχων).

Οριακή τιμή ΠΟΕ Ευρωπαϊκής Ένωσης: 75gr/lit (2007) και 40gr/lit (2010)

Το προϊόν να περιέχει κατά μέγιστο 18g/l ΠΟΕ

- Χρήση: Σε παλιές και νέες εξωτερικές επιφάνειες από μπετόν, τούβλο, σπατουλαριστά, γυψοσανίδα, αμιαντοτσιμέντο, ξύλο, κ.λπ.
- Απόδοση: Περίπου 8-12 m<sup>2</sup> ανά λίτρο, σε κατάλληλα προετοιμασμένες επιφάνειες, ανάλογα με την κατάσταση της επιφάνειας και τον τρόπο εφαρμογής.
- Στέγνωμα - Επαναβαφή: Το χρώμα στεγνώνει επιφανειακά σε 1 ώρα. Επαναβάφεται μετά από 3 ώρες. Οι χρόνοι στεγνώματος και επαναβαφής εξαρτώνται από τις συνθήκες του περιβάλλοντος (θερμοκρασία - υγρασία). Αποφεύγετε την εφαρμογή σε θερμοκρασίες μικρότερες από 10°C
- Αποχρώσεις: Διατίθεται σε λευκό και χρωματίζεται σε απεριόριστες αποχρώσεις
- Πυκνότητα (Λευκού): 1.46 ± 0.05gr/ml

- Στερεά Κ.Β.: 61± 2.50%
- Στερεά Κ.Ο.: 43 ± 3%
- ΡΗ: 8.41 ± 1
- Καλυπτικότητα για SR 20m<sup>2</sup>/lt CR 90 ± 1%
- Δείκτης λευκότητας: ≥ 85
- Δείκτης κιτρινίσματος: ≤ 1.0
- Διαπερατότητα υδρατμών (SD): 0.190 ± 0.004m (κλάση II)
- Διαπερατότητα CO<sub>2</sub> (SD): Να είναι κατάλληλο για την προστασία του τσιμέντου από την ενανθράκωση
- Αντοχή σε πλύσιμο- τρίψιμο: > 10.000 κινήσεις
- Ικανότητα επαναχρωματισμού: Να μην παρατηρείται καμία αλλοίωση της αρχικής στρώσης

#### ΑΣΤΑΡΙ ΜΕΤΑΛΛΟΥ, χρωμικού ψευδαργύρου και χρωμικού μολύβδου, αλκυδικής βάσης.

- Πυκνότητα : 1,52 – 1,60 g / MI ( ΕΛΟΤ 523 – 20° C )
- Ιξώδες : 7 – 8 P ( ROTOTHINNER 0-15 SHEEN, 20° C )
- Στερεά Κ.Β. : 77 – 80% ( ΕΛΟΤ 178 )
- Σημείο ανάφλεξης : 43 ± 2° C ( ΕΛΟΤ 254 )
- Χρόνος αποθήκευσης 1 χρόνος σε κανονικές συνθήκες
- Απόδοση : 6-8 m<sup>2</sup> / lit

#### ΑΣΤΑΡΙ ΠΛΑΣΤΙΚΟΥ

Αστάρι επιφανειών που πρόκειται να βαφούν με πλαστικά χρώματα.

- Συσκευασία : Σε δοχεία 1 lit των 3 ½ lit και 15 lit
- Πυκνότητα : 0,81 – 0,90 g / MI ( ΕΛΟΤ 523 – 20° C )
- Ιξώδες : 16 – 24 sec ( DIN 53211, 4mm 20° C )
- Στερεά Κ.Β. : 26 – 28% ( ΕΛΟΤ 178 )
- Σημείο ανάφλεξης : 34 – 39° C ( ΕΛΟΤ 254 )
- Χρόνος αποθήκευσης: 2 χρόνια εφ' όσον τα δοχεία παραμείνουν κλειστά και σε κανονικές συνθήκες αποθήκευσης
- Απόδοση : Με αραιώση 100% με WS – 1100 αποδίδει 7-9 m<sup>2</sup> / lit ανάλογα με την απορροφητικότητα της επιφάνειας ( ΕΛΟΤ 1205 )

#### ΒΑΣΙΚΟ ΠΛΑΣΤΙΚΟ

Πλαστικό χρώμα για εσωτερική και εξωτερική χρήση

- Πυκνότητα : 1,28 - 1,47 ανάλογα με την απόχρωση
- Ιξώδες : 7.000 - 9.500 mPas
- Αραίωση : 5 - 10% με νερό
- Απόδοση : 12 m<sup>2</sup> /lt ανά στρώση
- Συσκευασία : 180ml, 375ml, 750ml, 3lt, 10lt
- Συνθήκες : Να μην εφαρμόζεται σε θερμοκρασίες κάτω των 10oC και άνω των 35oC
- εφαρμογής :

#### ΓΥΑΛΙΣΤΕΡΟ ΧΡΩΜΑ ΜΕ ΣΦΥΡΗΛΑΤΗ ΥΦΗ

Αντισκωριακό αστάρι και τελείωμα σε ένα. Ειδική γυαλιστερή / σφυρήλατη βαφή για μέταλλα με δυνατότητα εφαρμογής κατευθείαν πάνω στη σκουριά. Βασίζεται σε ειδικά πιγμέντα νέας γενιάς με αποτέλεσμα τη μακροχρόνια αντιοξειδωτική προστασία και τη φιλικότητα στο χρήστη και το περιβάλλον. Αραιώνεται με White Spirit. Διατίθεται σε χαρακτηριστικούς χρωματισμούς RAL και σε ποικιλία στην υφή (λείο γυαλιστερό, σατινέ, ματ, σφυρήλατο και σιδηρούχο).

- Αστάρι και τελικό σε ένα
- Για εφαρμογή σε σκουριά, γυμνό μέταλλο ή και ξύλο

- Μεγάλη καλυπτικότητα : 10.5 m<sup>2</sup> το λίτρο
- Μεγάλη καλυπτικότητα από την 1η μόλις στρώση, μαλακό δούλεμα
- Αραιώνεται με White Spirit
- Εφαρμόζεται από τους 5°C
- Διατίθεται σε 52 εργοστασιακούς χρωματισμούς (RAL Λεία/Σφυρήλατα)

### ΒΕΛΑΤΟΥΡΑ

Υπόστρωμα βερνικοχρωμάτων αλκυδικής βάσης.

- Συσκευασία : Σε δοχεία 1 lit και των 5 lit
  - Πυκνότητα : 1,55 – 1,65 g / MI ( ΕΛΟΤ 523 – 20° C )
  - Ιξώδες : 9 – 14 P ( ROTOTHINNER 0-15 SHEEN, 20° C )
  - Στερεά Κ.Β. : 75 – 78% ( ΕΛΟΤ 178 )
  - Σημείο ανάφλεξης : 46 – 50° C ( ΕΛΟΤ 254 )
- Απόδοση : Πινέλο / ρολό 6,5-7,5 m<sup>2</sup> / lit ( ΕΛΟΤ 1205 )

### ΜΕΤΑΛΛΙΚΟ ΧΡΩΜΑ ΣΦΥΡΗΛΑΤΗΣ ΥΦΗΣ ΑΝΘΡΑΚΙ

Σφυρήλατο αλκυδικό χρώμα διαλύτη, ιδανικό για την προστασία και τη διακόσμηση μεταλλικών κυρίως επιφανειών. Απόδοση 8-10 m<sup>2</sup> / L για κάθε επίστρωση σε κατάλληλα προετοιμασμένες επιφάνειες. Ιξώδες: 65±5 K.U. (STORMER, 25oC) Πυκνότητα: 0,98±0,05 Kg/L Στερεά (%κ.β.) 52±0,5 (ΕΛΟΤ 1028) Επαναβασιμότητα: Άριστη (ΕΛΟΤ 788) Τεστ αντοχής στο νερό: (ΕΛΟΤ EN ISO 2812-02) Αντοχή στην επίδραση καιρικών συνθηκών και περιβάλλοντος: Άριστη (ΕΛΟΤ EN ISO 2810) Πρόσφυση: ΕΛΟΤ EN ISO 2409 Σκληρότητα: ΕΛΟΤ EN ISO 1522 Ευκαψία σε κυλινδρικό άξονα: ΕΛΟΤ EN ISO 1519 Αποθήκευση: 1 χρόνος σε κατάλληλες συνθήκες αποθήκευσης μεταξύ 5oC και 38oC. ΕΤΕΠ 03-10-03-00/28-12-05

### ΠΛΑΣΤΙΚΟ

Πλαστικό χρώμα γενικής χρήσης σε επιφάνειες σοβά, μπετόν τσιμέντου, αμιαντοτσιμέντου και μπορεί με να εφαρμοστεί και σε ξύλο και σε μέταλλο μετά από κατάλληλη προεργασία.

- Πυκνότητα : 1,52 – 1,62 g / MI ( ΕΛΟΤ 523 – 20° C )
- Ιξώδες : 85 – 120 KU ( ΕΛΟΤ 825 – 20° C )
- Στερεά Κ.Β. : 63 – 66% ( ΕΛΟΤ 178 )
- PH : 7,5 – 10 ( ISO 1148 )
- MFFT 0° C περίπου : ( ΕΛΟΤ 788 παρ. 5.2 )
- Οσμή η συνήθης των πλαστικών χρωμάτων
- Απόδοση : 10-14 m<sup>2</sup> / lit ( ΕΛΟΤ 1205 )

### ΠΛΑΣΤΙΚΟ ΕΣΩΤΕΡΙΚΟΥ ΧΩΡΟΥ ΟΙΚΟΛΟΓΙΚΟ

Πλαστικό χρώμα άοσμο πιστοποιημένο οικολογικό άριστης ποιότητας. Να πληρεί τα κριτήρια της απόφασης 2002/739/ΕΚ για την απονομή του οικολογικού σήματος (ecolabel). Να εφαρμόζεται σε εσωτερικές επιφάνειες από σοβά, μπετόν, σπατουλαρισμένες επιφάνειες, γυψοσανίδες κ.λ.π.

**ΠΟΕ (Γτητικές Οργανικές Ενώσεις):**

Να ανήκει στις κατηγορίες Α/α (χρώματα ματ εσωτερικών τοίχων και οροφών).

Οριακή τιμή ΠΟΕ Ευρωπαϊκής Ένωσης: 75gr/lit (2007) και 30gr/lit (2010)

Το έτοιμο προς χρήση προϊόν να περιέχει κατά μέγιστο 15g/l ΠΟΕ

- Πυκνότητα (λευκού): 1.40 ± 0.05gr/ml
- Στερεά Κ.Β.: 62± 3%
- Στερεά Κ.Ο.: 43 ± 3%
- ΡΗ: 7.5 – 9.0
- Καλυπτικότητα για SR 20m2/lit CR 93.5 ± 0.5%
- Δείκτης λευκότητας: ≥ 80
- Δείκτης κιτρινίσματος: ≤ 1.5
- Διαπερατότητα υδρατμών (SD): 0.210 ± 0.010 (κλάση II)
- Διαπερατότητα CO2 (SD): Να είναι κατάλληλο για την προστασία του τσιμέντου από την ενανθράκωση
- Αντοχή σε πλύσιμο- τρίψιμο: > 9.000 κινήσεις (κλάση 2)
- Στιλπνότητα 85°: 5 ± 2
- Ικανότητα επαναχρωματισμού: Να μην παρατηρείται καμία αλλοίωση της αρχικής στρώσης
- Απόδοση: 8-12m2/lit για την κάλυψη (2 στρώσεις), ανάλογα με την απορροφητικότητα και την προετοιμασία της επιφάνειας.

**ΡΙΠΟΥΛΙΝΗ**

Βερνικόχρωμα αλκυδικών ρητινών για οικοδομική χρήση σε εσωτερικές και εξωτερικές επιφάνειες. Ξύλινες η σπατουλαριστές επιφάνειες, μπορεί να εφαρμοστεί και σε μεταλλικές επιφάνειες εφ' όσον προηγηθεί κατάλληλη αντισκωριακή προστασία.

- Πυκνότητα : 1,15 – 1,23 g / MI ( ΕΛΟΤ 523 – 20° C )
- Ιξώδες : 9 – 12 P ( ROTOTHINNER 0-15 SHEEN, 20° C )
- Στερεά Κ.Β. : 69 – 72% ( ΕΛΟΤ 178 )
- Σημείο ανάφλεξης : 42 – 46° C ( ΕΛΟΤ 254 )
- Απόδοση : 7-8 m<sup>2</sup> / lit

**ΣΤΟΚΟΣ**

Στόκος νερού με βάση ακρυλικές ρητίνες για σπατουλάρισμα επιφανειών απο σοβά, ξύλο κ.λ.π.

- Πυκνότητα : 1,70 – 187 g / MI ( ΕΛΟΤ 523 – 20° C )
- Ιξώδες : 95 – 152 P ( ROTOTHINNER 0-340 SHEEN, 20° C )
- Στερεά Κ.Β. : 70 – 75% ( ΕΛΟΤ 178 )
- ΡΗ : 7,6 – 10 ( ISO 1148 )
- Χρόνος αποθήκευσης : 2 – 3,5 m<sup>2</sup> / kg ανάλογα με την κατάσταση της επιφάνειας η οποία στοκάρεται
- Απόδοση : 2 – 3,5 m<sup>2</sup> / kg ανάλογα με την κατάσταση της επιφάνειας η οποία στοκάρεται

Ακρυλικό οικοδομικό χρώμα με μεγάλη αντοχή στα αλκάλια και στις δυσμενείς καιρικές συνθήκες για επιφάνειες σοβά, μπετόν και αμιαντοτσιμέντου και με κατάλληλη προεργασία, μπορεί να εφαρμοστεί σε ξύλο και σε μέταλλο.

- Συσκευασία : Σε δοχεία των 0,75 lit , 2,5 lit και 10 lit
- Πυκνότητα : 1,39 – 1,49 g / ml ( ΕΛΟΤ 523 – 20° C )
- Ιξώδες : 88 – 114 KU ( ΕΛΟΤ 825 – 20° C )
- Στερεά Κ.Β. : 56 – 60% ( ΕΛΟΤ 178 )
- ΡΗ : 7,5 – 10 ( ISO 1148 )
- MFFT 0° C περίπου : ( ΕΛΟΤ 788 παρ. 5.2 )
- Χρόνος αποθήκευσης : 1 χρόνος σε κανονικές συνθήκες
- Απόδοση : 10-12 m<sup>2</sup> / lit ( ΕΛΟΤ 1205 )

## ΔΙΑΛΥΤΙΚΟ ΠΙΝΕΛΟΥ

Μίγμα παραφινών, κυκλοπαραφινών και αρωματικών υδρογοναθράκων με σημείο βρασμού μεταξύ 160 και 200°C. Διαυγές υγρό χημικά σταθερό με χαρακτηριστική οσμή και δεν έχει διαβρωτικές ιδιότητες.

## ΔΙΑΛΥΤΙΚΟ ΠΙΝΕΛΟΥ ΜΕΤΑΛΛΙΚΟΥ ΧΡΩΜΑΤΟΣ

Μίγμα αρωματικών υδρογοναθράκων με χαρακτηριστική οσμή, αιθοξυαιθανόλης, ισοπροπυλικής αλκοόλης και μεθυλό-ισοβουτυλο κετόνης με διακριτική οσμή. Αδιάλυτο στο νερό και διαλυτό στους περισσότερους οργανικούς διαλύτες.

## ΔΙΑΛΥΤΙΚΟ ΧΡΩΜΑΤΩΝ ΤΟΛΟΥΟΛΗΣ

Μίγμα διαλυτικού με αναλογία 95% τολουόλη και 5% Butyl acetate, κείμενο με την Ελληνική νομοθεσία. Χρησιμοποιείται για την αραίωση χρωμάτων διαγράμμισης καθώς και για τον καθαρισμό των εργαλείων εφαρμογής των χρωμάτων.

Συσκευάζεται σε λευκοσιδηρά δοχεία των 25 κιλών.

Διατηρείται και αποθηκεύεται σε χώρο σκιερό. Υλικό εύφλεκτο.

## στ) ΤΕΧΝΙΚΕΣ ΠΡΟΔΙΑΓΡΑΦΕΣ ΣΙΔΗΡΙΚΩΝ

### ΑΠΟΤΡΕΠΤΙΚΑ ΕΜΠΟΔΙΑ ΜΕΤΑΛΛΙΚΑ

Το εν λόγω μεταλλικό αποτρεπτικό εμπόδιο αποτελείται από δύο αποκολλώμενα τμήματα. Το κάτω τμήμα κατασκευάζεται από σωλήνα 3,50", πάχους 4mm. Το μήκος του σωλήνα είναι 70cm.

Το επάνω τμήμα κατασκευάζεται από σωλήνα διαμέτρου 3,50", πάχους 3mm και μήκους 8cm. Στην κάτω πλευρά αυτού του τμήματος συγκολλείται φλάντζα (ροδέλα) εξωτερικής διαμέτρου 7,80mm και εσωτερικής διαμέτρου 6mm. Στην εσωτερική οπή συγκολλείται σωλήνας διαμέτρου 5,90cm, πάχους 4mm και μήκους 7,50cm (λαιμός).

Στο κάτω μέρος του λαιμού συγκολλείται λάμα μήκους 11cm, πλάτους 3,70cm και πάχους 2,50mm, η οποία στραβώνεται στην απόληξή της και λειτουργεί ως αγκύριο έδρασης του άνω τμήματος του εμποδίου (κεφαλής) μέσα στο κάτω τμήμα του εμποδίου.

Στο άνω τμήμα της κεφαλής συγκολλείται φλάντζα διαμέτρου 8cm (καπάκι).

Στο κάτω τμήμα του εμποδίου συγκολλούνται τρεις λάμες μήκους 11cm, πλάτους 3,70cm και πάχους 2,50mm. Μέσω αυτών το εμπόδιο αγκυρώνεται στο σκυρόδεμα έδρασης, το οποίο είναι κατηγορίας C12/15.



Το κάτω τμήμα του εμποδίου πληρώνεται επίσης με σκυρόδεμα C12/15, μέσα στο οποίο πακτώνεται το αγκύριο έδρασης της κεφαλής.

Στο λαιμό της κεφαλής τοποθετείται διακοσμητικός inox δακτύλιος ως επένδυση. Η ανοξείδωτη λαμαρίνα είναι ποιότητας AISI 316, πάχους 1,00mm, και ύψους 3,5 cm.

Εν συνεχεία, γίνεται απόξεση και καθαρισμός με ψήκτρα και σμιριδόπανο του εμποδίου. Εφαρμόζεται μία στρώση αντιδιαβρωτικού υποστρώματος ενός συστατικού και δύο στρώσεις ελαιοχρώματος.

Κατασκευή σύμφωνα με την ανωτέρω περιγραφή, τα σχέδια της μελέτης και τις οδηγίες της Επίβλεψης και τοποθέτηση του εμποδίου. Συμπεριλαμβάνονται η προμήθεια και η μεταφορά των υλικών (σιδήρου, βαφών, ήλωσης, σκυροδέματος πλήρωσης και έδρασης) επί τόπου του έργου, οι απαιτούμενες συγκολλήσεις, η βαφή και η εργασία τοποθέτησης, κατασκευής της βάσης και έδρασης. Προ της παράδοσης των εμποδίων στην Υπηρεσία, ο προμηθευτής θα προσκομίσει δείγμα του εμποδίου στην επιτροπή αξιολόγησης ή/και παραλαβής προς έγκριση.

Τα αποτρεπτικά εμπόδια θα πρέπει να παραδοθούν έτοιμα για τοποθέτηση από τα συνεργεία της Υπηρεσίας.

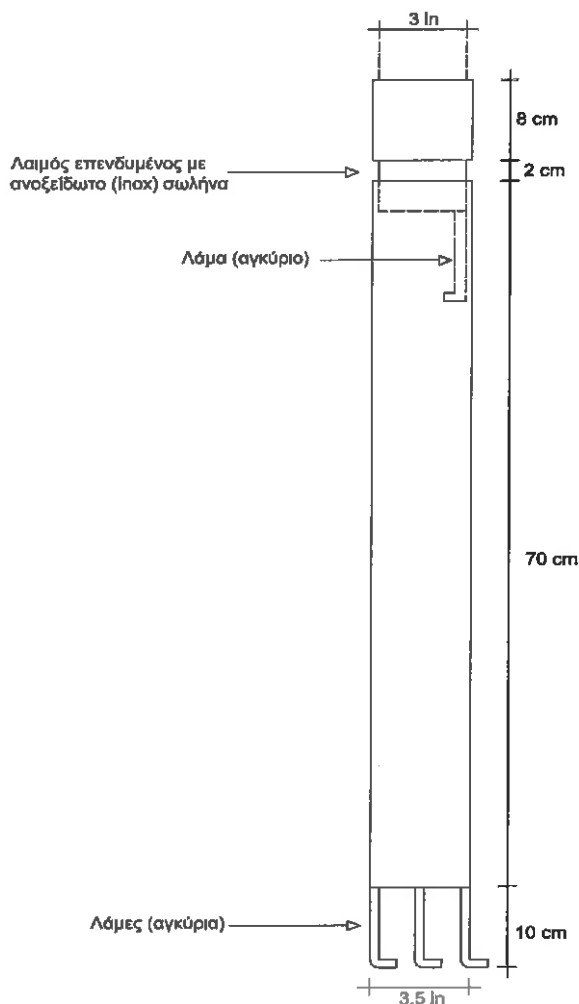

### ΑΠΟΤΡΕΠΤΙΚΑ ΕΜΠΟΔΙΑ ΤΥΠΟΥ Π

Τα αποτρεπτικά εμπόδια θα είναι κατασκευασμένα από μαύρο σιδηροσωλήνα εγχώριο μετά ραφής, Φ2", 150MEDIUM βαρύ. Τα παραπάνω εμπόδια θα είναι με στρογγυλεμένες ακμές σε μορφή (Π) με ύψος 1,00m και μήκος 1,50m με επιπλέον οριζόντιο στοιχείο στα 0,30m, για να είναι εντοπίσιμα από άτομα με προβλήματα όρασης, όπως φαίνεται και στο συνημμένο σχέδιο της υπηρεσίας και σύμφωνα με την Υπουργ. Απόφ. 52907/09 ΦΕΚ-2621/Β/31-12-09.

Για τις ποιότητες των υλικών, τις ανοχές - ειδικές διατομές & κατασκευές ισχύουν τα πρότυπα: DIN

17120, ΠΕΤΕΠ 04-01-01-00, ΕΛΟΤ 267.1 – 86, ΕΛΟΤ 268 – 86.

Η σύνδεση των τεμαχίων γίνεται με ηλεκτροσυγκόλληση. Οι συγκολλήσεις πρέπει να γίνονται σύμφωνα με τα ισχύοντα πρότυπα και τους κανόνες της τέχνης. Πρέπει να λαμβάνεται μέριμνα ώστε να μην προκαλούν αλλοίωση των συστατικών και γενικά των ιδιοτήτων των συγκολλούμενων τμημάτων. Ακολουθεί επιμελημένο τρόχισμα, ώστε οι επιφάνειες των τμημάτων που συγκολλούνται να είναι συνεχείς, κανονικές και να μην εμφανίζουν τον παραμικρό κρατήρα ή διόγκωση. Μικρές τοπικές ανωμαλίες των εμφανών συγκολλήσεων θα εξομαλύνονται με σιδηρόστοκο.

Για τις εργασίες κοπής ισχύουν τα πρότυπα: DIN 2310 (T3), DIN 2310 (T4).

Για τις εργασίες συνδέσεων με συγκολλήσεις ισχύουν τα πρότυπα DIN 8563, DIN 8560, DIN 1913, DIN 8551 (T1), DIN 8551 (T4), DIN 8557, DIN 8559, DIN 32522, DIN 32526, DIN 8559, DIN 32522, DIN 32526.

Θα παραδοθούν χρωματισμένα κίτρινα με ριπολίνη διαλυτή σε νέφτι (γυαλιστερή) με την εξής σειρά εργασιών:

- Λειασμένες κολλήσεις προς αποφυγή ατυχημάτων.
- Τρίψιμο της επιφάνειας με συρματόβουρτσα ή σμυριδόπανο για απομάκρυνση της σκουριάς και καθάρισμα από την σκόνη. Εναλλακτικά εφαρμογή αμμοβολής σιδηρών επιφανειών.
- Βαφή με δύο στρώσεις από αστάρι μετάλλου σε συνολικό πάχος ξηρού υμένα τα 50-60 μικρά.
- Βαφή με ριπολίνη (γυαλιστερή), διαλυτή σε νέφτι χρώματος κίτρινου (απόχρωση επιλογής της Υπηρεσίας) σε δύο ή περισσότερες στρώσεις σε συνολικό πάχος ξηρού υμένα τα 100-120 μικρά. Τρίψιμο κάθε στρώσης μετά το στέγνωμα (24 ώρες) με λεπτόκοκκο γυαλόχαρτο, εκτός από την τελευταία.
- Ελάχιστο συνολικό πάχος όλων των στρώσεων προστασίας: 160 μικρά.

Για τις εργασίες βαφής ισχύουν τα πρότυπα: EN ISO 1513:1994, EN ISO 11890 2001.

### ΑΠΟΤΡΕΠΤΙΚΟ ΕΜΠΟΔΙΟ -Π-

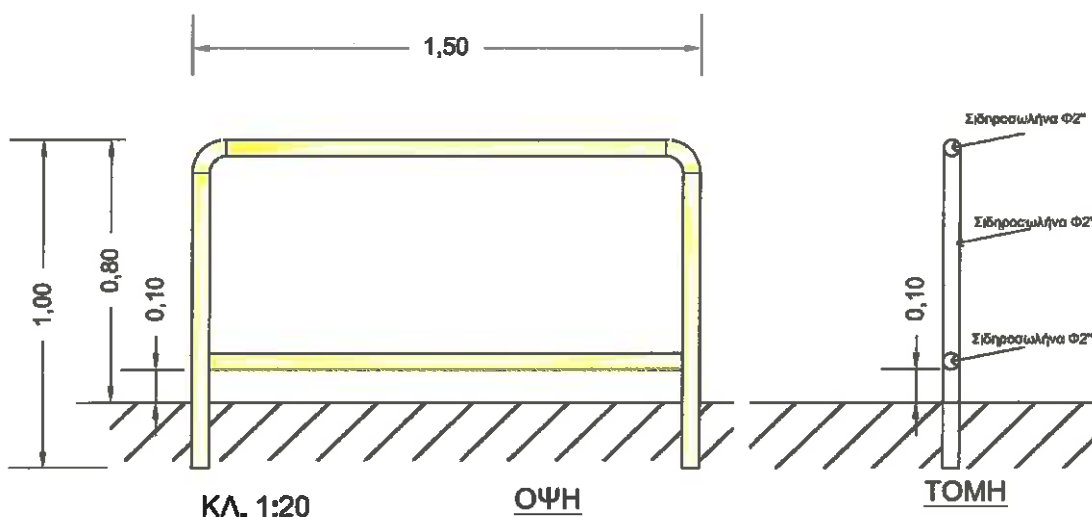

### ΑΠΟΤΡΕΠΤΙΚΑ ΕΜΠΟΔΙΑ ΧΥΤΟΣΙΔΗΡΑ ΥΨΟΥΣ 0,75Μ.

Κατασκευασμένα από ανθεκτικό κράμα σιδήρου – ένα ενιαίο τεμάχιο χωρίς συνδέσεις ή κολλήσεις- εξ' ολοκλήρου γαλβανισμένο, διαμέτρου τουλάχιστον Φ114mm (επιθυμητό Φ120mm) και πάχους τουλάχιστον 3mm, κατάλληλο για την αντοχή του σε προσκρούσεις οχημάτων, βαμμένων ηλεκτροστατικά, υψηλότατης αντοχής στις καιρικές συνθήκες και στην διάβρωση (οξειδωση-σκουριά). Η επιφάνεια να είναι καθαρισμένη, ώστε να επιτυγχάνεται η άψογη εμφάνιση του χυτού με λεία επιφάνεια χωρίς τρύπες, εξογκώματα, πόρους.

Το αποτρεπτικό εμπόδιο θα διαμορφώνεται στο ανώτερο τμήμα του με τρεις εσοχές – αύλακες, στην μία από τις τρεις θα είναι κολλημένη αντανεκλαστική μεμβράνη προκειμένου να είναι ορατά και τις νυκτερινές ώρες στα σημεία όπου δεν υπάρχει επαρκής φωτισμός, σύμφωνα με τις υποδείξεις της Υπηρεσίας. Η

αντανεκλαστική μεμβράνη θα είναι **High Intensity (τύπος III)**.

Το συνολικό ύψος του μεταλλικού αποτρεπτικού εμποδίου θα είναι τουλάχιστον 75cm με το εμφανές μέρος (επάνω από την επιφάνεια του εδάφους) να είναι 60cm, ενώ το τμήμα που θα πακτώνεται στο έδαφος θα είναι τουλάχιστον 15 cm με ειδική εγκοπή για καλύτερη πάκτωση. Η βαφή θα πρέπει να περιλαμβάνει δύο στρώσεις με ειδικό primer (wash primer) για γαλβανισμένες επιφάνειες και δύο στρώσεις ειδικής ηλεκτροστατικής βαφής –σε απόχρωση RAL7016- για μέγιστη αντοχή σε χρόνο, καιρικές συνθήκες και μηχανικές καταπονήσεις που σε κάθε περίπτωση να καθιστά το υλικό πολύ ανθεκτικό στον χρόνο τις καιρικές συνθήκες τα μικροχτυπήματα και την οξείδωση (σκουριά) σύμφωνα και με τον κανονισμό της ΕΕ 2004/42 VOC (επιθυμητό και ISO12944).

Στην τιμή περιλαμβάνεται η προμήθεια όλων των απαραίτητων υλικών, η δαπάνη κατασκευής – συναρμολόγησης και βαφής αυτών όπως επίσης και η δαπάνη της αντισκωριακής προστασίας αυτών με θερμό βαθύ γαλβάνισμα κατά ΕΛΟΤ EN ISO 1461.

Οι τιμές μονάδος αναφέρονται σε όλα τα απαραίτητα υλικά - πλην εργασιών τοποθέτησης- πλήρως εγκατεστημένων αποτρεπτικών εμποδίων σύμφωνα με τις προδιαγραφές του κατασκευαστή και περιλαμβάνουν τις προβλεπόμενες από την μελέτη αντανεκλαστικές μεμβράνες High Intensity (τύπου III) (λευκή, κόκκινη ή κίτρινη) όπου χρειαστεί.

Όλα τα υλικά περιλαμβάνονται ανηγμένα στις ανά τεμάχιο τιμές μονάδος.

Προς εξακρίβωση της καλής κατασκευής των αποτρεπτικών εμποδίων η τεχνική υπηρεσία του Δήμου έχει το δικαίωμα να ζητήσει την εξέταση των υλικών στα εργαστήρια ελέγχου υλικών της Δ/σης Δημοσίων Έργων της Περιφέρειας Κεντρικής Μακεδονίας ή του Πανεπιστημίου ή σε οποιοδήποτε διαπιστευμένο εργαστήριο. Η δειγματοληψία όταν απαιτηθεί θα γίνεται δια λήψεως δύο (2) τεμαχίων τουλάχιστον. Η δαπάνη των ελέγχων αυτών θα βαρύνει τον προμηθευτή.

Επίσης η υπηρεσία έχει το δικαίωμα να παρακολουθήσει την ακριβή διαδικασία παραγωγής των υλικών κ.λπ.

Η επιτροπή αξιολόγησης μπορεί να ζητήσει και να πάρει δείγματα (οποτεδήποτε και με μέσο της υπηρεσίας) από τον χώρο παραγωγής ή αποθήκευσης των ειδών που προορίζονται γι' αυτήν, προκειμένου να διενεργήσει μακροσκοπικό και εργαστηριακό έλεγχο σ' αυτά.

Οι συμμετέχοντες στον διαγωνισμό καλούνται να υποβάλλουν μαζί με την προσφορά τους και πιστοποιητικά αντοχών που έχουν για τα προϊόντα τους, καθώς και πιστοποιητικά I.S.O., T.U.V., C.E. κ.τ.λ., τα οποία θεωρούνται απαραίτητα (σύμφωνα και με τις Ε.Τ.Ε.Π.)

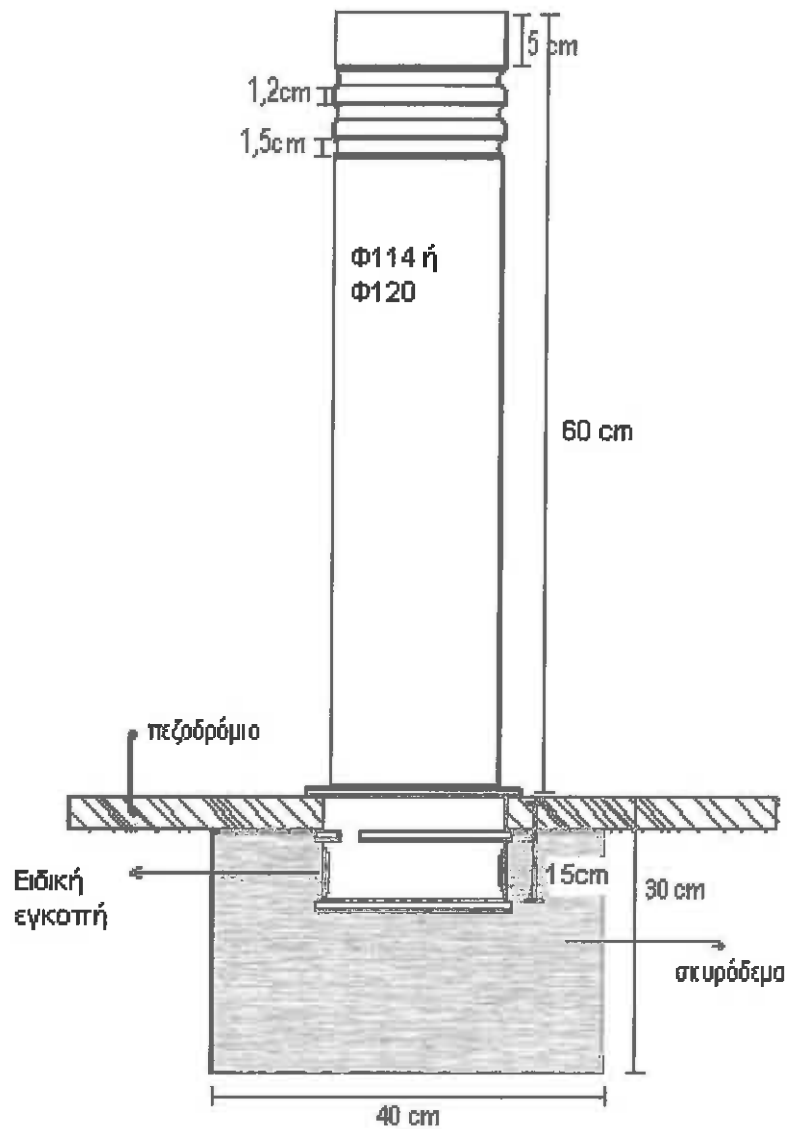

ΕΝΔΕΙΚΤΙΚΟ ΣΧΕΔΙΟ ΑΠΟΤΡΕΠΤΙΚΟΥ ΕΜΠΟΔΙΟΥ

#### ΑΠΟΤΡΕΠΤΙΚΑ ΕΜΠΟΔΙΑ ΧΥΤΟΣΙΔΗΡΑ ΤΥΠΟΥ ΔΕΣΤΡΑΣ

Κατασκευασμένο από χυτοχάλυβα, σύμφωνα με το σχέδιο της Υπηρεσίας και τους κανονισμούς UNI-ISO 185. Τα στοιχεία που το συνθέτουν υπόκεινται σε αμμοβολή, καθαρισμό και ποιοτικό έλεγχο. Το εμπόδιο θα έχει βάρος περίπου 30 κιλά και ύψος από 38 εκ. μετρημένα από την πάνω στάθμη της πλάκας του πεζοδρομίου.

Όλα τα χυτοσιδηρά στοιχεία θα έχουν ελάχιστο πάχος 12χιλ. σε οποιοδήποτε σημείο τους.

Το εμπόδιο θα είναι κατασκευασμένο από χυτοσίδηρο άριστης ποιότητας απαλλαγμένο από ξένες προσμίξεις.

Όλα τα χυτοχάλυβινα στοιχεία υπόκεινται σε αντιοξειδωτική προστασία η οποία περιλαμβάνει:

- Αμμοβολή και καθαρισμό
- Δύο στρώσεις με PRIMER βάσεως φωσφορικών αλάτων
- Εμβάπτιση και βαφή με χρώμα άριστης ποιότητας επιλογής της υπηρεσίας.

Στην τιμή περιλαμβάνεται η προμήθεια όλων των απαραίτητων υλικών, η δαπάνη κατασκευής και βαφής αυτών. παραγγελία Το είδος, οι ακριβείς διαστάσεις και το χρώμα του προσφερόμενου υλικού θα υποδεικνύεται από την υπηρεσία κατόπιν συνηνοήσεως πριν από κάθε παραγγελία.

Τα αποτρεπτικά εμπόδια θα πρέπει να παραδοθούν έτοιμα για τοποθέτηση από τα συνεργεία της υπηρεσίας.

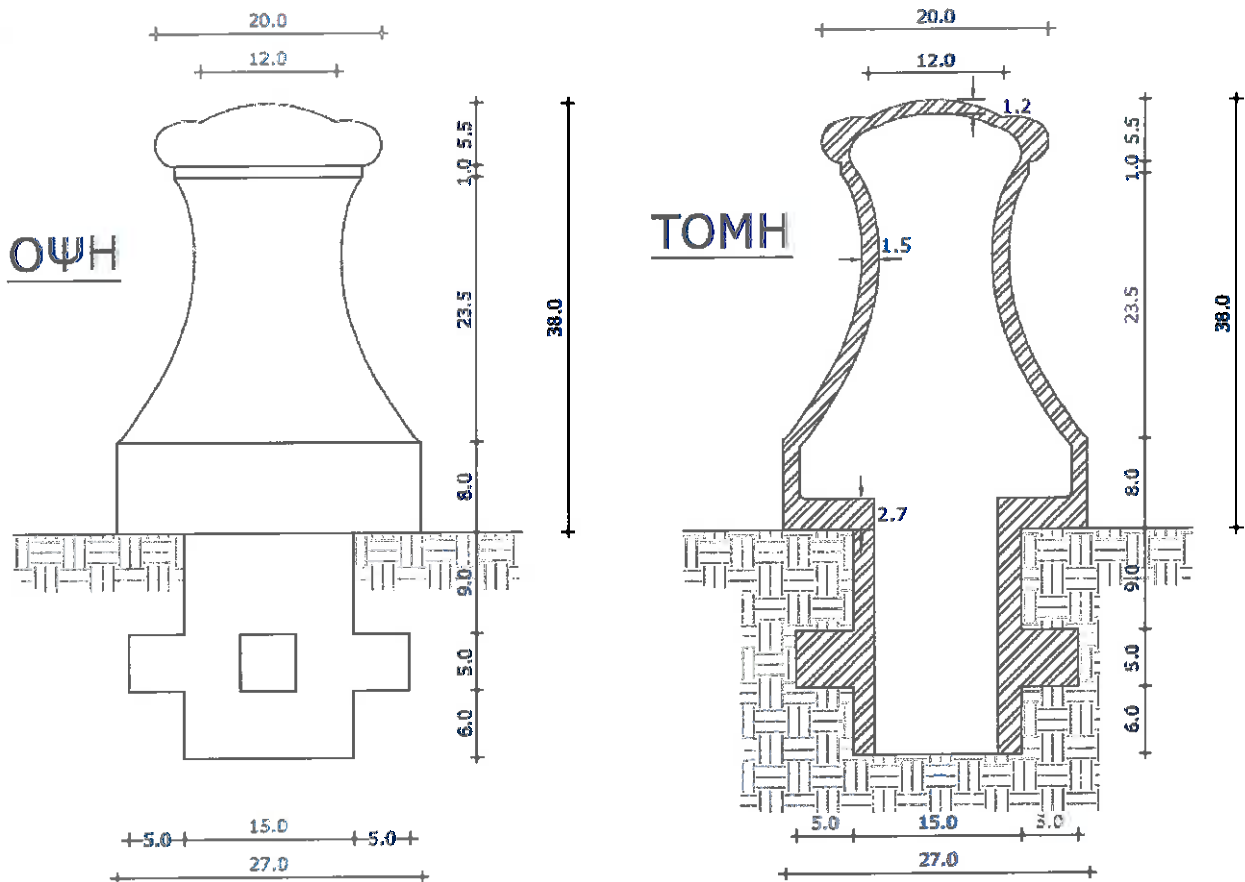

### ΑΠΟΤΡΕΠΤΙΚΟ ΧΥΤΟΣΙΔΗΡΟ ΕΜΠΟΔΙΟ ΤΥΠΟΥ ΔΕΣΤΡΑΣ

#### ΑΠΟΤΡΕΠΤΙΚΑ ΕΜΠΟΔΙΑ ΧΥΤΟΣΙΔΗΡΑ ΥΨΟΥΣ 0.50 Μ.

Ο διαγωνισμός αφορά την προμήθεια αποτρεπτικών εμποδίων πεζοδρομίου. Θα είναι σύνθετης κατασκευής, από χυτοχάλυβα, σύμφωνα με τους κανονισμούς UNI-ISO 185. Τα στοιχεία που το συνθέτουν υπόκεινται σε αμμοβολή, καθαρισμό και ποιοτικό έλεγχο. Όλα τα τεμάχια συναρμολογούνται και σταθεροποιούνται επί κεντρικού εσωτερικού πυρήνα από χάλυβα Fe 33, UNI-ISO 65, γαλβανισμένο εν θερμώ. Τα εμπόδια θα έχουν βάρος περίπου 13 κιλά και ύψος από 47 έως 48,5 εκ. μετρημένα από την πάνω στάθμη της πλάκας του πεζοδρομίου. Θα αποτελούνται από:

- Την βάση που είναι ένα στοιχείο κυλινδρικής μορφής με στρογγυλοποιημένη την άνω περιμετρική ακμή. Η διάμετρος της είναι  $\Phi 12$  cm. Και το ύψος 2 cm.
- Τον κορμό που είναι ένα στοιχείο από χυτοχάλυβα κολουροκωνικής μορφής με κάτω διάμετρο  $\Phi 7,5$  cm. Άνω  $\Phi 12$  cm και ύψος 46 cm.
- Την κορυφή που είναι ένα στοιχείο από χυτοχάλυβα ημισφαιρικής μορφής με διάμετρο  $\Phi 12$  cm και ύψος 2 cm
- Τον εσωτερικό χαλύβδινο πυρήνα, με διάμετρο  $\Phi 4$  εκ και συνολικό μήκος 70εκ., ο οποίος πακτώνεται κατά 25 cm εντός βάσης από τσιμέντο και διαπερνά εσωτερικά το χυτοσίδηρο εμπόδιο με λειτουργία την πάκτωση αυτού στο πεζοδρόμιο.

Όλα τα χυτοσίδηρα στοιχεία θα έχουν ελάχιστο πάχος 8χιλ. σε οποιοδήποτε σημείο τους. Ο εσωτερικός πυρήνας θα έχει πάχος 5χιλ. τουλάχιστον.

Το εμπόδιο θα είναι κατασκευασμένο από χυτοσίδηρο αρίστης ποιότητας απαλλαγμένο από ξένες προσμίξεις.

Όλα τα χυτοχαλύβδινα στοιχεία υπόκεινται σε αντιοξειδωτική προστασία η οποία περιλαμβάνει:

- Αμμοβολή και καθαρισμό
- Δύο στρώσεις με PRIMER βάσεως φωσφορικών αλάτων
- Εμβάπτιση και βαφή με χρώμα αρίστης ποιότητας επιλογής της υπηρεσίας.

Στην τιμή περιλαμβάνεται η προμήθεια όλων των απαραίτητων υλικών, η δαπάνη κατασκευής – συναρμολόγησης, βαφής αυτών. παραγγελία Το είδος, οι ακριβείς διαστάσεις και το χρώμα του προσφερόμενου υλικού θα υποδεικνύεται από την υπηρεσία κατόπιν συνεννοήσεως πριν από κάθε παραγγελία .

Τα αποτρεπτικά εμπόδια θα πρέπει να παραδοθούν έτοιμα για τοποθέτηση από τα συνεργεία της υπηρεσίας.

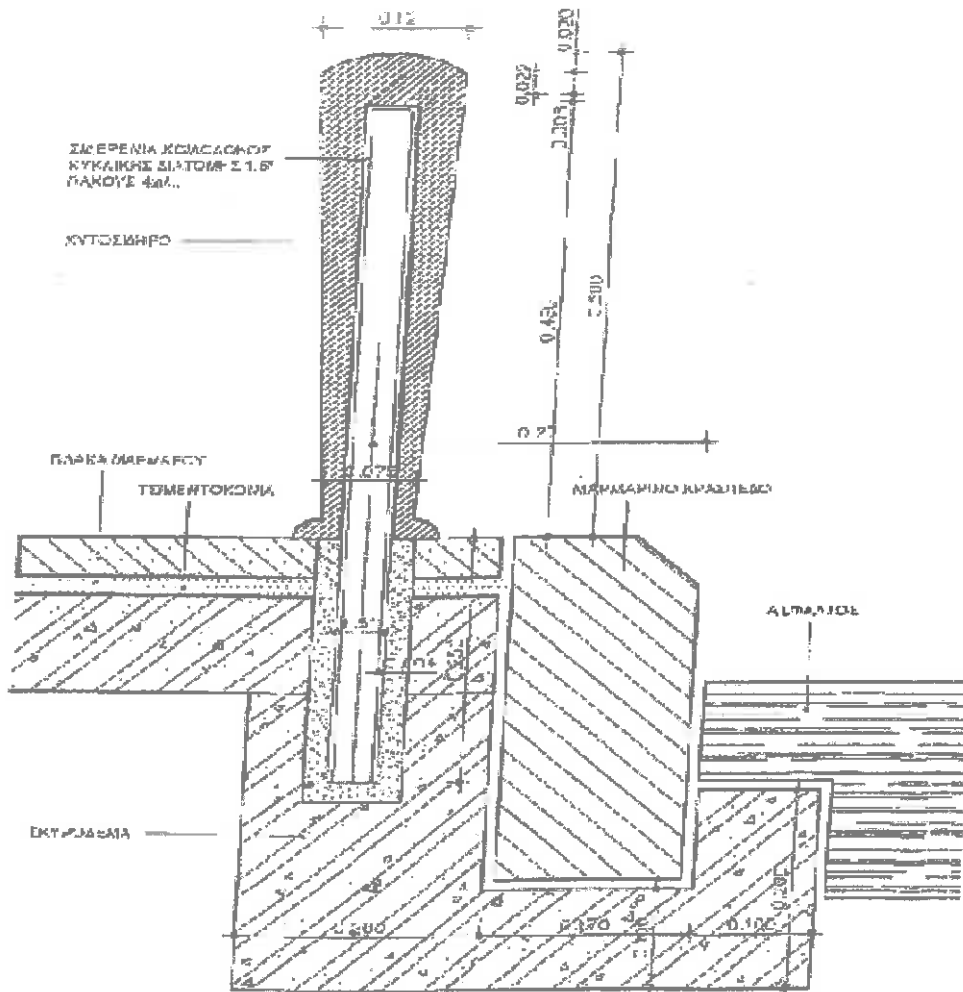

ΤΟΜΗ

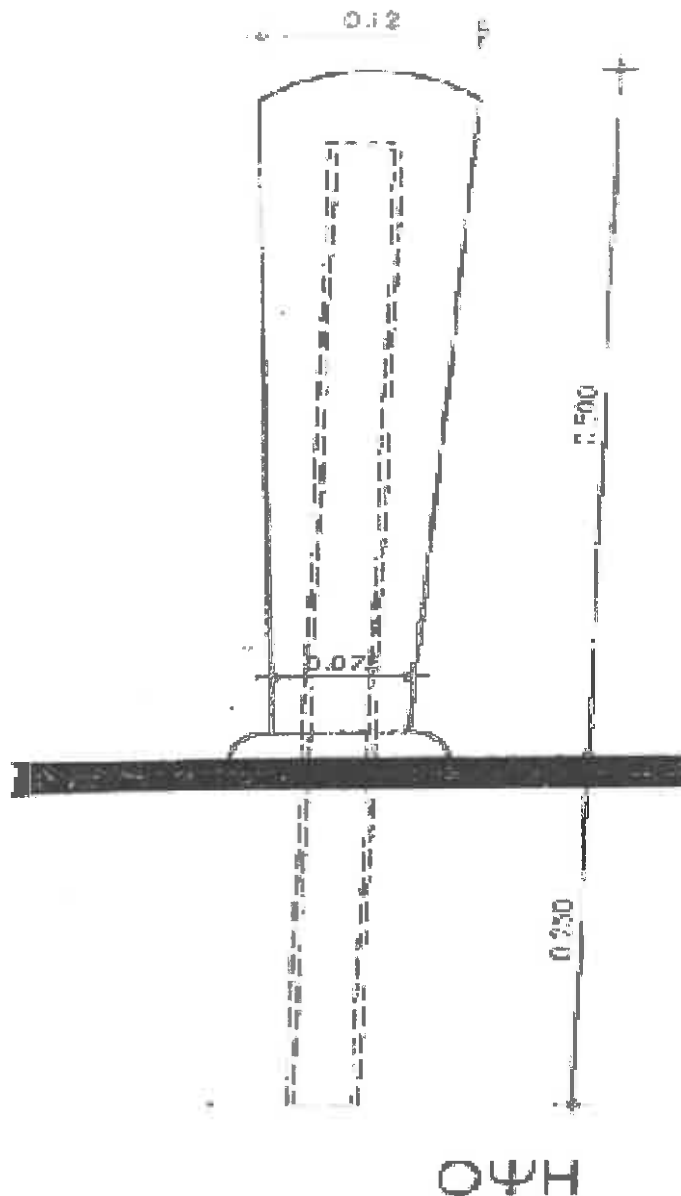

### ΜΕΤΑΛΛΙΚΟ ΚΙΓΚΛΙΔΩΜΑ

Κιγκλιδώματα σιδηρά, σύμφωνα με τα σχέδια της Υπηρεσίας, κατασκευασμένα εξ' ολοκλήρου από σιδηρά λάμα 1,00x4,00cm.

Τα τεμάχια θα ασταρώνονται πριν τη συναρμολόγηση και τις συγκολλήσεις. Το αστάρωμα θα γίνεται με εγκεκριμένο αστάρι χρωμικού ψευδαργύρου. Στην τιμή περιλαμβάνεται και η αντιδιαβρωτική προστασία των κιγκλιδωμάτων μέσω της βαφής, σε χρώμα επιλογής της Υπηρεσίας. Η βαφή θα πρέπει να συνοδεύεται από κατάλληλα πιστοποιητικά που να αποδεικνύουν την ικανότητά της να προσφέρει αντιδιαβρωτική προστασία στα σιδηρά στοιχεία. Ο Ανάδοχος μπορεί να χρησιμοποιήσει τη βαφή μετά από έγκριση της Υπηρεσίας.

Στην τιμή μονάδος περιλαμβάνονται όλα τα υλικά, μικροϋλικά και βοηθητικά υλικά κατασκευής, καθώς και όλες οι απαιτούμενες εργασίες για την επί τόπου παράδοση τοποθετημένων κιγκλιδωμάτων. Επίσης, περιλαμβάνεται η προσκόμιση, τοποθέτηση, συγκόλληση των τεμαχίων, η στερέωση μεταξύ τους, η μόρφωση των διατομών και κάθε άλλη εργασία που απαιτείται.

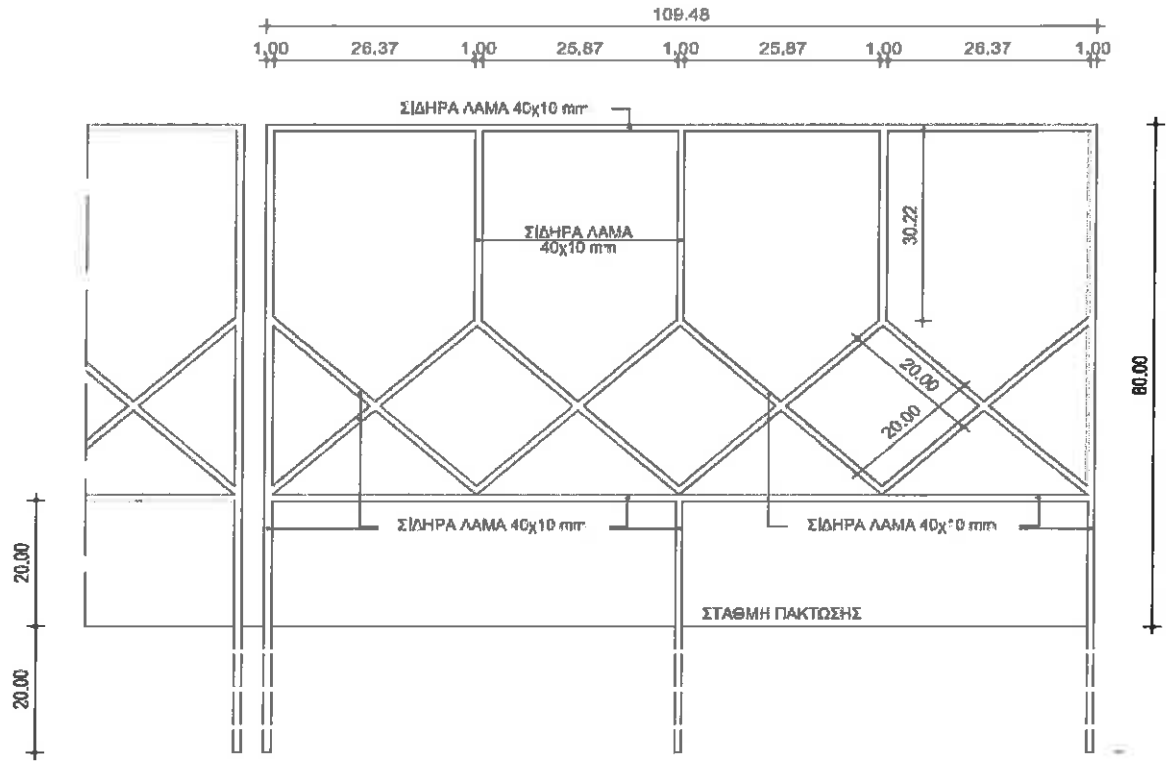

ΚΛΙΜΑΚΑ 1:4



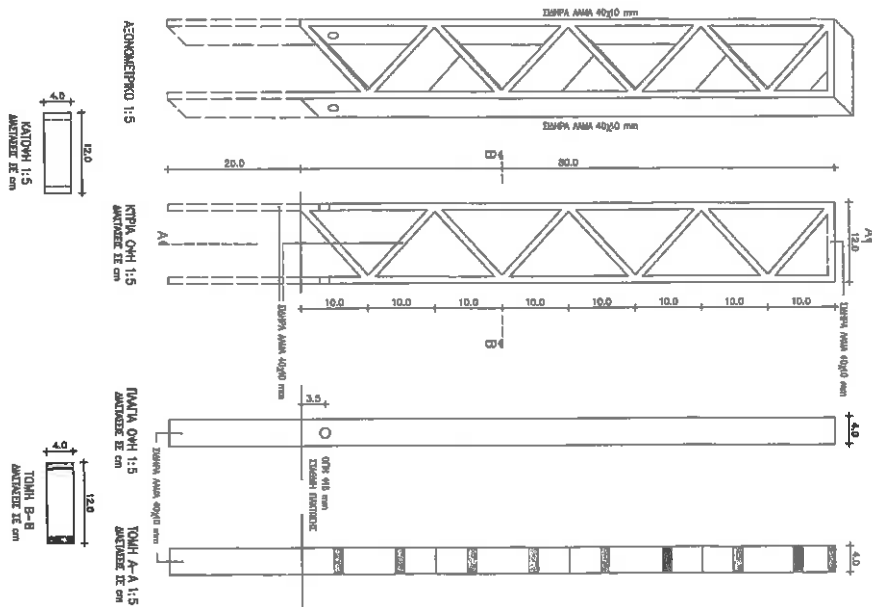
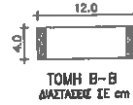
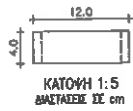
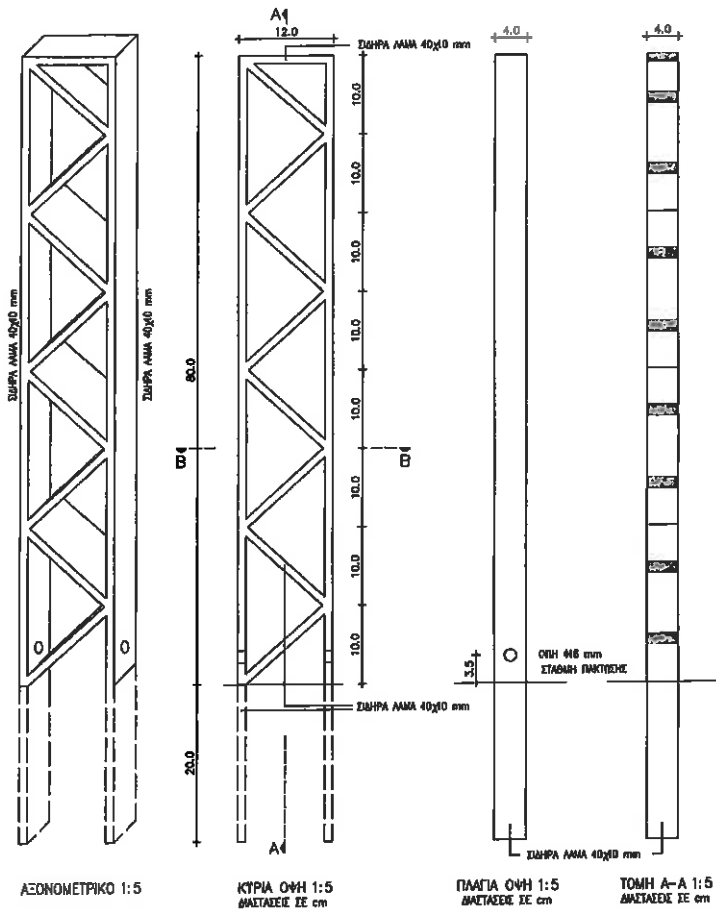

ΣΦΙΚΤΗΡΕΣ ΜΕΤΑΛΛΙΚΟΙ 2"

κατάλληλοι για την στερέωση πινακίδων. Τα χαλύβδινα εξαρτήματα, οι κοχλίες, τα περικόχλια και οι ροδέλες θα είναι γαλβανισμένα κατά EN ISO 1461.



ΦΥΛΛΑ ΑΛΟΥΜΙΝΙΟΥ ΔΙΑΣΤΑΣΕΩΝ 200X100ΕΚ. ΚΑΙ ΠΑΧΟΣ 3,0ΜΜ.

Για την κατασκευή πινακίδων σήμανσης, διαστάσεων 200X100cm και πάχους 3,0mm. Τα φύλλα θα είναι αποκλειστικά από κράματα αλουμινίου τύπου ALMG2 ή ALMGSI (alloy 6082), κατηγορίας "ανθεκτικά κράματα στο θαλάσσιο νερό" κατά DIN 1725, μέρος 1. Το όριο αντοχής σε εφελκυσμό θα είναι τουλάχιστον 155N/mm<sup>2</sup> για πινακίδες με διαμορφωμένα άκρα ή ενισχυμένο πλαίσιο και τουλάχιστον 200N/mm<sup>2</sup> για επίπεδες πινακίδες. Το πάχος του ελάσματος θα είναι 3,0mm για τις επίπεδες πινακίδες.

ΜΕΤΑΛΛΙΚΕΣ ΕΣΧΑΡΕΣ ΦΡΕΑΤΙΩΝ ΥΔΡΟΣΥΛΛΟΓΗΣ (D400) ΦΑΙΟΣ ΧΥΤΟΣΙΔΗΡΟΣ

Οι μεταλλικές εσχάρες φρεατίων υδροσυλλογής (D400) από φαιό χυτοσίδηρο θα είναι σύμφωνες με την ΕΤΕΠ 08-07-01-01.

ΧΥΤΟΣΙΔΗΡΑ ΚΑΛΥΜΜΑΤΑ ΚΑΝΑΛΙΩΝ C250 ΧΩΡΙΣ ΠΛΑΙΣΙΟ ΑΠΟ ΕΛΑΤΟ ΧΥΤΟΣΙΔΗΡΟ ΔΙΑΣΤΑΣΕΩΝ 25X100ΕΚ.

Ορθογώνιες σχάρες φρεατίων χωρίς πλαίσιο, κατηγορίας C250 από ελατό χυτοσίδηρο. Θα είναι κατασκευασμένες σύμφωνα με το πρότυπο EN124.

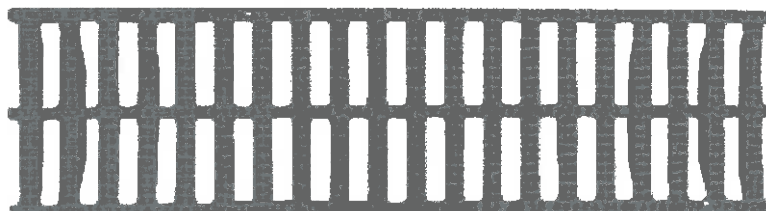

ΧΥΤΟΣΙΔΗΡΑ ΚΑΛΥΜΜΑΤΑ ΦΡΕΑΤΙΩΝ (C250) ΚΑΙ (D400)

Τα καλύμματα θα είναι σύμφωνα με την ευρωπαϊκή προδιαγραφή EN124, κομπλέ (καπάκι και πλαίσιο), ελαφρού τύπου (χρήση σε πεζοδρόμια), διαφόρων διαστάσεων κατόπιν παραγγελίας και θα φέρουν το λογότυπο του δήμου Θεσσαλονίκης "ΔΘ" σε εμφανές σημείο (πρόσοψη).

Οι μεταλλικές εσχάρες φρεατίων υδροσυλλογής κανάλια υδροσυλλογής θα είναι σύμφωνες με την ΕΤΕΠ 08-07-01-03

#### ΧΥΤΟΣΙΔΗΡΑ ΚΑΛΥΜΜΑΤΑ ΦΡΕΑΤΙΩΝ 40 Χ40CM ,50Χ50CM

Χυτοσιδηρό κάλυμμα φρεατίων διαστάσεων 40Χ40cm, 50Χ50cm. Θα αποτελείται από χυτοσιδηρή βάση (τελάρο), εξωτερικών διαστάσεων 40Χ40cm, 50Χ50cm και χυτοσιδηρό κάλυμμα που θα προσαρμόζεται στη βάση και θα φέρει ανάγλυφη ένδειξη Δ.Θ. Όλα τα χυτοσιδηρά καλύμματα θα κατασκευασθούν από χυτοσίδηρο σφαιροειδούς γραφίτη (ductile iron) βάσει του Ελληνικού προτύπου ΕΛΟΤ EN 124.

Ο χυτοσίδηρος σφαιροειδούς γραφίτη θα είναι της κατηγορίας 400-15 και οι μηχανικές του ιδιότητες θα ανταποκρίνονται προς εκείνες του πίνακα 1 του διεθνούς προτύπου ISO 1083, σε δοκίμια που χυτεύονται σε χωριστούς τύπους αλλά κατασκευασμένους από το ίδιο μέταλλο χύτευσης που χυτεύονται τα εξαρτήματα και συγκεκριμένα:

- Ελάχιστη αντοχή σε εφελκυσμό: 400 N/mm<sup>2</sup>
- Ελάχιστη επιμήκυνση: 15%
- Όρια σκληρότητας: 130 - 180 κατά Brinell

Ο χυτοσίδηρος θα είναι άριστης ποιότητας. Η τομή από τη θραύση του θα είναι χρώματος φαιού και υφής λεπτόκοκκης, πυκνής και ομοιόμορφης. Η χύτευσή του θα έχει γίνει με επιμέλεια και δεν θα παρουσιάζει ρωγμές, σπηλαιώσεις, φυσαλίδες ή άλλα ελατώματα. Θα πρέπει να είναι ταυτόχρονα μαλακός, ανθεκτικός και εύκολα κατεργάσιμος με λίμα ή κόπτη, καθώς και να διατρείται εύκολα.

Ο χυτοσίδηρος που θα χρησιμοποιηθεί, θα ικανοποιεί όλους τους όρους χύτευσης κατά DIN 1000. Σε αντίθετη περίπτωση, όλα τα προϊόντα της μη συμμορφούμενης χύτευσης θα απορρίπτονται χωρίς άλλη εξέταση.

Η φέρουσα ικανότητα των καλυμμάτων των φρεατίων θα ανταποκρίνεται στις κατηγορίες **B125** και **C250**. Οι εξωτερικές διαστάσεις των καλυμμάτων θα είναι 400x400mm και 500x500mm. Στην προσφορά τους οι διαγωνιζόμενοι θα πρέπει να αναφέρουν το βάρος των φρεατίων ανά τεμάχιο

Θεσσαλονίκη 20 -06-2024

Η Συντάξασα



Κυριακή Δουλιανάκη  
Πολιτικός Μηχικός Τ.Ε.

Ο Προϊστάμενος Τμήματος Συντηρήσεων  
Δημ. Κτιρίων & Κοινοχρήστων Χώρων



Ανδρέας Σπηλιόπουλος  
Αρχ/των Μηχ/κος

Ο Αναπλ. Προϊστάμενος Δ/σης  
Κατασκευών & Συντηρήσεων

Ανδρέας Σπηλιόπουλος  
Αρχ/των Μηχ/κος



25PROC016302336 2025-02-13

ΕΛΛΗΝΙΚΗ ΔΗΜΟΚΡΑΤΙΑ  
ΔΗΜΟΣ ΘΕΣΣΑΛΟΝΙΚΗΣ  
Δ/ΝΣΗ ΚΑΤΑΣΚΕΥΩΝ & ΣΥΝΤΗΡΗΣΕΩΝ  
ΤΜΗΜΑ ΣΥΝΤΗΡΗΣΗΣ ΔΗΜΟΤΙΚΩΝ ΚΤΙΡΙΩΝ &  
ΚΟΙΝΟΧΡΗΣΤΩΝ ΧΩΡΩΝ

ΠΡΟΜΗΘΕΙΑ ΟΙΚΟΔΟΜΙΚΩΝ ΥΛΙΚΩΝ  
ΚΑΙ ΛΟΙΠΟΥ ΕΞΟΠΛΙΣΜΟΥ (Π.Χ. ΧΡΩΜΑΤΑ,  
ΞΥΛΕΙΑ, ΣΚΑΛΩΣΙΣ Κ.Λ.Π.) - ΣΙΔΗΡΙΚΑ

Αρ. Μελέτης: ΔΚΣ 6/20-06-2024  
Προϋπολογισμός: 787.036,31€

- Δ/ΝΣΗ ΚΑΤΑΣΚΕΥΩΝ & ΣΥΝΤΗΡΗΣΕΩΝ
- ΑΥΤΟΤΕΛΕΣ ΤΜΗΜΑ ΔΙΑΧ/ΣΗΣ ΚΟΙΜΗΤΗΡΙΩΝ
- Δ/ΝΣΗ ΒΙΩΣΙΜΗΣ ΚΙΝΗΤΙΚΟΤΗΤΑΣ & ΔΙΚΤΥΩΝ

ΚΑ: 30/6662.01.01, ΚΑ: 30/6661.01.01  
ΚΑ: 45/6661.01.01, ΚΑ: 45/7131.06.01

- Δ/ΝΣΗ ΑΝΑΚΥΚΛΩΣΗΣ & ΑΝΑΠΤΥΞΗΣ ΣΥΣΤΗΜΑΤΩΝ ΚΥΚΛΙΚΗΣ ΟΙΚΟΝΟΜΙΑΣ
- Δ/ΝΣΗ ΔΙΑΧΕΙΡΙΣΗΣ ΠΡΑΣΙΝΟΥ & ΠΕΡΙΒΑΛΛΟΝΤΟΣ
- Δ/ΝΣΗ ΚΑΘΑΡΙΟΤΗΤΑΣ
- Δ/ΝΣΗ ΚΟΙΝΩΝΙΚΗΣ ΠΡΟΣΤΑΣΙΑΣ & ΔΗΜΟΣΙΑΣ ΥΓΕΙΑΣ

ΚΑ: 30/6662.01.01, ΚΑ: 30/7135.06.01  
ΚΑ: 30/7131.06.01, ΚΑ:20/6661.01.01  
ΚΑ:20/7131.06.01  
ΚΑ: 20/6662.01.01, ΚΑ:20/7131.06.01  
ΚΑ: 35/6661.01.01  
ΚΑ: 20/6662.01.01, ΚΑ: 20/7131.06.01  
ΚΑ:20/7133.01.01  
ΚΑ:15/6661.01.01, ΚΑ: 15/7131.06.01

Ενιαίος Ενδεικτικός Προϋπολογισμός

Α/Α	ΕΙΔΟΣ	Μον. Μέτρ.	Τιμή Μονάδ.	ΣΥΝ. ΠΟΣΟΤ.	ΣΥΝΟΛΙΚΗ ΔΑΠΑΝΗ
1	Μαδέρια Σουηδίας διαστ. 420X13X6,5	m <sup>3</sup>	650,00	1	650,00
2	Μαδέρια Σουηδίας διαστ. 420X13X5,2	m <sup>3</sup>	650,00	25	16.250,00
3	Μαδέρια Σουηδίας διαστ. 420X15X6,2	m <sup>3</sup>	650,00	3	1.950,00
4	Οικοδομική ξυλεία - Λατάκια (400,0X7,5X7,5 εκ.)	m <sup>3</sup>	430,00	1	430,00
5	Οικοδομική ξυλεία - μαδέρια (400,0X25,0X4,0 εκ.)	m <sup>3</sup>	430,00	3	1.290,00
6	Οικοδομική Ξυλεία (ΞΑΝΙΔΙΑ Πεύκου) 2,5cmX10cmX400cm	m <sup>3</sup>	430,00	3	1.290,00
7	Κόντρα πλακάξ θαλάσσης διαστ. 250X125X1,8 εκ.	τμχ	60,00	20	1.200,00
8	Μπρετόφορμ με αμφίπλευρη επικάλυψη από ενισχυμένο φιλμ φαινολικής ρητίνης για λείες επιφάνειες	τμχ	78,00	5	390,00
9	Τρικολλητοί Ξυλότυποι διαστάσεων 250X50εκ.	τ.μ.	44,00	100	4.400,00
10	Δοκάρια Η 3,90μ.	τμχ	60,00	5	300,00
11	Αυτοκόλλητο σε κουλούρα για Μελαμίνες Λευκό (μήκος 50 m)	τμχ	18,00	10	180,00
12	Αυτοκόλλητο σε κουλούρα για Μελαμίνες ανηγρέ (μήκος 50 m)	τμχ	28,00	10	280,00
13	Αυτοκόλλητο σε κουλούρα πλάτης 3cm γκρι (μήκος 50 m)	τμχ	13,00	5	65,00
14	Μελαμίνη γκρι Ανθυγρή 18cmX1,83cmX366cm	φύλλο	75,00	5	375,00
15	Μελαμίνη ανηγρέ ανθυγρή 366X183X1,8	φύλλο	110,00	20	2.200,00
16	Μελαμίνη λευκή ανθυγρή 366X183X1,8	φύλλο	93,00	7	651,00
17	Μελαμίνη γκρι 366X183X2,5	φύλλο	120,00	7	840,00
18	Ντουροπλα καφέ 4,20X0,60X4χιλ.	φύλλο	125,00	10	1.250,00
19	Σμαλτίνη 280X183X3χιλ.	φύλλο	26,00	10	260,00
20	Εγχρωμος αρμόστοκος πλακιδίων C G2 VVA (5 kg, 2 kg) - (Ενδεικτικού τύπου MULTIFILL 2-5 mm)	τμχ (5 kg)	9,00	20	180,00
21	Εποξειδικός αρμός πλακιδίων 2 συστατικών ενδ. Τύπου MULTIFILL_EPOXY THIXO (συσκ. 3 κιλών)	τμχ	39,00	10	390,00
22	Κόλλα μαρμάρου (ενδ. Τύπου MEGAPOXY PM) (1lit)	λίτρο	42,00	30	1.260,00
23	Κόλλα ξύλου κρυσταλλίζε συσκευασία 500 gr	τμχ	4,70	10	47,00
24	Οικοδομική ρητίνη για πολλαπλές βελτιώσεις κονιαμάτων (5 kg) - (Ενδεικτικού τύπου ADIPLAST)	τμχ (5 kg)	34,00	52	1.768,00
25	Πλαστικοποιητικό και επιβραδυντικό κονιαμάτων (5 kg) - (Ενδεικτικού τύπου ASOLIT)	τμχ (5 kg)	19,00	30	570,00
26	Συντηρητικό εμποτισμού ξύλου 5λίτρα (ανοιχτή καρυδιά) ενδεικτικού τύπου BONDEX	τμχ	85,00	6	510,00
27	Συντηρητικό εμποτισμού ξύλου 5λίτρα (σκούρη καρυδιά) ενδεικτικού τύπου BONDEX	τμχ	85,00	6	510,00
28	Υψηλής ποιότητας ρητινούχα κόλλα πλακιδίων C 2 TE (25 kg) - (Ενδεικτικού τύπου ISOMAT) AK 12	τμχ (25kg)	20,00	20	400,00
29	Υψηλής ποιότητας ρητινούχα κόλλα πλακιδίων C 2 TES 1 (25 kg) - (Ενδεικτικού τύπου ISOMAT) AK 20	τμχ	22,00	38	836,00
30	Αστάρτι του ISOFLEX PU 500 (σε πορώδεις επιφάνειες) (5 kg) - (Ενδεικτικού τύπου PRIMER PU 100)	τμχ (5 kg)	47,00	33	1.551,00
31	Ελαστικός στόκος δύο συστατικών για σφράγιση θυρών και ρωγμών [2,6 kg (A+B)] - (Ενδεικτικού τύπου FLEX -COUER)	τμχ	15,60	60	936,00
32	Επαλειφόμενο ελαστομερές στεγνωτικό ταρατσών λευκό και κεραμιδι 5κιλά (Ενδεικτικού τύπου Isoflex)	τμχ (5 kg)	39,00	5	195,00

Α/Α	ΕΙΔΟΣ	Μον. Μέτρ.	Τιμή Μονάδ.	ΣΥΝ. ΠΟΣΟΤ.	ΣΥΝΟΛΙΚΗ ΔΑΠΑΝΗ
33	Πολυουρεθανικό επαλειφόμενο στεγανωτικό ταρατσών (σασ. 6 kg) - (Ενδεικτικού τύπου ISOFLEX PU 500)	τμχ (6 kg)	47,00	10	470,00
34	Υπερταχείας πήξης σφραγιστικό τσιμέντο (σασ. 1 kg) - (Ενδεικτικού τύπου AQUAFIX)	κιλό	7,80	64	499,20
35	Αιχμηρή βίδα γυψοσανίδας για λαμαρίνα 0,7mm (1000τεμ.)	κουτί	13,00	6	78,00
36	Γυψοσανίδα ανθυγρά 2,00X1,20X12,5mm	τμχ	10,40	40	416,00
37	Γωνιοκρονο γυψοσανίδας 31X31mm (3μ.)	τμχ	3,10	70	217,00
38	Ορθοστάτης για γυψοσανίδα CW 75 3,00 m	τμχ	6,25	60	375,00
39	Στάκος για γυψοσανίδα (σάκος 5 kg) (ενδ. Τύπου KNAUF)	σακκι	6,50	70	455,00
40	Στρωτήρας για γυψοσανίδα UW 75 3,00 m	τμχ	4,70	20	94,00
41	Ταινία για γυψοσανίδα 50 mmX25m	τμχ	4,70	10	47,00
42	Έτοιμος λευκός σφβάς μιάς στρώσης (2 σε 1) Μίγμα λευκού τσιμέντου, αδρανών μεγίστου κόκκου 1,4 mm και βελτιωτικών -- 1 σακ. = 30 kg -- (συσκευασία παλέτας - (Ενδεικτικού τύπου INTERMIX M 610)	σακ.	7,80	66	514,80
43	Καθαριστικό GRAFFITY (ενδ. Τύπου FINALIT No 7)	λίτρο	125,00	5	625,00
44	Καθαριστικό GRAFFITY (ενδ.τύπου ISOMAT GRAF. REMOVER)	κιλό	14,30	23	328,90
45	Καθαριστικό πινακίδων αντιγράφι	λίτρο	93,00	45	4.185,00
46	Καθαριστικό πέτρας Durostick	λίτρο	5,00	90	450,00
47	Ακρυλικό λευκό εξωτερικού χώρου 100%	λίτρο	3,90	370	1.443,00
48	Ακρυλικό χρώμα 2K, λευκό, σε δοχεία των 10 λίτρων	λίτρο	32,50	140	4.550,00
49	Χρώμα αίερος μαύρο ματ σε δοχεία των 5 λίτρων	τμχ	70,00	6	420,00
50	Καλύπτης ακρυλικού χρώματος-σκληρυντής (hardener), σε δοχεία των 10 λίτρων περίπου	τμχ	80,00	7	560,00
51	Ακρυλικός αριόστοκος λευκός σε σιλιγνάρια 280ml για πιστόλι χειρός με έμβολο	τμχ	2,00	20	40,00
52	Άσπρη αρωμακόλλα πολυουρεθάνης, βαφόμενη για γέμισμα αρμών μεταλλικών επιφανειών σε φυσήκια των 300 ml	τμχ	7,80	17	132,60
53	Άσπρη μπογιά σπρέυ	τμχ	5,00	27	135,00
54	Άσπρη χρώμα μπογιά 750 ml τύπου ALFALAC	τμχ	20,00	68	1.360,00
55	Ασπίρη χαλαζιακό (5 λίτ)	τμχ	25,00	62	1.550,00
56	Ασπίρη για γαλβανίζε σωλήνες 2 συστ.	λίτρο	19,00	17	323,00
57	Ασπίρη διαλύτου	λίτρο	5,50	108	594,00
58	Ασπίρη μετάλλων γκρι (5 λίτ)	τμχ	25,00	40	1.000,00
59	Ασπίρη μετάλλων μαύρο (750 ml)	τμχ	6,20	8	49,60
60	Ασπίρη μετάλλων γκρι (750 ml)	τμχ	6,20	36	223,20
61	Ασπίρη μετάλλων κόκκινο (750 ml)	τμχ	4,40	58	255,20
62	Ασπίρη μετάλλων λευκό (750 ml)	τμχ	6,20	114	706,80
63	Ασπίρη πλαστικού	λίτρο	4,10	180	738,00
64	Αφρός πολυουρεθάνης σε σπρέυ	τμχ	8,40	41	385,40
65	Βασικό πλαστικό λευκό (συσκ. 750 ml)	τεμ.	4,70	35	164,50
66	Βασικό πλαστικό καφέ (συσκ. 750 ml)	τμχ	4,70	26	122,20
67	Βασικό πλαστικό κίτρινο (συσκ. 750 ml)	τμχ	4,70	50	235,00
68	Βασικό πλαστικό κόκκινο (συσκ. 750 ml)	τμχ	4,70	78	366,60
69	Βασικό πλαστικό μαύρο (συσκ. 750 ml)	τμχ	4,70	145	681,50
70	Βασικό πλαστικό μπλέ (συσκ. 750 ml)	τμχ	4,70	28	131,60
71	Βασικό πλαστικό πράσινο (συσκ. 750 ml)	τμχ	4,70	45	211,50
72	Βασικό πλαστικό άχρω (συσκ. 750 ml)	τμχ	4,70	120	564,00
73	Βελαπούρα νεφτιού (συσκ. 2,5 λίτ)	τμχ	15,60	15	234,00
74	Γυαλιστερό χρώμα με σφινρήλατη υφή ανθρακί (συσκ. 2,5lt)	λίτρο	15,60	2	31,20
75	Γυαλιστερό χρώμα με σφινρήλατη υφή γκρι (συσκ. 2,5lt)	τμχ	16,40	1	16,40
76	Γυαλιστερό χρώμα με σφινρήλατη υφή γκρι (συσκ. 750ml)	τμχ	7,80	2	15,60
77	Διαλυτικό πινέλου	λίτρο	4,70	113	531,10
78	Διαλυτικό πινέλου μεταλλικού χρώματος	λίτρο	7,80	66	514,80
79	Διαλύτης νήπου	λίτρο	7,80	88	606,40
80	Διαλυτικό χρωμάτων τολουόλης	κιλό	3,10	2.010	6.231,00
81	Διαλυτικό χρωμάτων (WHITE SPIRIT) σε δοχείο 1 lt	τμχ	3,90	75	292,50
82	Λάδι συντηρητικό ξύλου εξ χρήσης (Deck oil)	λίτρο	23,40	1	23,40
83	Λαδομπογιά (υδατοδιαλυτή) (συσκ. 750 ml)	τμχ	6,20	18	111,60
84	Λαδομπογιά γκρι (διαλυτή με νεφτι) (συσκ. 750 ml)	τμχ	6,20	30	186,00

Α/Α	ΕΙΔΟΣ	Μον. Μέτρ.	Τιμή Μονάδ.	ΣΥΝ. ΠΟΣΟΤ.	ΣΥΝΟΛΙΚΗ ΔΑΠΑΝΗ
85	Λαδομπογιά κίτρινη (συσκ. 750 ml)	ΤΜΧ	6,20	98	607,60
86	Λαδομπογιά κόκκινη (συσκ. 5 λιτ.)	ΤΜΧ	38,00	20	760,00
87	Λαδομπογιά κόκκινη (συσκ. 750 ml)	ΤΜΧ	6,20	98	607,60
88	Λαδομπογιά λευκή (συσκ. 5 λιτ.)	ΤΜΧ	38,00	40	1.520,00
89	Λαδομπογιά λευκή (συσκ. 750 ml)	ΤΜΧ	6,20	61	378,20
90	Λαδομπογιά μαύρη (συσκ. 5 λιτ.)	ΤΜΧ	38,00	10	380,00
91	Λαδομπογιά μαύρη (συσκ. 750 ml)	ΤΜΧ	6,20	93	576,60
92	Λαδομπογιά μπλέ (συσκ. 750 ml)	ΤΜΧ	6,20	10	62,00
93	Λαδομπογιά κυπαρισσί (συσκ. 5 λιτ)	ΤΜΧ	38,00	35	1.330,00
94	Λαδομπογιά κυπαρισσί (συσκ. 750 ml)	ΤΜΧ	6,20	146	905,20
95	Λαδομπογιά ώχρα (συσκ. 750 ml)	ΤΜΧ	6,20	45	279,00
96	Λαδομπογιά ανθρακί για ιστούς (RAL 7016) (συσκ. 750 ml)	ΤΜΧ	6,20	160	992,00
97	Λαδομπογιά γκρι για πίνακες (RAL 9006) (συσκ. 750 ml)	ΤΜΧ	6,20	230	1.426,00
98	Λαδομπογιά μαύρη για ιστούς (RAL 9005) (συσκ. 750 ml)	ΤΜΧ	6,20	230	1.426,00
99	Λαδομπογιά πράσινη για ιστούς (RAL 6009) (συσκ. 750 ml)	ΤΜΧ	6,20	230	1.426,00
100	Μίνιο αντισκωριακό (συσκ. 750 ml)	λίτρο	6,20	76	471,20
101	Νέφτι (5 λιτ)	ΤΜΧ	14,00	131	1.834,00
102	Πλαστικό εσωτερικού χώρου οικολογικό λευκό	λίτρο	4,70	2.240	10.528,00
103	Κόλλα σιλικόνης 300ml, διαφανής, για πιστόλι σιλικόνης χειρός με έμβολο	ΤΜΧ	11,00	106	1.166,00
104	Σιλικόνη σε σωληνάριο 280 ml, σε άσπρη απόχρωση, αντιμυχλική, με διαρκή ελαστικότητα, αντοχή στην υγρασία, την ηλιακή ακτινοβολία και τις άσχημες καιρικές συνθήκες, κατάλληλη για εσωτερικές και εξωτερικές εφαρμογές. Σιλικόνες 100% αντιμυχλικές χρώμα λευκό (σε φυσίγkia)	ΤΜΧ	4,70	105	493,50
105	Σιλικόνη διαφανής σε σωληνάριο 280ml, Αντιμυχλική, για πιστόλι χειρός με έμβολο	ΤΜΧ	4,60	8	36,80
106	Σιλικόνες 100% αντιμυχλικές χρώμα λευκό (σε φυσίγkia)	ΤΜΧ	6,20	165	1.023,00
107	Σπρέυ γράσου 400ml	ΤΜΧ	9,40	67	629,80
108	Σπρέυ εκκίνησης μηχανής 400ml	ΤΜΧ	7,80	126	982,80
109	Σπρέυ Αντισκουριακό 400 ml	ΤΜΧ	7,80	228	1.778,40
110	Σπρέυ χρώματος λευκό (ριπουλίνη)	ΤΜΧ	7,80	4	31,20
111	Σπρέυ Βαζελίνης	ΤΜΧ	7,80	108	842,40
112	Σπρέυ σιλικόνης 400ml	ΤΜΧ	11,70	52	608,40
113	Σπρέυ χρώματος κόκκινο (ριπουλίνη)	ΤΜΧ	7,80	44	343,20
114	Σπρέυ χρώματος μαύρο (ριπουλίνη)	ΤΜΧ	7,80	122	951,60
115	Σπρέυ βαφής χρώματος λευκό 400ml	ΤΜΧ	7,80	16	124,80
116	Σπρέυ βαφής χρώματος μαύρο 400ml	ΤΜΧ	7,80	8	62,40
117	Σπρέυ βαφής χρώματος γκρι 400ml	ΤΜΧ	7,80	16	124,80
118	Σπρέυ βαφής χρώματος σκούρο πράσινο (κυπαρισσί) 400ml	ΤΜΧ	7,80	16	124,80
119	Στοκόκολλα 1 lit	ΤΜΧ	16,00	30	480,00
120	Στοκόκολλα λευκή 45ml Tenax με δυο στεγνωτικά	ΤΜΧ	7,80	30	234,00
121	Στόκος ακρυλικός (συσκ. 20 κιλ.)	ΤΜΧ	16,40	45	738,00
122	Σιδηρόστοκος (συσκ. 250ml)	ΤΜΧ	4,70	124	582,80
123	Σιδηρόστοκος (συσκ. 2 κιλά)	κιλ.	18,80	116	2.180,80
124	Σφιρίλατο χρώμα σιδήρου ασημί σκούρο	λίτρο	5,60	12	67,20
125	Σφραγιστικό πολυουρεθάνης σε σωληνάριο 310 ml, λευκό, για πιστόλι χειρός με έμβολο	ΤΜΧ	7,50	8	60,00
126	Τσιμεντόχρωμα λευκό (εξωτερικού χώρου)	λίτρο	5,60	1.562	8.747,20
127	Υδροχρωμα	λίτρο	1,60	270	432,00
128	Χρυσή μπογιά 750 ml τύπου ALFALAC	ΤΜΧ	22,00	30	660,00
129	Χρώμα πράσινο RAL 6002	λίτρο	14,00	406	5.684,00
130	Χρώμα μαρτελέ γκρι σφουρήλατο Νο 301	λίτρο	15,60	290	4.524,00
131	Σκάλα αλουμινίου πτυσσόμενη δύο τεμαχίων, με ύψος τεμαχίου 3,00 m (± 5%)	ΤΜΧ	160,00	6	960,00
132	Σκάλα αλουμινίου πτυσσόμενη τριών τεμαχίων, με δυνατότητα μέγιστης ανάπτυξης καθ' ύψος 6,00 m	ΤΜΧ	250,00	8	2.000,00
133	Σκάλα ξύλινη ύψους 3,00 m (± 5%), με ιμάντα ασφαλείας	ΤΜΧ	109,00	4	436,00
134	Σκάλα διπλή ξύλινη ελαιοχρωματιστή ύψους 1,750m με ιμάντα ασφαλείας	ΤΜΧ	70,00	3	210,00
135	Σκάλα διπλή ξύλινη ελαιοχρωματιστή ύψους 1,50 m	ΤΜΧ	78,00	5	390,00
136	Σκάλα διπλή ξύλινη ελαιοχρωματιστή ύψους 2,00 m	ΤΜΧ	94,00	8	752,00

Α/Α	ΕΙΔΟΣ	Μον. Μέτρ.	Τιμή Μονάδ.	ΣΥΝ. ΠΟΣΟΤ.	ΣΥΝΟΛΙΚΗ ΔΑΠΑΝΗ
137	Σκάλα διπλή αλουμινίου, ύψους (ανοικτή) 2 m, με βάση-πέλαμα που περιλαμβάνει αντιολισθητικά πατάκια, με ιμάντες συγκράτησης των τεμαχίων και με πιστοποίηση EN131	τμχ	130,00	2	260,00
138	Σκάλα αλουμινίου πτυσσόμενη, ύψους (ανοικτή) 3 m, με βάση-πέλαμα που περιλαμβάνει αντιολισθητικά πατάκια, με ιμάντες συγκράτησης των τεμαχίων και με πιστοποίηση EN131	τμχ	155,00	6	930,00
139	Σκάλα αλουμινίου τηλεσκοπική, ύψους (ανοικτή) 6 m, με βάση-πέλαμα που περιλαμβάνει αντιολισθητικά πατάκια, με ιμάντες συγκράτησης των τεμαχίων και με πιστοποίηση EN131	τμχ	310,00	7	2.170,00
140	Σκάλα αλουμινίου, αριθμός σκαλιών 3+1, διάσταση άνω σκαλοπατιού 250 X 230 mm (περίπου), μέγιστο φορτίο 150Kgr, αντιολισθητικά πέλαμα, πιστοποίηση EN131	τμχ	78,00	1	78,00
141	Σκαλωσιά αλουμινίου βιομηχανικού τύπου πλάτους 1,50 μ. Που να παρέχει δυνατότητα ύψους εργασίας 7,40 m	τμχ	3.900,00	1	3.900,00
142	Λάμα έλικα για καλούπια 50cm	τμχ	7,80	20	156,00
143	Ντίζες για πάχος τοιχίου 20εκ.	τμχ	0,50	500	250,00
144	Σφήνες για τους έλικες	τμχ	0,40	400	160,00
145	Αποστάτης αλουμινίου διατομής Π 40X40X40 mm 3 mm μίας οπής για στερέωση πινακίδων	τμχ	3,25	1.000	3.250,00
146	Αποτρεπτικά εμπόδια μεταλλικά	τμχ	52,00	270	14.040,00
147	Αποτρεπτικά εμπόδια τύπου Π	τμχ	58,00	270	15.660,00
148	Αποτρεπτικά εμπόδια χυτοσιδηρά ύψους 0,75 μ.	τμχ	115,00	1.800	207.000,00
149	Αποτρεπτικά εμπόδια χυτοσιδηρά τύπου δέστρας	τμχ	230,00	20	4.600,00
150	Αποτρεπτικά εμπόδια χυτοσιδηρά ύψους 0.50 μ.	τμχ	90,00	150	13.500,00
151	Βέργα λάμα σιδήρου, σιδηρόλαμα διατάσεων 100X10mm, μήκους 6μ.	μέτρο	11,00	9	99,00
152	Βέργα λάμα σιδήρου, σιδηρόλαμα διατάσεων 14X3mm, μήκους 6μ.	μέτρο	1,00	90	90,00
153	Βέργα λάμα σιδήρου, σιδηρόλαμα διατάσεων 15X3mm, μήκους 6μ.	βέργα	3,50	1	3,50
154	Βέργα λάμα σιδήρου, σιδηρόλαμα διατάσεων 20X5mm, μήκους 6μ.	βέργα	5,50	50	275,00
155	Βέργα λάμα σιδήρου, σιδηρόλαμα διατάσεων 25X5mm, μήκους 6μ.	βέργα	7,10	76	539,60
156	Βέργα λάμα σιδήρου, σιδηρόλαμα διατάσεων 30X3mm, μήκους 6μ.	βέργα	7,80	43	335,40
157	Βέργα λάμα σιδήρου, σιδηρόλαμα διατάσεων 30X5mm, μήκους 6μ.	βέργα	7,70	60	462,00
158	Βέργα λάμα σιδήρου, σιδηρόλαμα διατάσεων 40X3mm, μήκους 6μ.	βέργα	7,90	35	276,50
159	Βέργα λάμα σιδήρου, σιδηρόλαμα διατάσεων 40X5mm, μήκους 6μ.	βέργα	13,00	40	520,00
160	Βέργα λάμα σιδήρου, σιδηρόλαμα διατάσεων 40X10mm, μήκους 6μ.	βέργα	31,00	3	93,00
161	Βέργα λάμα σιδήρου, σιδηρόλαμα διατάσεων 50X3mm, μήκους 6μ.	βέργα	9,00	13	117,00
162	Βέργα λάμα σιδήρου, σιδηρόλαμα διατάσεων 50X5mm, μήκους 6μ.	βέργα	15,00	30	450,00
163	Βέργα λάμα σιδήρου, σιδηρόλαμα διατάσεων 60X5mm, μήκους 6μ.	βέργα	19,00	30	570,00
164	Βεργα λάμα γαλβανιζε 5X20 , μήκος 6μ.	βέργα	10,00	20	200,00
165	Βέργα σιδήρου καρέ, μασίφ διαστάσεων 10X10mm, μήκους 6μ.	βέργα	1,60	20	32,00
166	Βέργα σιδήρου καρέ, μασίφ διαστάσεων 12X12mm, μήκους 6μ.	βέργα	1,90	76	144,40
167	Βέργα σιδήρου καρέ, μασίφ διαστάσεων 14X14mm, μήκους 6μ.	βέργα	2,30	34	78,20
168	Βέργα σιδήρου UPN, διατομής Π, διαστάσεων 60X30X6mm, μήκους 6μ.	μέτρο	8,60	10	86,00
169	Δομικό πλέγμα T131 (5X2)	τμχ	39,00	20	780,00
170	Κιγκλιδώματα μήκους 1μ σύνθετου σχεδίου από λάμες	τμχ	120,00	300	36.000,00
171	Κιγκλιδώματα μήκους 0.12μ. σύνθετου σχεδίου από λάμες	τμχ	62,00	150	9.300,00
172	Λαμαρίνα Γαλβανιζε 1,50mX2mX0,2mm Φύλλο	φύλλο/ τμχ	65,00	34	2.210,00
173	Λαμαρίνα Γαλβανιζε 1,50mX2mX0,8mm Φύλλο	φύλλο/ τμχ	58,00	26	1.508,00
174	Λαμαρίνα μαύρη ντεκαπε 2X1X1 1/4 Φύλλο	φύλλο/ τμχ	42,00	131	5.502,00
175	Λαμαρίνα μαύρη διαστ. 2X1X1,5χιλ Φύλλο	φύλλο/ τμχ	36,00	17	612,00
176	Λαμαρίνα μαύρη διαστ. 2 X 1 X 0,8 χιλ Φύλλο	φύλλο/ τμχ	32,00	15	480,00
177	Λαμαρίνα μαύρη διαστ. 2 X 1 X 1 χιλ. Φύλλο	φύλλο/ τμχ	39,00	15	585,00
178	Λαμαρίνα μαύρη διάτρητη διαστ. 2,5X1,25X1,5χιλ (Φ5) Φύλλο	φύλλο/ τμχ	100,00	3	300,00
179	Λαμαρίνα μπακλαβωτή 2X1 πάχος 3χιλ. Φύλλο	φύλλο/ τμχ	97,00	3	291,00
180	Λαμαρίνα μπακλαβωτή 2X1,25 πάχος 3χιλ. Φύλλο	φύλλο/ τμχ	104,00	104	10.816,00
181	Λαμαρίνα τραπεζοειδή μορφής, χρώματος κόκκινο, μήκους 6μ. πάχους 0,45 mm	φύλλο/ τμχ	26,00	20	520,00
182	Λαμαρίνα Νευράλ με τέσσερα αυλάκια, 2,00m X 1,07m, πάχους 1 χιλ.	φύλλο/ τμχ	23,40	10	234,00



A/A	ΕΙΔΟΣ	Μον. Μέτρ.	Τιμή Μονάδ.	ΣΥΝ. ΠΟΣΟΤ.	ΣΥΝΟΛΙΚΗ ΔΑΠΑΝΗ
183	Μεταλλικές εσχάρες -κανάλια υδροσυλλογής τυποποιημένες ηλεκτροπρασασαριστές - γαλβανισμένες (200*1000 mm)	τμχ	52,00	100	5.200,00
184	Μορφωσώληνα 38X38 πάχους 1,5mm, μήκος βέργας 6,00μ	βέργα	23,00	138	3.174,00
185	Μορφωσώληνα γαλβανιζέ 30X30 πάχους 2mm, μήκους 6,00μ	μέτρο	5,90	160	944,00
186	Πλέγμα γαλβανιζέ 5X1,5 με τρύπα 5X10 παχ. 6Χιλ.	τμχ	39,00	25	975,00
187	Πλέγμα γαλβανιζέ 5X2 με τρύπα 5X10 παχ. 6 χιλ.	τμχ	58,00	70	4.060,00
188	Πλέγμα περιφραξής 1,8mm, 1,5m υψος 6,5X6,5X25,00μ.	τμχ	62,00	12	744,00
189	Ράφι μεταλλικό τύπου DEXION 92X38X4 περίπου	τμχ	14,00	17	238,00
190	Ορθοστάτης κολώνα τύπου DEXION διαστάσεων 36X36X3mm, μήκους 2,5μ.	βέργα	9,00	17	153,00
191	Σιδηρογωνιά διαστάσεων 25X25X3mm, μήκους 6μ.	μέτρο	2,10	64	134,40
192	Σιδηρογωνιά διαστάσεων 30X30X3mm, μήκους 6μ.	βέργα	14,00	223	3.122,00
193	Σιδηρογωνιά διαστάσεων 30X30X3mm, μήκους 6μ. κομμένη σε κομμάτια 15εκ. μήκους έκαστο	βέργα	15,60	45	702,00
194	Σιδηρογωνιά διαστάσεων 40X40X3mm, μήκους 6μ.	βέργα	18,00	70	1.260,00
195	Σιδηρογωνιά διαστάσεων 40X40X4mm, μήκους 6μ.	μέτρο	4,20	38	159,60
196	Σίδηρος μαλακός Φ8 (μήκους 6μ.)	βέργα	5,90	55	324,50
197	Σίδηρος μασιφ Φ16 μήκους 6μ.	βέργα	15,00	32	480,00
198	Σίδηρος μασιφ Φ18 μήκους 6μ.	βέργα	11,40	32	364,80
199	Σίδηρος μασιφ Φ12 μήκους 6μ.	βέργα	8,40	25	210,00
200	Σίδηρος μασιφ 14X14 μήκους 6μ.	βέργα	14,00	42	588,00
201	Σίδηρος μασιφ 12X12 μήκους 6μ.	βέργα	10,40	27	280,80
202	Βέργες Μπρούτζου οξυγονοκόλλησης διαστ. Φ 3mm, μήκους 1μ. περίπου	κιλό	27,00	9	243,00
203	Σιδηροσωλήνα ενισχυμένη τετράγωνη διαστάσεων 38X38X1,5mm, μήκους 6,00μ	τμχ	22,00	442	9.724,00
204	Σιδηροσωλήνα ενισχυμένη τετράγωνη διαστάσεων 30X30X1,5mm, μήκους 5,00μ	τμχ	14,30	21	300,30
205	Σιδηροσωλήνα μαύρη στρογγυλή, ενισχυμένη πράσινη, διαστάσεων 2", πάχους 3mm, μήκους 6μ.	μέτρο	6,20	63	390,60
206	Σιδηροσωλήνα μαύρη στρογγυλή, EN 10255 πράσινη επικέτα (medium), διαστάσεων 3", πάχους 4mm, μήκους 6μ.	μέτρο	7,10	17	120,70
207	Σιδηροσωλήνα μαύρη στρογγυλή, ενισχυμένη, διαστάσεων Φ42X2mm πάχος, σε βέργες μήκους 6μημήκους 6μ.	μέτρο	3,60	30	108,00
208	Σιδηροσωλήνα μαύρη στρογγυλή, ενισχυμένη, διαστάσεων Φ48, πάχους 2mm, μήκους 6μ.	μέτρο	3,60	29	104,40
209	Σιδηροσωλήνα από χάλυβα γαλβανισμένη εν θερμώ, 1 1/4 inch, βαρέως τύπου με πάχος τοιχώματος 3,2 mm (πράσινη επικέτα) με βιδωτά άκρα και μούφα	μέτρο	11,80	50	590,00
210	Σιδηροσωλήνα από χάλυβα γαλβανισμένη εν θερμώ, 2 1/2 inch, βαρέως τύπου με πάχος τοιχώματος 3,6 mm (πράσινη επικέτα) με βιδωτά άκρα και μούφα	μέτρο	23,70	50	1.185,00
211	Σιδηροσωλήνα από χάλυβα γαλβανισμένη εν θερμώ, 3 inch, βαρέως τύπου με πάχος τοιχώματος 4,0 mm (πράσινη επικέτα) με βιδωτά άκρα και μούφα	μέτρο	29,90	50	1.495,00
212	Σιδηροσωλήνα από χάλυβα γαλβανισμένη εν θερμώ, 4 inch, βαρέως τύπου με πάχος τοιχώματος 4,5 mm (πράσινη επικέτα) με βιδωτά άκρα και μούφα	μέτρο	42,90	50	2.145,00
213	Σιδηροσωλήνα μορφής παραλληλόγραμμη διαστάσεων 40X20X1,5mm, μήκους 5,00μ.	βέργα	12,50	10	125,00
214	Σιδηροσωλήνα μορφής παραλληλόγραμμη διαστάσεων 50X20 μήκους 5,00μ.	βέργα	18,20	15	273,00
215	Σιδηροσωλήνα μορφής παραλληλόγραμμη διαστάσεων 60X30X1,5mm, μήκους 5,00μ.	βέργα	18,80	20	376,00
216	Σιδηροσωλήνα μορφής παραλληλόγραμμη διαστάσεων 70X30X1,5mm, μήκους 5,00μ.	βέργα	19,00	50	950,00
217	Στήριγμα αλουμινίου P1 μήκους 15 εκ.τριών οπών για στεράιωση πινακίδων	τμχ	3,80	1.000	3.800,00
218	Στήριγμα αλουμινίου K90 μήκους 75 εκ. τεσσάρων οπών για στεράιωση πινακίδων	τμχ	9,40	100	940,00
219	Σφικτήρες μεταλλικοί 2" για στερέωση πινακίδων	τμχ	6,50	1.000	6.500,00
220	Σύρμα γαλβανιζέ πάχους 2,5 mm	κιλό	5,20	87	452,40
221	Σύρμα Δεσίματος (ΛΙΓΑΔΟΥΡΑ INOX )	κιλό	10,40	76	790,40
222	Σύρμα Δεσίματος (ΛΙΓΑΔΟΥΡΑ Μαυρη)	κιλό	7,80	76	592,80
223	Σωληνάκι 17X17 ενισχυμένο	μέτρο	1,70	25	42,50
224	Φύλλα αλουμινίου πινακίδων σήμανσης 1X2 m πάχους 3 mm	τμχ	104,00	700	72.800,00
225	Φύλλα λαμαρίνας γαλβανισμένα ονομαστικής οδών 30X50X1 mm	τμχ	5,20	100	520,00
226	Φύλλα λαμαρίνας γαλβανισμένα αριθμησης οδών οδών 12X15X1mm	τμχ	2,60	100	260,00
227	Χυτοσιδηρά σχάρες φρεατίων D400	κιλό	5,80	480	2.784,00
228	Χυτοσιδηρά καλύμματα καναλιών C250 χωρίς πλαίσιο από ελατό χυτοσίδηρο 25X100	τμχ	150,00	50	7.500,00
229	Χυτοσιδηρά καλύμματα φρεατίων (C250)	κιλό	5,20	200	1.040,00
230	Χυτοσιδηρά καλύμματα φρεατίων (D400)	κιλό	5,80	200	1.160,00

A/A	ΕΙΔΟΣ	Μον. Μέτρ.	Τιμή Μονάδ.	ΣΥΝ. ΠΟΣΟΤ.	ΣΥΝΟΛΙΚΗ ΔΑΠΑΝΗ
231	Χυτοσιδηρά καλύμματα φρεατίων από ελατό χυτοσίδηρο εξωτερικών διαστάσεων 40X40 με πλαίσιο κατηγορίας B125	τμχ	78,00	50	3.900,00
232	Χυτοσιδηρά καλύμματα φρεατίων από ελατό χυτοσίδηρο εξωτερικών διαστάσεων 50X50 με πλαίσιο κατηγορίας B126	τμχ	130,00	50	6.500,00
233	Χυτοσιδηρά καλύμματα φρεατίων από ελατό χυτοσίδηρο εξωτερικών διαστάσεων 40X40 με πλαίσιο κατηγορίας C250	τμχ	97,00	10	970,00
234	Χυτοσιδηρά καλύμματα φρεατίων από ελατό χυτοσίδηρο εξωτερικών διαστάσεων 50X50 με πλαίσιο κατηγορίας C250	τμχ	150,00	10	1.500,00
				ΑΘΡΟΙΣΜΑ	634.706,70
				Φ.Π.Α. 24%	152.329,61
				ΣΥΝΟΛΟ	<b>787.036,31</b>

Η Συντάξσα



Κ. Δουλιανάκη  
Πολ. Μηχανικός Τ.Ε.

Ο Προϊστάμενος του Τμήματος  
Συντηρήσεων Δημοτικών κτιρίων &



Ανδρέας Σπηλιόπουλος  
Αρχιτέκτων Μηχανικός

Θεσσαλονίκη, 20-06-2024

Ο Αν. Προϊστάμενος της Διεύθυνσης  
Κατασκευών & Συντηρήσεων



Ανδρέας Σπηλιόπουλος  
Αρχιτέκτων Μηχανικός



ΕΛΛΗΝΙΚΗ ΔΗΜΟΚΡΑΤΙΑ  
ΔΗΜΟΣ ΘΕΣΣΑΛΟΝΙΚΗΣ  
Δ/ΝΣΗ ΚΑΤΑΣΚΕΥΩΝ & ΣΥΝΤΗΡΗΣΕΩΝ  
ΤΜΗΜΑ ΣΥΝΤΗΡΗΣΗΣ ΔΗΜΟΤΙΚΩΝ ΚΤΙΡΙΩΝ &  
ΚΟΙΝΟΧΡΗΣΤΩΝ ΧΩΡΩΝ

ΠΡΟΜΗΘΕΙΑ ΟΙΚΟΔΟΜΙΚΩΝ ΥΛΙΚΩΝ  
ΚΑΙ ΛΟΙΠΟΥ ΕΞΟΠΛΙΣΜΟΥ (Π.Χ. ΧΡΩΜΑΤΑ,  
ΞΥΛΕΙΑ, ΣΚΑΛΩΣΙΕΣ Κ.Λ.Π.) - ΣΙΔΗΡΙΚΑ

Αρ. Μελέτης: ΔΚΣ 6/20-06-2024

Προϋπολογισμός: 787.036,31€

1. Δ/ΝΣΗ ΚΑΤΑΣΚΕΥΩΝ & ΣΥΝΤΗΡΗΣΕΩΝ
2. ΑΥΤΟΤΕΛΕΣ ΤΜΗΜΑ ΔΙΑΧ/ΣΗΣ ΚΟΙΜΗΤΗΡΙΩΝ

ΚΑ: 30/6662.01.01, ΚΑ: 30/6661.01.01  
ΚΑ: 45/6661.01.01, ΚΑ: 45/7131.06.01

3. Δ/ΝΣΗ ΒΙΩΣΙΜΗΣ ΚΙΝΗΤΙΚΟΤΗΤΑΣ & ΔΙΚΤΥΩΝ

ΚΑ: 30/6662.01.01, ΚΑ: 30/7135.06.01  
ΚΑ: 30/7131.06.01, ΚΑ:20/6661.01.01  
ΚΑ:20/7131.06.01

4. Δ/ΝΣΗ ΑΝΑΚΥΚΛΩΣΗΣ & ΑΝΑΠΤΥΞΗΣ ΣΥΣΤΗΜΑΤΩΝ ΚΥΚΛΙΚΗΣ ΟΙΚΟΝΟΜΙΑΣ

ΚΑ: 20/6662.01.01, ΚΑ: ΚΑ:20/7131.06.01

5. Δ/ΝΣΗ ΔΙΑΧΕΙΡΙΣΗΣ ΠΡΑΣΙΝΟΥ & ΠΕΡΙΒΑΛΛΟΝΤΟΣ

ΚΑ: 35/6661.01.01

6. Δ/ΝΣΗ ΚΑΘΑΡΙΟΤΗΤΑΣ

ΚΑ: 20/6662.01.01, ΚΑ: 20/7131.06.01

ΚΑ:20/7133.01.01

7. Δ/ΝΣΗ ΚΟΙΝΩΝΙΚΗΣ ΠΡΟΣΤΑΣΙΑΣ & ΔΗΜΟΣΙΑΣ ΥΓΕΙΑΣ

ΚΑ:15/6661.01.01, ΚΑ: 15/7131.06.01

#### ΕΝΤΥΠΟ ΟΙΚΟΝΟΜΙΚΗΣ ΠΡΟΣΦΟΡΑΣ

Α/Α	ΕΙΔΟΣ	Μον. Μέτρ.	Τιμή Μονάδ.	ΣΥΝ. ΠΟΣΟΤ.	ΣΥΝΟΛΙΚΗ ΔΑΠΑΝΗ
1	Μαδέρια Σουηδίας διαστ. 420X13X6,5	m <sup>3</sup>		1	
2	Μαδέρια Σουηδίας διαστ. 420X13X5,2	m <sup>3</sup>		25	
3	Μαδέρια Σουηδίας διαστ. 420X15X5,2	m <sup>3</sup>		3	
4	Οικοδομική ξυλεία - Λαπάκια (400,0X7,5X7,5 εκ.)	m <sup>3</sup>		1	
5	Οικοδομική ξυλεία - μαδέρια (400,0X25,0X4,0 εκ.)	m <sup>3</sup>		3	
6	Οικοδομική Ξυλεία (ΣΑΝΙΔΙΑ Πεύκου) 2,5cmX10cmX400cm	m <sup>3</sup>		3	
7	Κόντρα πλακάτζ θαλάσσης διαστ. 250X125X1,8 εκ.	τμχ		20	
8	Μπετοφόρμ με αμφίπλευρη επικάλυψη από ενισχυμένο φιλμ φαινολικής ρητίνης για λείες επιφάνειες	τμχ		5	
9	Τρικολλητοί Ξυλότυποι διαστάσεων 250X50εκ.	τ.μ.		100	
10	Δοκάρια Η 3,90μ.	τμχ		5	
11	Αυτοκόλλητο σε κουλούρα για Μελαμίνες Λευκό (μήκος 50 m)	τμχ		10	
12	Αυτοκόλλητο σε κουλούρα για Μελαμίνες ανιγκρέ (μήκος 50 m)	τμχ		10	
13	Αυτοκόλλητο σε κουλούρα πλάτης 3cm γκρί (μήκος 50 m)	τμχ		5	
14	Μελαμίνη γκρί Ανθυγρή 18cmX1,83cmX366cm	φύλλο		5	
15	Μελαμίνη ανιγκρέ ανθυγρή 366X183X1,8	φύλλο		20	
16	Μελαμίνη λευκή ανθυγρή 366X183X1,8	φύλλο		7	
17	Μελαμίνη γκρί 366X183X2,5	φύλλο		7	
18	Ντουροπαλ καφέ 4,20X0,60X4χιλ.	φύλλο		10	
19	Σμαλτίνη 280X183X3χιλ.	φύλλο		10	
20	Έγχρωμος αρμόστοκος πλακιδίων C G2 VVA (5 kg, 2 kg) - (Ενδεικτικού τύπου MULTIFILL 2-5 mm)	τμχ (5 kg)		20	
21	Εποξειδικός αρμός πλακιδίων 2 συστατικών ενδ. Τύπου MULTIFILL_EPOXY THIXO (συσκ. 3 κιλών)	τμχ		10	
22	Κόλλα μαρμάρου (ενδ. Τύπου MEGAPOXY PM ) (1λιτ)	λίτρο		30	
23	Κόλλα ξύλου κρυσταλιζέ συσκευασία 500 gr	τμχ		10	
24	Οικοδομική ρητίνη για πολλαπλές βελτιώσεις κονιαμάτων (5 kg) - (Ενδεικτικού τύπου ADIPLAST)	τμχ (5 kg)		52	
25	Πλαστικοποιητικό και επιβραδυντικό κονιαμάτων (5 kg) - (Ενδεικτικού τύπου ASOLIT)	τμχ (5 kg)		30	
26	Συντηρητικό εμποτισμού ξύλου 5λίτρα (ανοιχτή καρυδιά) ενδεικτικού τύπου BONDEX	τμχ		6	
27	Συντηρητικό εμποτισμού ξύλου 5λίτρα (σκούρη καρυδιά) ενδεικτικού τύπου BONDEX	τμχ		6	
28	Υψηλής ποιότητας ρητινούχα κόλλα πλακιδίων C 2 TE (25 kg) - (Ενδεικτικού τύπου ISOMAT) AK 12	τμχ (25kg)		20	
29	Υψηλής ποιότητας ρητινούχα κόλλα πλακιδίων C 2 TES 1 (25 kg) - (Ενδεικτικού τύπου ISOMAT) AK 20	τμχ		38	
30	Αστάρι του ISO FLEX PU 500 (σε πορώδεις επιφάνειες) (5 kg) - (Ενδεικτικού τύπου PRIMER PU 100)	τμχ (5 kg)		33	
31	Ελαστικός στόκος δύο συστατικών για σφράγιση θυρών και ρωγμών [2,6 kg (A+B)] - (Ενδεικτικού τύπου FLEX -COUER)	τμχ		60	
32	Επαλειφόμενο ελαστομερές στεγανωτικό ταρατσών λευκό και κεραμίδι 5κιλα (Ενδεικτικού τύπου isoflex)	τμχ (5 kg)		5	

Α/Α	ΕΙΔΟΣ	Μον. Μέτρ.	Τιμή Μονάδ.	ΣΥΝ. ΠΟΣΟΤ.	ΣΥΝΟΛΙΚΗ ΔΑΠΑΝΗ
33	Πολυουρεθανικό επαλειφόμενο στεγανωτικό ταρατσών (σακ. 6 kg) - (Ενδεικτικού τύπου ISOFLEX PU 500)	τμχ (6 kg)		10	
34	Υπερταχείας πήξης σφραγιστικό τσιμέντο (σακ. 1 kg) - (Ενδεικτικού τύπου AQUAFIX)	κιλό		64	
35	Αιχμηρή βίδα γυψοσανίδας για λαμαρίνα 0,7mm (1000τεμ.)	κουτί		6	
36	Γυψοσανίδα ανθυγρή 2,00X1,20X12,5mm	τμχ		40	
37	Γωνιοκρανο γυψοσανίδας 31X31mm (3μ.)	τμχ		70	
38	Ορθοστάτης για γυψοσανίδα CW 75 3,00 m	τμχ		60	
39	Στόκος για γυψοσανίδα (σάκκος 5 kg) (ενδ. Τύπου KNAUF)	σακκι		70	
40	Στρωτήρας για γυψοσανίδα UW 75 3,00 m	τμχ		20	
41	Ταινία για γυψοσανίδα 50 mmX25m	τμχ		10	
42	Έτοιμος λευκός σοβάς μιάς στρώσης (2 σε 1) Μίγμα λευκού τσιμέντου, αδρανών μεγίστου κόκκου 1,4 mm και βελτιωτικών – 1 σακ. = 30 kg – (συσκευασία παλέτας - (Ενδεικτικού τύπου INTERMIX M 610)	σακ.		66	
43	Καθαριστικό GRAFFITY (ενδ. Τύπου FINALIT No 7)	λίτρο		5	
44	Καθαριστικό GRAFFITY (ενδ.τύπου ISOMAT GRAF. REMOVER)	κιλό		23	
45	Καθαριστικό πινακίδων αντιγράφι	λίτρο		45	
46	Καθαριστικό πέτρας Durostick	λίτρο		90	
47	Ακρυλικό λευκό εξωτερικού χώρου 100%	λίτρο		370	
48	Ακρυλικό χρώμα 2K, λευκό, σε δοχεία των 10 λίτρων	λίτρο		140	
49	Χρώμα αέρος μαύρο ματ σε δοχεία των 5 λίτρων	τμχ		6	
50	Καταλύτης ακρυλικού χρώματος-σκληρυντής (hardener), σε δοχεία των 10 λίτρων περίπου	τμχ		7	
51	Ακρυλικός αρμόστοκος λευκός σε σωληνάριο 280ml για πιστόλι χειρός με έμβολο	τμχ		20	
52	Άσπρη αρμόκολλα πολυουρεθάνης, βαφόμενη για γέμισμα αρμών μεταλλικών επιφανειών σε φυσίγkia των 300 ml	τμχ		17	
53	Άσπρη μπογιά στρέυ	τμχ		27	
54	Άσπρη μπογιά 750 ml τύπου ALFALAC	τμχ		68	
55	Αστάρι χαλαζιακό (5 λίτ)	τμχ		62	
56	Αστάρι για γαλβανιζέ σωλήνες 2 συστ.	λίτρο		17	
57	Αστάρι διαλύτου	λίτρο		108	
58	Αστάρι μετάλλων γκρι (5 λίτ)	τμχ		40	
59	Αστάρι μετάλλων μαύρο (750 ml)	τμχ		8	
60	Αστάρι μετάλλων γκρι (750 ml)	τμχ		36	
61	Αστάρι μετάλλων κόκκινο (750 ml)	τμχ		58	
62	Αστάρι μετάλλων λευκό (750 ml)	τμχ		114	
63	Αστάρι πλαστικού	λίτρο		180	
64	Αφρός πολυουρεθάνης σε στρέυ	τμχ		41	
65	Βασικό πλαστικό λευκό (συσκ. 750 ml)	τεμ.		35	
66	Βασικό πλαστικό καφέ (συσκ. 750 ml)	τμχ		26	
67	Βασικό πλαστικό κίτρινο (συσκ. 750 ml)	τμχ		50	
68	Βασικό πλαστικό κόκκινο (συσκ. 750 ml)	τμχ		78	
69	Βασικό πλαστικό μαύρο (συσκ. 750 ml)	τμχ		145	
70	Βασικό πλαστικό μπλέ (συσκ. 750 ml)	τμχ		28	
71	Βασικό πλαστικό πράσινο (συσκ. 750 ml)	τμχ		45	
72	Βασικό πλαστικό ώχρα (συσκ. 750 ml)	τμχ		120	
73	Βελατούρα νεφπού (συσκ. 2,5 λίτ)	τμχ		15	
74	Γυαλιστερό χρώμα με σφυρήλατη υφή ανθρακί (συσκ. 2,5lt)	λίτρο		2	
75	Γυαλιστερό χρώμα με σφυρήλατη υφή γκρι (συσκ. 2,5lt)	τμχ		1	
76	Γυαλιστερό χρώμα με σφυρήλατη υφή γκρι (συσκ. 750ml)	τμχ		2	
77	Διαλυτικό πινέλου	λίτρο		113	
78	Διαλυτικό πινέλου μεταλλικού χρώματος	λίτρο		66	
79	Διαλύτης νίτρου	λίτρο		88	
80	Διαλυτικό χρωμάτων τολουόλης	κιλό		2.010	
81	Διαλυτικό χρωμάτων (WHITE SPIRIT) σε δοχείο 1 lt	τμχ		75	
82	Λάδι συντηρητικό ξύλου εξ χρήσης (Deck oil)	λίτρο		1	
83	Λαδομπογιά (υδατοδιαλυτή) (συσκ. 750 ml)	τμχ		18	
84	Λαδομπογιά γκρι (διαλυτή με νέφτι) (συσκ. 750 ml)	τμχ		30	

A/A	ΕΙΔΟΣ	Μον. Μέτρ.	Τιμή Μονάδ.	ΣΥΝ. ΠΟΣΟΤ.	ΣΥΝΟΛΙΚΗ ΔΑΠΑΝΗ
85	Λαδομπογιά κίτρινη (συσκ. 750 ml)	ΤΜΧ		98	
86	Λαδομπογιά κόκκινη (συσκ. 5 λιτ.)	ΤΜΧ		20	
87	Λαδομπογιά κόκκινη (συσκ. 750 ml)	ΤΜΧ		98	
88	Λαδομπογιά λευκή (συσκ. 5 λιτ.)	ΤΜΧ		40	
89	Λαδομπογιά λευκή (συσκ. 750 ml)	ΤΜΧ		61	
90	Λαδομπογιά μαύρη (συσκ. 5 λιτ.)	ΤΜΧ		10	
91	Λαδομπογιά μαύρη (συσκ. 750 ml)	ΤΜΧ		93	
92	Λαδομπογιά μπλέ (συσκ. 750 ml)	ΤΜΧ		10	
93	Λαδομπογιά κυπαρισσί (συσκ. 5 lit)	ΤΜΧ		35	
94	Λαδομπογιά κυπαρισσί (συσκ. 750 ml)	ΤΜΧ		146	
95	Λαδομπογιά ώχρα (συσκ. 750 ml)	ΤΜΧ		45	
96	Λαδομπογιά ανθρακί για ιστούς (RAL 7016) (συσκ. 750 ml)	ΤΜΧ		160	
97	Λαδομπογιά γκρί για πίνακες (RAL 9006) (συσκ. 750 ml)	ΤΜΧ		230	
98	Λαδομπογιά μαύρη για ιστούς (RAL 9005) (συσκ. 750 ml)	ΤΜΧ		230	
99	Λαδομπογιά πράσινη για ιστούς (RAL 6009) (συσκ. 750 ml)	ΤΜΧ		230	
100	Μίνιο αντισκωριακό (συσκ. 750 ml)	λίτρο		76	
101	Νέφτι (5 λιτ)	ΤΜΧ		131	
102	Πλαστικό εσωτερικού χώρου οικολογικό λευκό	λίτρο		2.240	
103	Κόλλα σιλικόνης 300ml, διαφανής, για πιστόλι σιλικόνης χειρός με έμβολο	ΤΜΧ		106	
104	Σιλικόνη σε σωληνάριο 280 ml, σε άσπρη απόχρωση, αντιμouχλική, με διαρκή ελαστικότητα, αντοχή στην υγρασία, την ηλιακή ακτινοβολία και τις άσχημες καιρικές συνθήκες, κατάλληλη για εσωτερικές και εξωτερικές εφαρμογές. Σιλικόνες 100% αντιμouχλικες χρώμα λεύκο (σε φυσίγκια)	ΤΜΧ		105	
105	Σιλικόνη διαφανής σε σωληνάριο 280ml, Αντιμouχλική, για πιστόλι χειρός με έμβολο	ΤΜΧ		8	
106	Σιλικόνες 100% αντιμouχλικες χρώμα λεύκο (σε φυσίγκια)	ΤΜΧ		165	
107	Σπρέυ γράσου 400ml	ΤΜΧ		67	
108	Σπρέυ εκκίνησης μηχανής 400ml	ΤΜΧ		126	
109	Σπρευ Αντισκωριακό 400 Μl	ΤΜΧ		228	
110	Σπρέυ χρώματος λευκό (ριπουλίνη)	ΤΜΧ		4	
111	Σπρευ Βαζελίνης	ΤΜΧ		108	
112	Σπρέυ σιλικόνης 400ml	ΤΜΧ		52	
113	Σπρέυ χρώματος κόκκινο (ριπουλίνη)	ΤΜΧ		44	
114	Σπρέυ χρώματος μαύρο (ριπουλίνη)	ΤΜΧ		122	
115	Σπρέυ βαφής χρώματος λευκό 400ml	ΤΜΧ		16	
116	Σπρέυ βαφής χρώματος μαύρο 400ml	ΤΜΧ		8	
117	Σπρέυ βαφής χρώματος γκρί 400ml	ΤΜΧ		16	
118	Σπρέυ βαφής χρώματος σκούρο πράσινο (κυπαρισσί) 400ml	ΤΜΧ		16	
119	Στοκόκολλα 1 lit	ΤΜΧ		30	
120	Στοκόκολλα λευκή 45ml Tenax με δυο στεγνωτικά	ΤΜΧ		30	
121	Στόκος ακρυλικός (συσκ. 20 κιλ.)	ΤΜΧ		45	
122	Σιδηρόστοκος (συσκ. 250ml)	ΤΜΧ		124	
123	Σιδηρόστοκος (συσκ. 2 κιλά)	κιλ.		116	
124	Σφιρίλατο χρώμα σιδήρου ασημί σκούρο	λίτρο		12	
125	Σφραγιστικό πολυουρεθάνης σε σωληνάριο 310 ml, λευκό, για πιστόλι χειρός με έμβολο	ΤΜΧ		8	
126	Τσιμεντόχρωμα λευκό (εξωτερικού χώρου)	λίτρο		1.562	
127	Υδρόχρωμα	λίτρο		270	
128	Χρυσή μπογιά 750 ml τύπου ALFALAC	ΤΜΧ		30	
129	Χρώμα πράσινο RAL 6002	λίτρο		406	
130	Χρώμα μαρτελέ γκρί σφριήλατο Νο 301	λίτρο		290	
131	Σκάλα αλουμινίου πτυσσόμενη δύο τεμαχίων, με ύψος τεμαχίου 3,00 m (± 5%)	ΤΜΧ		6	
132	Σκάλα αλουμινίου πτυσσόμενη τριών τεμαχίων, με δυνατότητα μέγιστης ανάπτυξης καθ' ύψος 6,00 m	ΤΜΧ		8	
133	Σκάλα ξύλινη ύψους 3,00 m (± 5%), με ιμάντα ασφαλείας	ΤΜΧ		4	
134	Σκάλα διπλή ξύλινη ελαιοχρωματιστή ύψους 1,750m με ιμάντα ασφαλείας	ΤΜΧ		3	
135	Σκάλα διπλή ξύλινη ελαιοχρωματιστή ύψους 1,50 m	ΤΜΧ		5	
136	Σκάλα διπλή ξύλινη ελαιοχρωματιστή ύψους 2,00 m	ΤΜΧ		8	

Α/Α	ΕΙΔΟΣ	Μον. Μέτρ.	Τιμή Μονάδ.	ΣΥΝ. ΠΟΣΟΤ.	ΣΥΝΟΛΙΚΗ ΔΑΠΑΝΗ
137	Σκάλα διπλή αλουμινίου, ύψους (ανοικτή) 2 m, με βάση-πέλαμα που περιλαμβάνει αντιολισθητικά πατάκια, με ιμάντες συγκράτησης των τεμαχίων και με πιστοποίηση EN131	τμχ		2	
138	Σκάλα αλουμινίου πτυσσόμενη, ύψους (ανοικτή) 3 m, με βάση-πέλαμα που περιλαμβάνει αντιολισθητικά πατάκια, με ιμάντες συγκράτησης των τεμαχίων και με πιστοποίηση EN131	τμχ		6	
139	Σκάλα αλουμινίου τηλεσκοπική, ύψους (ανοικτή) 6 m, με βάση-πέλαμα που περιλαμβάνει αντιολισθητικά πατάκια, με ιμάντες συγκράτησης των τεμαχίων και με πιστοποίηση EN131	τμχ		7	
140	Σκάλα αλουμινίου, αριθμός σκαλιών 3+1, διάσταση άνω σκαλοπατιού 250 X 230 mm (περίπου), μέγιστο φορτίο 150Kgr, αντιολισθητικά πέλαμα, πιστοποίηση EN131	τμχ		1	
141	Σκαλωσιά αλουμινίου βιομηχανικού τύπου πλάτους 1,50 μ. Που να παρέχει δυνατότητα ύψους εργασίας 7,40 m	τμχ		1	
142	Λάμα έλικα για καλούπια 50cm	τμχ		20	
143	Ντίζες για πάχος τοιχίου 20εκ.	τμχ		500	
144	Σφήνες για τους έλικες	τμχ		400	
145	Αποστάτης αλουμινίου διατομής Π 40X40X40 mm 3 mm μίας οπής για στερέωση πνακιδών	τμχ		1.000	
146	Αποτρεπτικά εμπόδια μεταλλικά	τμχ		270	
147	Αποτρεπτικά εμπόδια τύπου Π	τμχ		270	
148	Αποτρεπτικά εμπόδια χυτοσιδηρά ύψους 0,75 μ.	τμχ		1.800	
149	Αποτρεπτικά εμπόδια χυτοσιδηρά τύπου δέστρας	τμχ		20	
150	Αποτρεπτικά εμπόδια χυτοσιδηρά ύψους 0,50 μ.	τμχ		150	
151	Βέργα λάμα σιδήρου, σιδηρόλαμα διαστάσεων 100X10mm, μήκους 6μ.	μέτρο		9	
152	Βέργα λάμα σιδήρου, σιδηρόλαμα διαστάσεων 14X3mm, μήκους 6μ.	μέτρο		90	
153	Βέργα λάμα σιδήρου, σιδηρόλαμα διαστάσεων 15X3mm, μήκους 6μ.	βέργα		1	
154	Βέργα λάμα σιδήρου, σιδηρόλαμα διαστάσεων 20X5mm, μήκους 6μ.	βέργα		50	
155	Βέργα λάμα σιδήρου, σιδηρόλαμα διαστάσεων 25X5mm, μήκους 6μ.	βέργα		76	
156	Βέργα λάμα σιδήρου, σιδηρόλαμα διαστάσεων 30X3mm, μήκους 6μ.	βέργα		43	
157	Βέργα λάμα σιδήρου, σιδηρόλαμα διαστάσεων 30X5mm, μήκους 6μ.	βέργα		60	
158	Βέργα λάμα σιδήρου, σιδηρόλαμα διαστάσεων 40X3mm, μήκους 6μ.	βέργα		35	
159	Βέργα λάμα σιδήρου, σιδηρόλαμα διαστάσεων 40X5mm, μήκους 6μ.	βέργα		40	
160	Βέργα λάμα σιδήρου, σιδηρόλαμα διαστάσεων 40X10mm, μήκους 6μ.	βέργα		3	
161	Βέργα λάμα σιδήρου, σιδηρόλαμα διαστάσεων 50X3mm, μήκους 6μ.	βέργα		13	
162	Βέργα λάμα σιδήρου, σιδηρόλαμα διαστάσεων 50X5mm, μήκους 6μ.	βέργα		30	
163	Βέργα λάμα σιδήρου, σιδηρόλαμα διαστάσεων 60X5mm, μήκους 6μ.	βέργα		30	
164	Βέργα λάμα γαλβανιζέ 5X20 , μήκος 6μ.	βέργα		20	
165	Βέργα σιδήρου καρέ, μασίφ διαστάσεων 10X10mm, μήκους 6μ.	βέργα		20	
166	Βέργα σιδήρου καρέ, μασίφ διαστάσεων 12X12mm, μήκους 6μ.	βέργα		76	
167	Βέργα σιδήρου καρέ, μασίφ διαστάσεων 14X14mm, μήκους 6μ.	βέργα		34	
168	Βέργα σιδήρου UPN, διατομής Π, διαστάσεων 60X30X6mm, μήκους 6μ.	μέτρο		10	
169	Δομικό πλέγμα T131 (5X2)	τμχ		20	
170	Κιγκλιδώματα μήκους 1μ σύνθετου σχεδίου από λάμες	τμχ		300	
171	Κιγκλιδώματα μήκους 0.12μ. σύνθετου σχεδίου από λάμες	τμχ		150	
172	Λαμαρίνα Γαλβανιζέ 1,50mX2mX0,2mm Φύλλο	φύλλο/ τμχ		34	
173	Λαμαρίνα Γαλβανιζέ 1,50mX2mX0,8mm Φύλλο	φύλλο/ τμχ		26	
174	Λαμαρίνα μαύρη ντεκαπε 2X1X1 1/4 Φύλλο	φύλλο/ τμχ		131	
175	Λαμαρίνα μαύρη διαστ. 2X1X1,5χιλ Φύλλο	φύλλο/ τμχ		17	
176	Λαμαρίνα μαύρη διαστ. 2 X 1 X 0,8 χιλ Φύλλο	φύλλο/ τμχ		15	
177	Λαμαρίνα μαύρη διαστ. 2 X 1 X 1 χιλ. Φύλλο	φύλλο/ τμχ		15	
178	Λαμαρίνα μαύρη διάτρητη διαστ. 2,5X1,25X1,5χιλ (Φ5) Φύλλο	φύλλο/ τμχ		3	
179	Λαμαρίνα μπακλαβωπή 2X1 πάχος 3χιλ. Φύλλο	φύλλο/ τμχ		3	
180	Λαμαρίνα μπακλαβωπή 2X1,25 πάχος 3χιλ. Φύλλο	φύλλο/ τμχ		104	
181	Λαμαρίνα τραπεζοειδή μορφής, χρώματος κόκκινο, μήκους 6μ. πάχους 0,45 mm	φύλλο/ τμχ		20	
182	Λαμαρίνα Νευράλ με τέσσερα αυλάκια, 2,00m X 1,07m, πάχους 1 χιλ.	φύλλο/ τμχ		10	

Α/Α	ΕΙΔΟΣ	Μον. Μέτρ.	Τιμή Μονάδ.	ΣΥΝ. ΠΟΣΟΤ.	ΣΥΝΟΛΙΚΗ ΔΑΠΑΝΗ
183	Μεταλλικές εσχάρες -κανάλια υδροσυλλογής τυποποιημένες ηλεκτροπρασασριστές - γαλβανισμένες (200*1000 mm)	ΤΜΧ		100	
184	Μορφωσώληνα 38X38 πάχους 1,5mm, μήκος βέργας 6,00μ	βέργα		138	
185	Μορφωσώληνα γαλβανιζέ 30X30 πάχους 2mm, μήκους 6,00μ	μέτρο		160	
186	Πλέγμα γαλβανιζέ 5X1,5 με τρύπα 5X10 παχ. 6Χιλ.	ΤΜΧ		25	
187	Πλέγμα γαλβανιζέ 5X2 με τρύπα 5X10 παχ. 6 χιλ.	ΤΜΧ		70	
188	Πλέγμα περιφραξης 1,8mm, 1,5m υψος 6,5X6,5X25,00μ.	ΤΜΧ		12	
189	Ράφι μεταλλικό τύπου DEXION 92X38X4 περίπου	ΤΜΧ		17	
190	Ορθοστάτης κολώνα τύπου DEXION διαστάσεων 36X36X3mm, μήκους 2,5μ.	βέργα		17	
191	Σιδηρογωνιά διαστάσεων 25X25X3mm, μήκους 6μ.	μέτρο		64	
192	Σιδηρογωνιά διαστάσεων 30X30X3mm, μήκους 6μ.	βέργα		223	
193	Σιδηρογωνιά διαστάσεων 30X30X3mm, μήκους 6μ. κομμένη σε κομμάτια 15εκ. μήκους έκαστο	βέργα		45	
194	Σιδηρογωνιά διαστάσεων 40X40X3mm, μήκους 6μ.	βέργα		70	
195	Σιδηρογωνιά διαστάσεων 40X40X4mm, μήκους 6μ.	μέτρο		38	
196	Σιδηρος μαλακός Φ8 (μήκους 6μ.)	βέργα		55	
197	Σιδηρος μασιφ Φ16 μήκους 6μ.	βέργα		32	
198	Σιδηρος μασιφ Φ18 μήκους 6μ.	βέργα		32	
199	Σιδηρος μασιφ Φ12 μήκους 6μ.	βέργα		25	
200	Σιδηρος μασιφ 14X14 μήκους 6μ.	βέργα		42	
201	Σιδηρος μασιφ 12X12 μήκους 6μ.	βέργα		27	
202	Βέργες Μπρούτζου οξυγονοκόλλησης διαστ. Φ 3mm, μήκους 1μ. περίπου	κιλό		9	
203	Σιδηροσώληνα ενισχυμένη τετράγωνη διαστάσεων 38X38X1,5mm, μήκους 6,00μ	ΤΜΧ		442	
204	Σιδηροσώληνα ενισχυμένη τετράγωνη διαστάσεων 30X30X1,5mm, μήκους 5,00μ	ΤΜΧ		21	
205	Σιδηροσώληνα μαύρη στρογγυλή, ενισχυμένη πράσινη, διαστάσεων 2", πάχους 3mm, μήκους 6μ.	μέτρο		63	
206	Σιδηροσώληνα μαύρη στρογγυλή, EN 10255 πράσινη ετικέτα (medium), διαστάσεων 3", πάχους 4mm, μήκους 6μ.	μέτρο		17	
207	Σιδηροσώληνα μαύρη στρογγυλή, ενισχυμένη, διαστάσεων Φ42X2mm πάχος, σε βέργες μήκους 6μ. μήκους 6μ.	μέτρο		30	
208	Σιδηροσώληνα μαύρη στρογγυλή, ενισχυμένη, διαστάσεων Φ48, πάχους 2mm, μήκους 6μ.	μέτρο		29	
209	Σιδηροσώληνα από χάλυβα γαλβανισμένη εν θερμώ, 1 1/4 inch, βαρέως τύπου με πάχος τοιχώματος 3,2 mm (πράσινη ετικέτα) με βιδωτά άκρα και μούφα	μέτρο		50	
210	Σιδηροσώληνα από χάλυβα γαλβανισμένη εν θερμώ, 2 1/2 inch, βαρέως τύπου με πάχος τοιχώματος 3,6 mm (πράσινη ετικέτα) με βιδωτά άκρα και μούφα	μέτρο		50	
211	Σιδηροσώληνα από χάλυβα γαλβανισμένη εν θερμώ, 3 inch, βαρέως τύπου με πάχος τοιχώματος 4,0 mm (πράσινη ετικέτα) με βιδωτά άκρα και μούφα	μέτρο		50	
212	Σιδηροσώληνα από χάλυβα γαλβανισμένη εν θερμώ, 4 inch, βαρέως τύπου με πάχος τοιχώματος 4,5 mm (πράσινη ετικέτα) με βιδωτά άκρα και μούφα	μέτρο		50	
213	Σιδηροσώληνα μορφής παραλληλόγραμμη διαστάσεων 40X20X1,5mm, μήκους 5,00μ.	βέργα		10	
214	Σιδηροσώληνα μορφής παραλληλόγραμμη διαστάσεων 50X20 μήκους 5,00μ.	βέργα		15	
215	Σιδηροσώληνα μορφής παραλληλόγραμμη διαστάσεων 60X30X1,5mm, μήκους 5,00μ.	βέργα		20	
216	Σιδηροσώληνα μορφής παραλληλόγραμμη διαστάσεων 70X30X1,5mm, μήκους 5,00μ.	βέργα		50	
217	Στήριγμα αλουμινίου P1 μήκους 15 εκ.τριών οπών για στεραίωση πινακίδων	ΤΜΧ		1.000	
218	Στήριγμα αλουμινίου K90 μήκους 75 εκ. τεσσάρων οπών για στεραίωση πινακίδων	ΤΜΧ		100	
219	Σφικτήρες μεταλλικοί 2" για στερέωση πινακίδων	ΤΜΧ		1.000	
220	Σύρμα γαλβανιζέ πάχους 2,5 mm	κιλό		87	
221	Σύρμα Δεσίματος (ΑΙΓΑΔΟΥΡΑ INOX )	κιλό		76	
222	Σύρμα Δεσίματος (ΑΙΓΑΔΟΥΡΑ Μαυρη)	κιλό		76	
223	Σωληνάκι 17X17 ενισχυμένο	μέτρο		25	
224	Φύλλα αλουμινίου πινακίδων σήμανσης 1X2 m πάχους 3 mm	ΤΜΧ		700	
225	Φύλλα λαμαρίνας γαλβανισμένα ονοματοθεσίας οδών 30X50X1 mm	ΤΜΧ		100	
226	Φύλλα λαμαρίνας γαλβανισμένα αριθμησης οδών οδών 12X15X1mm	ΤΜΧ		100	
227	Χυτοσιδηρά σχάρες φρεατίων D400	κιλό		480	
228	Χυτοσιδηρά καλύμματα καναλιών C250 χωρίς πλαίσιο από ελατό χυτοσίδηρο 25X100	ΤΜΧ		50	
229	Χυτοσιδηρά καλύμματα φρεατίων (C250)	κιλό		200	
230	Χυτοσιδηρά καλύμματα φρεατίων (D400)	κιλό		200	

A/A	ΕΙΔΟΣ	Μον. Μέτρ.	Τιμή Μονάδ.	ΣΥΝ. ΠΟΣΟΤ.	ΣΥΝΟΛΙΚΗ ΔΑΠΑΝΗ
231	Χυτοσίδηρά καλύμματα φρεατίων από ελατό χυτοσίδηρο εξωτερικών διαστάσεων 40X40 με πλαίσιο κατηγορίας B125	τμχ		50	
232	Χυτοσίδηρά καλύμματα φρεατίων από ελατό χυτοσίδηρο εξωτερικών διαστάσεων 50X50 με πλαίσιο κατηγορίας B126	τμχ		50	
233	Χυτοσίδηρά καλύμματα φρεατίων από ελατό χυτοσίδηρο εξωτερικών διαστάσεων 40X40 με πλαίσιο κατηγορίας C250	τμχ		10	
234	Χυτοσίδηρά καλύμματα φρεατίων από ελατό χυτοσίδηρο εξωτερικών διαστάσεων 50X50 με πλαίσιο κατηγορίας C250	τμχ		10	

ΑΘΡΟΙΣΜΑ

Φ.Π.Α. 24%

ΣΥΝΟΛΟ

ΘΕΣΣΑΛΟΝΙΚΗ ...../...../2025

Ο ΠΡΟΣΦΕΡΩΝ

.....  
(ΥΠΟΓΡΑΦΗ, ΣΦΡΑΓΙΔΑ)



## 25PROC016302336 2025-02-13

ΕΛΛΗΝΙΚΗ ΔΗΜΟΚΡΑΤΙΑ  
ΔΗΜΟΣ ΘΕΣΣΑΛΟΝΙΚΗΣ  
Δ/ΝΣΗ ΚΑΤΑΣΚΕΥΩΝ & ΣΥΝΤΗΡΗΣΕΩΝ  
ΤΜΗΜΑ ΣΥΝΤΗΡΗΣΗΣ ΔΗΜΟΤΙΚΩΝ ΚΤΙΡΙΩΝ &  
ΚΟΙΝΟΧΡΗΣΤΩΝ ΧΩΡΩΝ

ΠΡΟΜΗΘΕΙΑ ΟΙΚΟΔΟΜΙΚΩΝ ΥΛΙΚΩΝ  
ΚΑΙ ΛΟΙΠΟΥ ΕΞΟΠΛΙΣΜΟΥ (Π.Χ. ΧΡΩΜΑΤΑ,  
ΞΥΛΕΙΑ, ΣΚΑΛΩΣΙΕΣ Κ.Λ.Π.) - ΣΙΔΗΡΙΚΑ

Αρ. Μελέτης: ΔΚΣ 6/20-06-2024

Προϋπολογισμός: 787.036,31€

- |   |   |
|---|---|
| 1. Δ/ΝΣΗ ΚΑΤΑΣΚΕΥΩΝ & ΣΥΝΤΗΡΗΣΕΩΝ                               | ΚΑ: 30/6662.01.01, ΚΑ: 30/6661.01.01  |
| 2. ΑΥΤΟΤΕΛΕΣ ΤΜΗΜΑ ΔΙΑΧ/ΣΗΣ ΚΟΙΜΗΤΗΡΙΩΝ                         | ΚΑ: 45/6661.01.01, ΚΑ: 45/7131.06.01  |
| 3. Δ/ΝΣΗ ΒΙΩΣΙΜΗΣ ΚΙΝΗΤΙΚΟΤΗΤΑΣ & ΔΙΚΤΥΩΝ                       | ΚΑ: 30/6662.01.01, ΚΑ: 30/7135.06.01<br>ΚΑ: 30/7131.06.01, ΚΑ:20/6661.01.01<br>ΚΑ:20/7131.06.01 |
| 4. Δ/ΝΣΗ ΑΝΑΚΥΚΛΩΣΗΣ & ΑΝΑΠΤΥΞΗΣ ΣΥΣΤΗΜΑΤΩΝ ΚΥΚΛΙΚΗΣ ΟΙΚΟΝΟΜΙΑΣ | ΚΑ: 20/6662.01.01, ΚΑ: ΚΑ:20/7131.06.01   |
| 5. Δ/ΝΣΗ ΔΙΑΧΕΙΡΙΣΗΣ ΠΡΑΣΙΝΟΥ & ΠΕΡΙΒΑΛΛΟΝΤΟΣ                   | ΚΑ: 35/6661.01.01   |
| 6. Δ/ΝΣΗ ΚΑΘΑΡΙΟΤΗΤΑΣ   | ΚΑ: 20/6662.01.01, ΚΑ: 20/7131.06.01<br>ΚΑ:20/7133.01.01  |
| 7. Δ/ΝΣΗ ΚΟΙΝΩΝΙΚΗΣ ΠΡΟΣΤΑΣΙΑΣ & ΔΗΜΟΣΙΑΣ ΥΓΕΙΑΣ                | ΚΑ:15/6661.01.01, ΚΑ: 15/7131.06.01   |

**ΕΝΤΥΠΟ ΟΙΚΟΝΟΜΙΚΗΣ ΠΡΟΣΦΟΡΑΣ**

A/A	ΕΙΔΟΣ	Μον. Μέτρ.	Τιμή Μονάδ.	ΣΥΝ. ΠΟΣΟΤ.	ΣΥΝΟΛΙΚΗ ΔΑΠΑΝΗ
1	Μαδέρια Σουηδίας διαστ. 420X13X6,5	m <sup>3</sup>		1	
2	Μαδέρια Σουηδίας διαστ. 420X13X5,2	m <sup>3</sup>		25	
3	Μαδέρια Σουηδίας διαστ. 420X15X5,2	m <sup>3</sup>		3	
4	Οικοδομική ξυλεία - λατάκια (400,0X7,5X7,5 εκ.)	m <sup>3</sup>		1	
5	Οικοδομική ξυλεία - μαδέρια (400,0X25,0X4,0 εκ.)	m <sup>3</sup>		3	
6	Οικοδομική Ξυλεία (ΣΑΝΙΔΙΑ Πεύκου) 2,5cmX10cmX400cm	m <sup>3</sup>		3	
7	Κόντρα πλακάτζ θαλάσσης διαστ. 250X125X1,8 εκ.	τμχ		20	
8	Μπετοφόρμ με αμφίπλευρη επικάλυψη από ενισχυμένο φιλμ φαινολικής ρητίνης για λείες επιφάνειες	τμχ		5	
9	Τρικολλητοί Ξυλότυποι διαστάσεων 250X50εκ.	τ.μ.		100	
10	Δοκάρια Η 3,90μ.	τμχ		5	
11	Αυτοκόλλητο σε κουλούρα για Μελαμίνες Λευκό (μήκος 50 m)	τμχ		10	
12	Αυτοκόλλητο σε κουλούρα για Μελαμίνες ανιγκρέ (μήκος 50 m)	τμχ		10	
13	Αυτοκόλλητο σε κουλούρα πλάτης 3cm γκρί (μήκος 50 m)	τμχ		5	
14	Μελαμίνη γκρί Ανθυγρη 18cmX1,83cmX366cm	φύλλο		5	
15	Μελαμίνη ανιγκρέ ανθυγρη 366X183X1,8	φύλλο		20	
16	Μελαμίνη λευκή ανθυγρη 366X183X1,8	φύλλο		7	
17	Μελαμίνη γκρί 366X183X2,5	φύλλο		7	
18	Ντουροπαλ καφέ 4,20X0,60X4χιλ.	φύλλο		10	
19	Σμαλτίνη 280X183X3χιλ.	φύλλο		10	
20	Έγχρωμος αρμόστοκος πλακιδίων C G2 VVA (5 kg, 2 kg) - (Ενδεικτικού τύπου MULTIFILL 2-5 mm)	τμχ (5 kg)		20	
21	Εποξειδικός αρμός πλακιδίων 2 συστατικών ενδ. Τύπου MULTIFILL_EPOXY THIXO (συσκ. 3 κιλών)	τμχ		10	
22	Κόλλα μαρμάρου (ενδ. Τύπου MEGAPOXY PM ) (1λίτ)	λίτρο		30	
23	Κόλλα ξύλου κρυσταλιζέ συσκευασία 500 gr	τμχ		10	
24	Οικοδομική ρητίνη για πολλαπλές βελτιώσεις κονιαμάτων (5 kg) - (Ενδεικτικού τύπου ADIPLAST)	τμχ (5 kg)		52	
25	Πλαστικοποιητικό και επιβραδυντικό κονιαμάτων (5 kg) - (Ενδεικτικού τύπου ASOLIT)	τμχ (5 kg)		30	
26	Συντηρητικό εμποτισμού ξύλου 5λίτρα (ανοιχτή καρυδιά) ενδεικτικού τύπου BONDEX	τμχ		6	
27	Συντηρητικό εμποτισμού ξύλου 5λίτρα (σκούρη καρυδιά) ενδεικτικού τύπου BONDEX	τμχ		6	
28	Υψηλής ποιότητας ρητινούχα κόλλα πλακιδίων C 2 TE (25 kg) - (Ενδεικτικού τύπου ISOMAT) AK 12	τμχ (25kg)		20	
29	Υψηλής ποιότητας ρητινούχα κόλλα πλακιδίων C 2 TES 1 (25 kg) - (Ενδεικτικού τύπου ISOMAT) AK 20	τμχ		38	
30	Αστάρι του ISOFLEX PU 500 (σε πορώδεις επιφάνειες) (5 kg) - (Ενδεικτικού τύπου PRIMER PU 100)	τμχ (5 kg)		33	
31	Ελαστικός στόκος δύο συστατικών για σφράγιση θυρών και ρωγμών [2,6 kg (A+B)] - (Ενδεικτικού τύπου FLEX -COUER)	τμχ		60	
32	Επαλειφόμενο ελαστομερές στεγανωτικό ταρατσων λευκο και κεραμιδι 5κιλα (Ενδεικτικού τύπου isoflex)	τμχ (5 kg)		5	

## 25PROC016302336 2025-02-13

A/A	ΕΙΔΟΣ	Μον. Μέτρ.	Τιμή Μονάδ.	ΣΥΝ. ΠΟΣΟΤ.	ΣΥΝΟΛΙΚΗ ΔΑΠΑΝΗ
33	Πολυουρεθανικό επταλειφώμενο στεγανωτικό ταρατσών (σακ. 6 kg) - (Ενδεικτικού τύπου ISOFLEX PU 500)	τμχ (6 kg)		10	
34	Υπερταχείας πήξης σφραγιστικό τσιμέντο (σακ. 1 kg) - (Ενδεικτικού τύπου AQUAFIX)	κιλό		64	
35	Αιχμηρή βίδα γυψοσανίδας για λαμαρίνα 0,7mm (1000τεμ.)	κουτί		6	
36	Γυψοσανίδα ανθυγρή 2,00X1,20X12,5mm	τμχ		40	
37	Γωνιοκρανο γυψοσανίδας 31X31mm (3μ.)	τμχ		70	
38	Ορθοστάτης για γυψοσανίδα CW 75 3,00 m	τμχ		60	
39	Στόκος για γυψοσανίδα (σάκκος 5 kg) (ενδ. Τύπου KNAUF)	σακκι		70	
40	Στρωτήρας για γυψοσανίδα UW 75 3,00 m	τμχ		20	
41	Ταινία για γυψοσανίδα 50 mmX25m	τμχ		10	
42	Έτοιμος λευκός σοβάς μιάς στρώσης (2 σε 1) Μίγμα λευκού τσιμέντου, αδρανών μεγίστου κόκκου 1,4 mm και βελτιωτικών – 1 σακ. = 30 kg – (συσκευασία παλέτας - (Ενδεικτικού τύπου INTERMIX M 610)	σακ.		66	
43	Καθαριστικό GRAFFITY (ενδ. Τύπου FINALIT No 7)	λίτρο		5	
44	Καθαριστικό GRAFFITY (ενδ. τύπου ISOMAT GRAF. REMOVER)	κιλό		23	
45	Καθαριστικό πινακίδων αντιγράφι	λίτρο		45	
46	Καθαριστικό πέτρας Durostick	λίτρο		90	
47	Ακρυλικό λευκό εξωτερικού χώρου 100%	λίτρο		370	
48	Ακρυλικό χρώμα 2K, λευκό, σε δοχεία των 10 λίτρων	λίτρο		140	
49	Χρώμα αέρος μαύρο ματ σε δοχεία των 5 λίτρων	τμχ		6	
50	Καταλύτης ακρυλικού χρώματος-σκληρυντής (hardener), σε δοχεία των 10 λίτρων περίπου	τμχ		7	
51	Ακρυλικός αρμόστοκος λευκός σε σωληνάριο 280ml για πιστόλι χειρός με έμβολο	τμχ		20	
52	Άσπρη αρμόκολλα πολυουρεθάνης, βαφόμενη για γέμισμα αρμών μεταλλικών επιφανειών σε φυσίγκια των 300 ml	τμχ		17	
53	Ασημί μπογιά σπρέϋ	τμχ		27	
54	Ασημόχρωμα μπογιά 750 ml τύπου ALFALAC	τμχ		68	
55	Ασάρι χαλαζιακό (5 λιτ)	τμχ		62	
56	Ασάρι για γαλβανιζέ σωλήνες 2 συστ.	λίτρο		17	
57	Ασάρι διαλύτου	λίτρο		108	
58	Ασάρι μετάλλων γκρι (5 λιτ)	τμχ		40	
59	Ασάρι μετάλλων μαύρο (750 ml)	τμχ		8	
60	Ασάρι μετάλλων γκρι (750 ml)	τμχ		36	
61	Ασάρι μετάλλων κόκκινο (750 ml)	τμχ		58	
62	Ασάρι μετάλλων λευκό (750 ml)	τμχ		114	
63	Ασάρι πλαστικού	λίτρο		180	
64	Αφρός πολυουρεθάνης σε σπρέϋ	τμχ		41	
65	Βασικό πλαστικό λευκό (συσκ. 750 ml)	τεμ.		35	
66	Βασικό πλαστικό καφέ (συσκ. 750 ml)	τμχ		26	
67	Βασικό πλαστικό κίτρινο (συσκ. 750 ml)	τμχ		50	
68	Βασικό πλαστικό κόκκινο (συσκ. 750 ml)	τμχ		78	
69	Βασικό πλαστικό μαύρο (συσκ. 750 ml)	τμχ		145	
70	Βασικό πλαστικό μπλέ (συσκ. 750 ml)	τμχ		28	
71	Βασικό πλαστικό πράσινο (συσκ. 750 ml)	τμχ		45	
72	Βασικό πλαστικό ώχρα (συσκ. 750 ml)	τμχ		120	
73	Βελατούρα νεφτιού (συσκ. 2,5 λιτ)	τμχ		15	
74	Γυαλιστερό χρώμα με σφυρήλατη υφή ανθρακί (συσκ. 2,5lt)	λίτρο		2	
75	Γυαλιστερό χρώμα με σφυρήλατη υφή γκρι (συσκ. 2,5lt)	τμχ		1	
76	Γυαλιστερό χρώμα με σφυρήλατη υφή γκρι (συσκ. 750ml)	τμχ		2	
77	Διαλυτικό πινέλου	λίτρο		113	
78	Διαλυτικό πινέλου μεταλλικού χρώματος	λίτρο		66	
79	Διαλύτης νίτρου	λίτρο		88	
80	Διαλυτικό χρωμάτων τολουόλης	κιλό		2.010	
81	Διαλυτικό χρωμάτων (WHITE SPIRIT) σε δοχείο 1 lt	τμχ		75	
82	Λάδι συντηρητικό ξύλου εξ χρήσης (Deck oil)	λίτρο		1	
83	Λαδομπογιά (υδατοδιαλυτή) (συσκ. 750 ml)	τμχ		18	
84	Λαδομπογιά γκρι (διαλυτή με νέφτι) (συσκ. 750 ml)	τμχ		30	

## 25PROC016302336 2025-02-13

A/A	ΕΙΔΟΣ	Μον. Μέτρ.	Τιμή Μονάδ.	ΣΥΝ. ΠΟΣΟΤ.	ΣΥΝΟΛΙΚΗ ΔΑΠΑΝΗ
85	Λαδομπογιά κίτρινη (συσκ. 750 ml)	τμχ		98	
86	Λαδομπογιά κόκκινη (συσκ. 5 λιτ.)	τμχ		20	
87	Λαδομπογιά κόκκινη (συσκ. 750 ml)	τμχ		98	
88	Λαδομπογιά λευκή (συσκ. 5 λιτ.)	τμχ		40	
89	Λαδομπογιά λευκή (συσκ. 750 ml)	τμχ		61	
90	Λαδομπογιά μαύρη (συσκ. 5 λιτ.)	τμχ		10	
91	Λαδομπογιά μαύρη (συσκ. 750 ml)	τμχ		93	
92	Λαδομπογιά μπλέ (συσκ. 750 ml)	τμχ		10	
93	Λαδομπογιά κυπαρισσί (συσκ. 5 lit)	τμχ		35	
94	Λαδομπογιά κυπαρισσί (συσκ. 750 ml)	τμχ		146	
95	Λαδομπογιά ώχρα (συσκ. 750 ml)	τμχ		45	
96	Λαδομπογιά ανθρακί για ιστούς (RAL 7016) (συσκ. 750 ml)	τμχ		160	
97	Λαδομπογιά γκρί για πίνακες (RAL 9006) (συσκ. 750 ml)	τμχ		230	
98	Λαδομπογιά μαύρη για ιστούς (RAL 9005) (συσκ. 750 ml)	τμχ		230	
99	Λαδομπογιά πράσινη για ιστούς (RAL 6009) (συσκ. 750 ml)	τμχ		230	
100	Μίνιο αντισκωριακό (συσκ. 750 ml)	λίτρο		76	
101	Νέφτι (5 λιτ)	τμχ		131	
102	Πλαστικό εσωτερικού χώρου οικολογικό λευκό	λίτρο		2.240	
103	Κόλλα σιλικόνης 300ml, διαφανής, για πιστόλι σιλικόνης χειρός με έμβολο	τμχ		106	
104	Σιλικόνη σε σωληνάριο 280 ml, σε άσπρη απόχρωση, αντιμυχλική, με διαρκή ελαστικότητα, αντοχή στην υγρασία, την ηλιακή ακτινοβολία και τις άσχημες καιρικές συνθήκες, κατάλληλη για εσωτερικές και εξωτερικές εφαρμογές. Σιλικόνες 100% αντιμυχλικές χρώμα λευκό (σε φυσίγκια)	τμχ		105	
105	Σιλικόνη διαφανής σε σωληνάριο 280ml, Αντιμυχλική, για πιστόλι χειρός με έμβολο	τμχ		8	
106	Σιλικόνες 100% αντιμυχλικές χρώμα λευκό (σε φυσίγκια)	τμχ		165	
107	Σπρέυ γράσου 400ml	τμχ		67	
108	Σπρέυ εκκίνησης μηχανής 400ml	τμχ		126	
109	Σπρευ Αντισκωριακό 400 Ml	τμχ		228	
110	Σπρέυ χρώματος λευκό (ριπουλίνη)	τμχ		4	
111	Σπρευ Βαζελίνης	τμχ		108	
112	Σπρέυ σιλικόνης 400ml	τμχ		52	
113	Σπρέυ χρώματος κόκκινο (ριπουλίνη)	τμχ		44	
114	Σπρέυ χρώματος μαύρο (ριπουλίνη)	τμχ		122	
115	Σπρέυ βαφής χρώματος λευκό 400ml	τμχ		16	
116	Σπρέυ βαφής χρώματος μαύρο 400ml	τμχ		8	
117	Σπρέυ βαφής χρώματος γκρί 400ml	τμχ		16	
118	Σπρέυ βαφής χρώματος σκούρο πράσινο (κυπαρισσί) 400ml	τμχ		16	
119	Στοκόκολλα 1 lit	τμχ		30	
120	Στοκόκολλα λευκή 45ml Tenax με δυο στεγνωτικά	τμχ		30	
121	Στόκος ακρυλικός (συσκ. 20 κιλ.)	τμχ		45	
122	Σιδηρόστοκος (συσκ. 250ml)	τμχ		124	
123	Σιδηρόστοκος (συσκ. 2 κιλά)	κιλ.		116	
124	Σφιρίλατο χρώμα σιδήρου ασημί σκούρο	λίτρο		12	
125	Σφραγιστικό πολυουρεθάνης σε σωληνάριο 310 ml, λευκό, για πιστόλι χειρός με έμβολο	τμχ		8	
126	Τσιμεντόχρωμα λευκό (εξωτερικού χώρου)	λίτρο		1.562	
127	Υδρόχρωμα	λίτρο		270	
128	Χρυσή μπογιά 750 ml τύπου ALFALAC	τμχ		30	
129	Χρώμα πράσινο RAL 6002	λίτρο		406	
130	Χρώμα μαρτελέ γκρί σφυρήλατο No 301	λίτρο		290	
131	Σκάλα αλουμινίου πτυσσόμενη δύο τεμαχίων, με ύψος τεμαχίου 3,00 m (± 5%)	τμχ		6	
132	Σκάλα αλουμινίου πτυσσόμενη τριών τεμαχίων, με δυνατότητα μέγιστης ανάπτυξης καθ' ύψος 6,00 m	τμχ		8	
133	Σκάλα ξύλινη ύψους 3,00 m (± 5%), με ιμάντα ασφαλείας	τμχ		4	
134	Σκάλα διπλή ξύλινη ελαιοχρωματιστή ύψους 1,750m με ιμάντα ασφαλείας	τμχ		3	
135	Σκάλα διπλή ξύλινη ελαιοχρωματιστή ύψους 1,50 m	τμχ		5	
136	Σκάλα διπλή ξύλινη ελαιοχρωματιστή ύψους 2,00 m	τμχ		8	

## 25PROC016302336 2025-02-13

A/A	ΕΙΔΟΣ	Μον. Μέτρ.	Τιμή Μονάδ.	ΣΥΝ. ΠΟΣΟΤ.	ΣΥΝΟΛΙΚΗ ΔΑΠΑΝΗ
137	Σκάλα διπλή αλουμινίου, ύψους (ανοικτή) 2 m, με βάση-πέλαμα που περιλαμβάνει αντιολισθητικά πατάκια, με ιμάντες συγκράτησης των τεμαχίων και με πιστοποίηση EN131	τμχ		2	
138	Σκάλα αλουμινίου πτυσσόμενη, ύψους (ανοικτή) 3 m, με βάση-πέλαμα που περιλαμβάνει αντιολισθητικά πατάκια, με ιμάντες συγκράτησης των τεμαχίων και με πιστοποίηση EN131	τμχ		6	
139	Σκάλα αλουμινίου τηλεσκοπική, ύψους (ανοικτή) 6 m, με βάση-πέλαμα που περιλαμβάνει αντιολισθητικά πατάκια, με ιμάντες συγκράτησης των τεμαχίων και με πιστοποίηση EN131	τμχ		7	
140	Σκάλα αλουμινίου, αριθμός σκαλιών 3+1, διάσταση άνω σκαλοπατιού 250 X 230 mm (περίπου), μέγιστο φορτίο 150Kgr, αντιολισθητικά πέλαμα, πιστοποίηση EN131	τμχ		1	
141	Σκαλωσιά αλουμινίου βιομηχανικού τύπου πλάτους 1,50 μ. Που να παρέχει δυνατότητα ύψους εργασίας 7,40 m	τμχ		1	
142	Λάμα έλικα για καλούπια 50cm	τμχ		20	
143	Ντίτζες για πάχος τοιχίου 20εκ.	τμχ		500	
144	Σφήνες για τους έλικες	τμχ		400	
145	Αποστάτης αλουμινίου διατομής Π 40X40X40 mm 3 mm μίας οπής για στερέωση πινακίδων	τμχ		1.000	
146	Αποτρεπτικά εμπόδια μεταλλικά	τμχ		270	
147	Αποτρεπτικά εμπόδια τύπου Π	τμχ		270	
148	Αποτρεπτικά εμπόδια χυτοσιδηρά ύψους 0,75 μ.	τμχ		1.800	
149	Αποτρεπτικά εμπόδια χυτοσιδηρά τύπου δέστρας	τμχ		20	
150	Αποτρεπτικά εμπόδια χυτοσιδηρά ύψους 0.50 μ.	τμχ		150	
151	Βέργα λάμα σιδήρου, σιδηρόλαμα διατάσεων 100X10mm, μήκους 6μ.	μέτρο		9	
152	Βέργα λάμα σιδήρου, σιδηρόλαμα διατάσεων 14X3mm, μήκους 6μ.	μέτρο		90	
153	Βέργα λάμα σιδήρου, σιδηρόλαμα διατάσεων 15X3mm, μήκους 6μ.	βέργα		1	
154	Βέργα λάμα σιδήρου, σιδηρόλαμα διατάσεων 20X5mm, μήκους 6μ.	βέργα		50	
155	Βέργα λάμα σιδήρου, σιδηρόλαμα διατάσεων 25X5mm, μήκους 6μ.	βέργα		76	
156	Βέργα λάμα σιδήρου, σιδηρόλαμα διατάσεων 30X3mm, μήκους 6μ.	βέργα		43	
157	Βέργα λάμα σιδήρου, σιδηρόλαμα διατάσεων 30X5mm, μήκους 6μ.	βέργα		60	
158	Βέργα λάμα σιδήρου, σιδηρόλαμα διατάσεων 40X3mm, μήκους 6μ.	βέργα		35	
159	Βέργα λάμα σιδήρου, σιδηρόλαμα διατάσεων 40X5mm, μήκους 6μ.	βέργα		40	
160	Βέργα λάμα σιδήρου, σιδηρόλαμα διατάσεων 40X10mm, μήκους 6μ.	βέργα		3	
161	Βέργα λάμα σιδήρου, σιδηρόλαμα διατάσεων 50X3mm, μήκους 6μ.	βέργα		13	
162	Βέργα λάμα σιδήρου, σιδηρόλαμα διατάσεων 50X5mm, μήκους 6μ.	βέργα		30	
163	Βέργα λάμα σιδήρου, σιδηρόλαμα διατάσεων 60X5mm, μήκους 6μ.	βέργα		30	
164	Βέργα λάμα γαλβανιζέ 5X20 , μήκος 6μ.	βέργα		20	
165	Βέργα σιδήρου καρέ, μασίφ διαστάσεων 10X10mm, μήκους 6μ.	βέργα		20	
166	Βέργα σιδήρου καρέ, μασίφ διαστάσεων 12X12mm, μήκους 6μ.	βέργα		76	
167	Βέργα σιδήρου καρέ, μασίφ διαστάσεων 14X14mm, μήκους 6μ.	βέργα		34	
168	Βέργα σιδήρου UPN, διατομής Π, διαστάσεων 60X30X6mm, μήκους 6μ.	μέτρο		10	
169	Δομικό πλέγμα T131 (5X2)	τμχ		20	
170	Κιγκλιδώματα μήκους 1μ σύνθετου σχεδίου από λάμες	τμχ		300	
171	Κιγκλιδώματα μήκους 0.12μ. σύνθετου σχεδίου από λάμες	τμχ		150	
172	Λαμαρίνα Γαλβανιζέ 1,50mX2mX0,2mm Φύλλο	φύλλο/ τμχ		34	
173	Λαμαρίνα Γαλβανιζέ 1,50mX2mX0,8mm Φύλλο	φύλλο/ τμχ		26	
174	Λαμαρίνα μαύρη ντεκαπε 2X1X1 1/4 Φύλλο	φύλλο/ τμχ		131	
175	Λαμαρίνα μαύρη διαστ. 2X1X1,5χιλ Φύλλο	φύλλο/ τμχ		17	
176	Λαμαρίνα μαύρη διαστ. 2 X 1 X 0,8 χιλ Φύλλο	φύλλο/ τμχ		15	
177	Λαμαρίνα μαύρη διαστ. 2 X 1 X 1 χιλ. Φύλλο	φύλλο/ τμχ		15	
178	Λαμαρίνα μαύρη διάτρητη διαστ. 2,5X1,25X1,5χιλ (Φ5) Φύλλο	φύλλο/ τμχ		3	
179	Λαμαρίνα μπακλαβωτή 2X1 πάχος 3χιλ. Φύλλο	φύλλο/ τμχ		3	
180	Λαμαρίνα μπακλαβωτή 2X1,25 πάχος 3χιλ. Φύλλο	φύλλο/ τμχ		104	
181	Λαμαρίνα τραπεζοειδή μορφής, χρώματος κόκκινο, μήκους 6μ. πάχους 0,45 mm	φύλλο/ τμχ		20	
182	Λαμαρίνα Νευράλ με τέσσερα αυλάκια, 2,00m X 1,07m, πάχους 1 χιλ.	φύλλο/ τμχ		10	

## 25PROC016302336 2025-02-13

A/A	ΕΙΔΟΣ	Μον. Μέτρ.	Τιμή Μονάδ.	ΣΥΝ. ΠΟΣΟΤ.	ΣΥΝΟΛΙΚΗ ΔΑΠΑΝΗ
183	Μεταλλικές εσχάρες -κανάλια υδροσυλλογής τυποποιημένες ηλεκτροπρασασριστές - γαλβανισμένες (200*1000 mm)	τμχ		100	
184	Μορφωσωλήνα 38X38 πάχους 1,5mm, μήκος βέργας 6,00μ	βέργα		138	
185	Μορφωσωλήνα γαλβανιζέ 30X30 πάχους 2mm, μήκους 6,00μ	μέτρο		160	
186	Πλέγμα γαλβανιζέ 5X1,5 με τρύπα 5X10 παχ. 6χιλ.	τμχ		25	
187	Πλέγμα γαλβανιζέ 5X2 με τρύπα 5X10 παχ. 6 χιλ.	τμχ		70	
188	Πλέγμα περιφραξης 1,8mm, 1,5m υψος 6,5X6,5X25,00μ.	τμχ		12	
189	Ράφι μεταλλικό τύπου DEXION 92X38X4 περίπου	τμχ		17	
190	Ορθοστάτης κολώνα τύπου DEXION διαστάσεων 36X36X3mm, μήκους 2,5μ.	βέργα		17	
191	Σιδηρογωνιά διαστάσεων 25X25X3mm, μήκους 6μ.	μέτρο		64	
192	Σιδηρογωνιά διαστάσεων 30X30X3mm, μήκους 6μ.	βέργα		223	
193	Σιδηρογωνιά διαστάσεων 30X30X3mm, μήκους 6μ. κομμένη σε κομμάτια 15εκ. μήκους έκαστο	βέργα		45	
194	Σιδηρογωνιά διαστάσεων 40X40X3mm, μήκους 6μ.	βέργα		70	
195	Σιδηρογωνιά διαστάσεων 40X40X4mm, μήκους 6μ.	μέτρο		38	
196	Σίδηρος μαλακός Φ8 (μήκους 6μ.)	βέργα		55	
197	Σίδηρος μασιφ Φ16 μήκους 6μ.	βέργα		32	
198	Σίδηρος μασιφ Φ18 μήκους 6μ.	βέργα		32	
199	Σίδηρος μασιφ Φ12 μήκους 6μ.	βέργα		25	
200	Σίδηρος μασιφ 14X14 μήκους 6μ.	βέργα		42	
201	Σίδηρος μασιφ 12X12 μήκους 6μ.	βέργα		27	
202	Βέργες Μπρούτζου οξυγονοκόλλησης διαστ. Φ 3mm, μήκους 1μ. περίπου	κιλό		9	
203	Σιδηροσωλήνα ενισχυμένη τετράγωνη διαστάσεων 38X38X1,5mm, μήκους 6,00μ	τμχ		442	
204	Σιδηροσωλήνα ενισχυμένη τετράγωνη διαστάσεων 30X30X1,5mm, μήκους 5,00μ	τμχ		21	
205	Σιδηροσωλήνα μαύρη στρογγυλή, ενισχυμένη πράσινη, διαστάσεων 2", πάχους 3mm, μήκους 6μ.	μέτρο		63	
206	Σιδηροσωλήνα μαύρη στρογγυλή, EN 10255 πράσινη ετικέτα (medium), διαστάσεων 3", πάχους 4mm, μήκους 6μ.	μέτρο		17	
207	Σιδηροσωλήνα μαύρη στρογγυλή, ενισχυμένη, διαστάσεων Φ42X2mm πάχος, σε βέργες μήκους 6μημήκους 6μ.	μέτρο		30	
208	Σιδηροσωλήνα μαύρη στρογγυλή, ενισχυμένη, διαστάσεων Φ48, πάχους 2mm, μήκους 6μ.	μέτρο		29	
209	Σιδηροσωλήνα από χάλυβα γαλβανισμένη εν θερμώ, 1 1/4 inch, βαρέως τύπου με πάχος τοιχώματος 3,2 mm (πράσινη ετικέτα) με βιδωτά άκρα και μούφα	μέτρο		50	
210	Σιδηροσωλήνα από χάλυβα γαλβανισμένη εν θερμώ, 2 1/2 inch, βαρέως τύπου με πάχος τοιχώματος 3,6 mm (πράσινη ετικέτα) με βιδωτά άκρα και μούφα	μέτρο		50	
211	Σιδηροσωλήνα από χάλυβα γαλβανισμένη εν θερμώ, 3 inch, βαρέως τύπου με πάχος τοιχώματος 4,0 mm (πράσινη ετικέτα) με βιδωτά άκρα και μούφα	μέτρο		50	
212	Σιδηροσωλήνα από χάλυβα γαλβανισμένη εν θερμώ, 4 inch, βαρέως τύπου με πάχος τοιχώματος 4,5 mm (πράσινη ετικέτα) με βιδωτά άκρα και μούφα	μέτρο		50	
213	Σιδηροσωλήνα μορφής παραλληλόγραμμη διαστάσεων 40X20X1,5mm, μήκους 5,00μ.	βέργα		10	
214	Σιδηροσωλήνα μορφής παραλληλόγραμμη διαστάσεων 50X20 μήκους 5,00μ.	βέργα		15	
215	Σιδηροσωλήνα μορφής παραλληλόγραμμη διαστάσεων 60X30X1,5mm, μήκους 5,00μ.	βέργα		20	
216	Σιδηροσωλήνα μορφής παραλληλόγραμμη διαστάσεων 70X30X1,5mm, μήκους 5,00μ.	βέργα		50	
217	Στήριγμα αλουμινίου P1 μήκους 15 εκ.τριών οπών για στεραίωση πινακίδων	τμχ		1.000	
218	Στήριγμα αλουμινίου K90 μήκους 75 εκ. τεσσάρων οπών για στεραίωση πινακίδων	τμχ		100	
219	Σφικτήρες μεταλλικοί 2" για στερέωση πινακίδων	τμχ		1.000	
220	Σύρμα γαλβανιζέ πάχους 2,5 mm	κιλό		87	
221	Σύρμα Δεσίματος (ΛΙΓΑΔΟΥΡΑ INOX )	κιλό		76	
222	Σύρμα Δεσίματος (ΛΙΓΑΔΟΥΡΑ Μαυρη)	κιλό		76	
223	Σωληνάκι 17X17 ενισχυμένο	μέτρο		25	
224	Φύλλα αλουμινίου πινακίδων σήμανσης 1X2 m πάχους 3 mm	τμχ		700	
225	Φύλλα λαμαρίνας γαλβανισμένα ονοματοθεσίας οδών 30X50X1 mm	τμχ		100	
226	Φύλλα λαμαρίνας γαλβανισμένα αριθμησης οδών οδών 12X15X1mm	τμχ		100	
227	Χυτοσιδηρά σχάρες φρεατίων D400	κιλό		480	
228	Χυτοσιδηρά καλύμματα καναλιών C250 χωρίς πλαίσιο από ελατό χυτοσίδηρο 25X100	τμχ		50	
229	Χυτοσιδηρά καλύμματα φρεατίων (C250)	κιλό		200	
230	Χυτοσιδηρά καλύμματα φρεατίων (D400)	κιλό		200	

# 25PROC016302336 2025-02-13

Α/Α	ΕΙΔΟΣ	Μον. Μέτρ.	Τιμή Μονάδ.	ΣΥΝ. ΠΟΣΟΤ.	ΣΥΝΟΛΙΚΗ ΔΑΠΑΝΗ
231	Χυτοσιδηρά καλύμματα φρεατίων από ελατό χυτοσίδηρο εξωτερικών διαστάσεων 40X40 με πλαίσιο κατηγορίας B125	τμχ		50	
232	Χυτοσιδηρά καλύμματα φρεατίων από ελατό χυτοσίδηρο εξωτερικών διαστάσεων 50X50 με πλαίσιο κατηγορίας B126	τμχ		50	
233	Χυτοσιδηρά καλύμματα φρεατίων από ελατό χυτοσίδηρο εξωτερικών διαστάσεων 40X40 με πλαίσιο κατηγορίας C250	τμχ		10	
234	Χυτοσιδηρά καλύμματα φρεατίων από ελατό χυτοσίδηρο εξωτερικών διαστάσεων 50X50 με πλαίσιο κατηγορίας C250	τμχ		10	

ΑΘΡΟΙΣΜΑ

Φ.Π.Α. 24%

ΣΥΝΟΛΟ

--	--

ΘΕΣΣΑΛΟΝΙΚΗ ...../...../2025

Ο ΠΡΟΣΦΕΡΩΝ

.....  
(ΥΠΟΓΡΑΦΗ, ΣΦΡΑΓΙΔΑ)

25PROC016302336 2025-02-13

ΔΙΕΥΘΥΝΣΗ ΚΑΤΑΣΚΕΥΩΝ & ΣΥΝΤΗΡΗΣΕΩΝ  
ΤΜΗΜΑ ΣΥΝΤΗΡΗΣΕΩΝ ΔΗΜ. ΚΤΙΡΙΩΝ &  
Αγυιάκη 13, 546 21  
Πληροφορίες: Κ. Δουλιανάκη  
Τηλέφωνο: 2313318423

ΠΡΟΜΗΘΕΙΑ ΟΙΚΟΔΟΜΙΚΩΝ ΥΛΙΚΩΝ ΚΑΙ ΛΟΙΠΟΥ ΕΞΟΠΛΙΣΜΟΥ  
(Π.Χ. ΧΡΩΜΑΤΑ, ΞΥΛΕΙΑ, ΣΚΑΛΩΣΙΕΣ Κ.Α.Π.) - ΣΙΔΗΡΙΚΑ

ΑΝΑΛΥΤΙΚΟΣ ΠΡΟΫΠΟΛΟΓΙΣΜΟΣ

Αρ. Μελέτης: ΔΚΣ 6/20-06-2024  
787.036,31€

Προϋπ.:

Table with columns: ΚΑΔΙΟΣ ΟΠΕΟΥ, ΑΙΑ, ΕΙΔΟΣ, Μον. Μέτρ., Τιμή Μοναδ., and various quantity/price columns. Includes sub-headers like CPV: 03411000-4, CPV: 44191100-6, CPV: 19522000-1, CPV: 39812500-2, CPV: 44112310-4, CPV: 4411800-9, CPV: 4832100-2.









# 25PROC016302336 2025-02-13

Αρ. Μελέτης: ΔΚΣ 6/20-06-2024  
787.036,31€

Προϋπ.:

Δ/ΝΣΗ ΚΑΤΑΣΚΕΥΩΝ & ΣΥΝΤΗΡΗΣΕΩΝ				ΑΥΤΟΤΕΛΕΣ ΤΜΗΜΑ ΔΙΑΧΕΙΡΣΗΣ ΚΟΙΜΗΤΗΡΙΩΝ				Δ/ΝΣΗ ΒΙΩΣΙΜΗΣ ΚΙΝΗΤΙΚΟΤΗΤΑΣ & ΔΙΚΤΥΩΝ								Δ/ΝΣΗ ΑΝΑΚΥΚΛΩΣΗΣ & ΑΝΑΠΤΥΞΗΣ ΣΥΣΤΗΜΑΤΩΝ ΚΥΚΛΙΚΗΣ ΟΙΚΟΝΟΜΙΑΣ				ΔΙΕΥΘΥΝΣΗ ΔΙΑΧΕΙΡΙΣΗΣ ΠΡΑΣΙΝΟΥ ΚΑΙ ΠΕΡΙΒΑΛΛΟΝΤΟΣ				Δ/ΝΣΗ ΚΑΘΑΡΙΟΤΗΤΑΣ						Δ/ΝΣΗ ΚΟΙΝΩΝΙΚΗΣ ΠΡΟΣΤΑΣΙΑΣ & ΔΗΜΟΣΙΑΣ ΥΓΕΙΑΣ			
ΚΑ: 30/6662.01.01		ΚΑ: 30/6661.01.01		ΚΑ: 45/6661.01.01		ΚΑ: 45/7131.06.01		ΚΑ: 30/6662.01.01		ΚΑ: 30/7135.06.01		ΚΑ: 30/7131.06.01		ΚΑ: 20/6661.01.01		ΚΑ: 20/7131.06.01		ΚΑ20/6662.01.01		ΚΑ: 20/7131.06.01		ΚΑ: 20/7133.01.01		ΚΑ: 15/6661.01.01		ΚΑ: 15/7131.06.01		ΣΥΝ. ΠΟΣΟΤ.	ΣΥΝΟΛΙΚΗ ΔΑΠΑΝΗ				
ΠΡΟΜΗΘΕΙΑ ΥΛΙΚΩΝ ΣΥΝΤΗΡΗΣΗΣ & ΕΠΙΣΚΕΥΗΣ ΛΟΙΠΩΝ ΕΓΚΑΤΑΣΤΑΣΕΩΝ	ΠΡΟΜΗΘΕΙΑ ΥΛΙΚΩΝ ΣΥΝΤΗΡΗΣΗΣ & ΕΠΙΣΚΕΥΗΣ ΚΤΙΡΙΩΝ	ΠΡΟΜΗΘΕΙΑ ΥΛΙΚΩΝ ΣΥΝΤΗΡΗΣΗΣ & ΕΠΙΣΚΕΥΗΣ ΚΤΙΡΙΩΝ	«ΠΡΟΜΗΘΕΙΑ ΕΡΓΑΛΕΙΩΝ»	ΠΡΟΜΗΘΕΙΑ ΥΛΙΚΩΝ ΣΥΝΤΗΡΗΣΗΣ & ΕΠΙΣΚΕΥΗΣ ΛΟΙΠΩΝ ΕΓΚΑΤΑΣΤΑΣΕΩΝ	ΠΡΟΜΗΘΕΙΑ ΛΟΙΠΩΝ ΛΟΙΠΟΥ ΕΞΟΠΛΙΣΜΟΥ	ΠΡΟΜΗΘΕΙΑ ΕΡΓΑΛΕΙΩΝ	ΠΡΟΜΗΘΕΙΑ ΥΛΙΚΩΝ ΣΥΝΤΗΡΗΣΗΣ & ΕΠΙΣΚΕΥΗΣ ΚΤΙΡΙΩΝ	ΠΡΟΜΗΘΕΙΑ ΕΡΓΑΛΕΙΩΝ	ΠΡΟΜΗΘΕΙΑ ΥΛΙΚΩΝ ΣΥΝΤΗΡΗΣΗΣ & ΕΠΙΣΚΕΥΗΣ ΛΟΙΠΩΝ ΕΓΚΑΤΑΣΤΑΣΕΩΝ	ΠΡΟΜΗΘΕΙΑ ΥΛΙΚΩΝ ΣΥΝΤΗΡΗΣΗΣ & ΕΠΙΣΚΕΥΗΣ ΚΤΙΡΙΩΝ	ΠΡΟΜΗΘΕΙΑ ΥΛΙΚΩΝ ΣΥΝΤΗΡΗΣΗΣ & ΕΠΙΣΚΕΥΗΣ ΛΟΙΠΩΝ ΕΓΚΑΤΑΣΤΑΣΕΩΝ	ΠΡΟΜΗΘΕΙΑ ΥΛΙΚΩΝ ΣΥΝΤΗΡΗΣΗΣ & ΕΠΙΣΚΕΥΗΣ ΚΤΙΡΙΩΝ	ΠΡΟΜΗΘΕΙΑ ΥΛΙΚΩΝ ΣΥΝΤΗΡΗΣΗΣ & ΕΠΙΣΚΕΥΗΣ ΛΟΙΠΩΝ ΕΓΚΑΤΑΣΤΑΣΕΩΝ	ΠΡΟΜΗΘΕΙΑ ΕΡΓΑΛΕΙΩΝ	ΠΡΟΜΗΘΕΙΑ ΕΡΓΑΛΕΙΩΝ	ΠΡΟΜΗΘΕΙΑ ΕΡΓΑΛΕΙΩΝ	ΠΡΟΜΗΘΕΙΑ ΕΡΓΑΛΕΙΩΝ	ΠΡΟΜΗΘΕΙΑ ΥΛΙΚΩΝ ΣΥΝΤΗΡΗΣΗΣ & ΕΠΙΣΚΕΥΗΣ ΚΤΙΡΙΩΝ	ΠΡΟΜΗΘΕΙΑ ΥΛΙΚΩΝ ΣΥΝΤΗΡΗΣΗΣ & ΕΠΙΣΚΕΥΗΣ ΚΤΙΡΙΩΝ														
ΚΩΔΙΚΟΣ ΟΠΣΟΥ	Α/Α	ΕΙΔΟΣ	Μον. Μέτρ.	Τιμή Μοναδ.	Ποσότητα	Δαπάνη	Ποσότητα	Δαπάνη	Ποσότητα	Δαπάνη	Ποσότητα	Δαπάνη	Ποσότητα	Δαπάνη	Ποσότητα	Δαπάνη	Ποσότητα	Δαπάνη	Ποσότητα	Δαπάνη	Ποσότητα	Δαπάνη	Ποσότητα	Δαπάνη	Ποσότητα	Δαπάνη	ΣΥΝ. ΠΟΣΟΤ.	ΣΥΝΟΛΙΚΗ ΔΑΠΑΝΗ					
ΥΣΩΥΔ017	205	Σιδηροσωλήνα μούρη στρογγυλή, ενισχυμένη πράσινη, διαστάσεων 2', πάχους 3mm, μήκος 6μ.	μέτρο	6,20	6	37,20	12	74,40			45	279,00															63	390,60					
ΥΣΩΥΔ056	206	Σιδηροσωλήνα μούρη στρογγυλή, EN 10255 πράσινη ετικέτα (medium), διαστάσεων 3', πάχους 4mm, μήκος 6μ.	μέτρο	7,10															17	120,70							17	120,70					
ΥΣΩΥΔ057	207	Σιδηροσωλήνα μούρη στρογγυλή, ενισχυμένη, διαστάσεων Φ42Χ2mm πάχος, σε βέργες μήκους 6μηκών 6μ.	μέτρο	3,60	12	43,20	18	64,80																			30	108,00					
ΥΣΩΥΔ048	208	Σιδηροσωλήνα μούρη στρογγυλή, ενισχυμένη, διαστάσεων Φ48, πάχους 2mm, μήκος 6μ.	μέτρο	3,60															29	104,40							29	104,40					
ΥΣΩΥΔ058	209	Σιδηροσωλήνα από χάλυβα γαλβανισμένη εν θερμώ, 1 1/4 inch, βαρέως τύπου με πάχος τοιχώματος 3,2 mm (πράσινη ετικέτα) με βιδωτά άκρα και μούφα	μέτρο	11,80							50	590,00															50	590,00					
ΥΣΩΥΔ059	210	Σιδηροσωλήνα από χάλυβα γαλβανισμένη εν θερμώ, 2 1/2 inch, βαρέως τύπου με πάχος τοιχώματος 3,6 mm (πράσινη ετικέτα) με βιδωτά άκρα και μούφα	μέτρο	23,70							50	1.185,00															50	1.185,00					
ΥΣΩΥΔ060	211	Σιδηροσωλήνα από χάλυβα γαλβανισμένη εν θερμώ, 3 inch, βαρέως τύπου με πάχος τοιχώματος 4,0 mm (πράσινη ετικέτα) με βιδωτά άκρα και μούφα	μέτρο	29,90							50	1.495,00															50	1.495,00					
ΥΣΩΥΔ061	212	Σιδηροσωλήνα από χάλυβα γαλβανισμένη εν θερμώ, 4 inch, βαρέως τύπου με πάχος τοιχώματος 4,5 mm (πράσινη ετικέτα) με βιδωτά άκρα και μούφα	μέτρο	42,90							50	2.145,00															50	2.145,00					
ΥΣΩΥΔ025	213	Σιδηροσωλήνα μορφής παραλληλόγραμμη διαστάσεων 40Χ20Χ1,5mm, μήκος 5,00μ.	βέργα	12,50		10	125,00																				10	125,00					
ΥΣΩΥΔ055	214	Σιδηροσωλήνα μορφής παραλληλόγραμμη διαστάσεων 50Χ20 μήκος 5,00μ.	βέργα	18,20		15	273,00																				15	273,00					
ΥΣΩΥΔ046	215	Σιδηροσωλήνα μορφής παραλληλόγραμμη διαστάσεων 60Χ30Χ1,5mm, μήκος 5,00μ.	βέργα	18,80		20	376,00																				20	376,00					
ΥΣΩΥΔ047	216	Σιδηροσωλήνα μορφής παραλληλόγραμμη διαστάσεων 70Χ30Χ1,5mm, μήκος 5,00μ.	βέργα	19,00		50	950,00																				50	950,00					
ΔΜΕΜΚΑ062	217	Στήριγμα αλουμινίου Ρ1 μήκους 15 εκ. τριών οπών για στερέωση πινακίδων	τιχ	3,80							1.000	3.800,00															1.000	3.800,00					
ΔΜΕΜΚΑ063	218	Στήριγμα αλουμινίου Κ90 μήκους 75 εκ. τεσσάρων οπών για στερέωση πινακίδων	τιχ	9,40							100	940,00															100	940,00					
ΣΟΙΒΙΟ144	219	Σφυκτρες μεταλλικοί 2' για στερέωση πινακίδων	τιχ	6,50							1.000	6.500,00															1.000	6.500,00					
ΣΟΙΣΥΡ011	220	Σύρμα γαλβανιζέ πάχους 2,5 mm	κιλό	5,20		50	260,00	10	52,00						0	0,00			10	52,00	17	88,40					87	452,40					
ΣΟΙΣΥΡ009	221	Σύρμα Δασιόματος (ΛΙΓΔΔΟΥΡΑ ΙΝΟΧ )	κιλό	10,40		30	312,00				40	416,00							6	62,40							76	790,40					
ΣΟΙΣΥΡ010	222	Σύρμα Δασιόματος (ΛΙΓΔΔΟΥΡΑ Μαυρη)	κιλό	7,80		30	234,00				40	312,00			0	0,00			6	46,80							76	592,80					
ΔΜΕΜΚΑ042	223	Σωληνάκι 17Χ17 ενισχυμένο	μέτρο	1,70		25	42,50																				25	42,50					
ΔΜΕΜΦΥ12	224	Φύλλα αλουμινίου πινακίδων σήμανσης 1Χ2 m πάχους 3 mm	τιχ	104,00							700	72.800,00															700	72.800,00					
ΣΒΙΒΙΟ043	225	Φύλλα λαμαρίνας γαλβανισμένα ονομαστικής οδών 30Χ50Χ1 mm	τιχ	5,20							100	520,00															100	520,00					
ΣΒΙΒΙΟ042	226	Φύλλα λαμαρίνας γαλβανισμένα αριθμησης οδών οδών 12Χ15Χ1mm	τιχ	2,60							100	260,00															100	260,00					
ΥΕΞΕΞ006	227	Χυτοσίδηρα σχάρης φρεστίων D400	κιλό	5,80							480	2.784,00															480	2.784,00					
ΔΜΕΜΚΑ064	228	Χυτοσίδηρα καλύμματα καναλιών C250 χωρίς πλαίσιο από ελατό χυτοσίδηρο 25Χ100	τιχ	150,00							50	7.500,00															50	7.500,00					
ΥΕΞΕΞ005	229	Χυτοσίδηρα καλύμματα φρεστίων (C250)	κιλό	5,20							200	1.040,00															200	1.040,00					
ΥΕΞΕΞ004	230	Χυτοσίδηρα καλύμματα φρεστίων (D400)	κιλό	5,80							200	1.160,00															200	1.160,00					
ΥΕΞΕΞ025	231	Χυτοσίδηρα καλύμματα φρεστίων από ελατό χυτοσίδηρο εμπετρικών διαστάσεων 40Χ40 με πλαίσιο κατηγορίας Β125	τιχ	78,00							50	3.900,00															50	3.900,00					
ΥΕΞΕΞ026	232	Χυτοσίδηρα καλύμματα φρεστίων από ελατό χυτοσίδηρο εμπετρικών διαστάσεων 50Χ50 με πλαίσιο κατηγορίας Β126	τιχ	130,00							50	6.500,00															50	6.500,00					
ΥΕΞΕΞ027	233	Χυτοσίδηρα καλύμματα φρεστίων από ελατό χυτοσίδηρο εμπετρικών διαστάσεων 40Χ40 με πλαίσιο κατηγορίας C250	τιχ	97,00							10	970,00															10	970,00					
ΥΕΞΕΞ028	234	Χυτοσίδηρα καλύμματα φρεστίων από ελατό χυτοσίδηρο εμπετρικών διαστάσεων 50Χ50 με πλαίσιο κατηγορίας C250	τιχ	150,00							10	1.500,00															10	1.500,00					
ΑΘΡΟΙΣΜΑ					32.783,20	49.428,80	30.410,00	1.366,00	137.447,50	300.100,00	6.332,00	33.038,70	3.446,00	1.131,50	310,00	1.331,10	34.558,70	359,00	238,00	2.153,20	273,00	634.706,70											
Φ.Π.Α. 24%					7.867,97	11.862,91	7.298,40	327,84	32.987,40	72.024,00	1.519,68	7.929,29	827,04	271,56	74,40	319,46	8.294,09	86,16	57,12	516,77	65,52	152.329,61											
ΣΥΝΟΛΟ					40.651,17	61.291,71	37.708,40	1.693,84	170.434,90	372.124,00	7.851,68	40.967,99	4.273,04	1.403,06	384,40	1.650,56	42.852,79	445,16	295,12	2.669,97	338,52	787.036,31											
					<b>101.942,88</b>	<b>39.402,24 €</b>	<b>595.651,61 €</b>						<b>1.787,46 €</b>		<b>1.650,56 €</b>		<b>43.593,07 €</b>			<b>3.008,49 €</b>		<b>787.036,31 €</b>											

Θεσσαλονίκη, 20-06-2024

Η Συντάξσα

Ο Αναπλ. Προϊστάμενος του Τμήματος  
Συντηρήσεων Δημοτικών Κτιρίων & Κοινοχρήστων Χώρων

Ο Αναπλ. Προϊστάμενος της Διεύθυνσης  
Κατασκευών & Συντηρήσεων

Κυριακή Δουλιανάκη  
Πολιτικός Μηχικός Τ.Ε.

Ανδρέας Σπηλιόπουλος  
Αρχ/των Μηχ/κός

Ανδρέας Σπηλιόπουλος  
Αρχ/των Μηχ/κός

Αποδεικτικά μέσα-Προμήθειες (2.2.9.2) <b>[Διαμορφώνεται από την Α.Α. κατ' αντιστοιχία με τους όρους της διακήρυξης:]</b>		
α/α	Λόγος αποκλεισμού-Κριτήριο ποιοτικής επιλογής	Δικαιολογητικό
2.2.3.1	<p>Λόγοι που σχετίζονται με ποινικές καταδίκες για τα αδικήματα που ορίζονται στο άρθρο 73 παρ. 1 ν. 4412/2016:</p> <p>Συμμετοχή σε εγκληματική οργάνωση</p> <p>Ενεργητική δωροδοκία κατά το ελληνικό δίκαιο και το δίκαιο του οικονομικού φορέα</p> <p>Απάτη εις βάρος των οικονομικών συμφερόντων της Ένωσης</p> <p>Τρομοκρατικά εγκλήματα ή εγκλήματα συνδεόμενα με τρομοκρατικές δραστηριότητες</p> <p>Νομιμοποίηση εσόδων από παράνομες δραστηριότητες ή χρηματοδότηση της τρομοκρατίας</p> <p>Παιδική εργασία και άλλες μορφές εμπορίας ανθρώπων</p>	<p>Απόσπασμα ποινικού μητρώου ή, ελλείψει αυτού, ισοδύναμο έγγραφο που εκδίδεται από αρμόδια δικαστική ή διοικητική αρχή του κράτους-μέλους ή της χώρας καταγωγής ή της χώρας όπου είναι εγκατεστημένος ο οικονομικός φορέας, που να έχει εκδοθεί έως τρεις (3) μήνες πριν από την υποβολή του.</p> <p>Αν το κράτος-μέλος ή η εν λόγω χώρα δεν εκδίδει τέτοιου είδους έγγραφο ή πιστοποιητικό ή όπου αυτό δεν καλύπτει όλες τις περιπτώσεις της παρ. 2.2.3.1: α) επίσημη δήλωση αρμόδιας δημόσιας αρχής ότι δεν εκδίδεται ή ότι δεν καλύπτει όλες τις περιπτώσεις <b>(μόνο εάν δεν καθίσταται διαθέσιμη μέσω του επιγραμμικού αποθετηρίου πιστοποιητικών (e-Certis)) και β) ένορκη βεβαίωση ή, στα κράτη-μέλη ή στις χώρες όπου δεν προβλέπεται ένορκη βεβαίωση, υπεύθυνη δήλωση του ενδιαφερομένου ενώπιον αρμόδιας δικαστικής ή διοικητικής αρχής, συμβολαιογράφου ή αρμόδιου επαγγελματικού ή εμπορικού οργανισμού του κράτους-μέλους ή της χώρας καταγωγής ή της χώρας όπου είναι εγκατεστημένος ο οικονομικός φορέας.</b></p>
2.2.3.2	<p>Ο οικονομικός φορέας δεν έχει ανεκπλήρωτες υποχρεώσεις όσον αφορά την καταβολή φόρων, τόσο στη χώρα στην οποία είναι εγκατεστημένος όσο και στην Ελλάδα, εάν είναι άλλο από τη χώρα εγκατάστασης</p>	<p>Α) Πιστοποιητικό που εκδίδεται από την αρμόδια αρχή του οικείου κράτους- μέλους ή χώρας. Αν το κράτος-μέλος ή η εν λόγω χώρα δεν εκδίδει τέτοιου είδους έγγραφο ή πιστοποιητικό ή όπου αυτό δεν καλύπτει όλες τις περιπτώσεις της παρ. 2.2.3.2. : α) επίσημη δήλωση αρμόδιας δημόσιας αρχής ότι δεν εκδίδεται ή ότι δεν καλύπτει όλες τις περιπτώσεις <b>(μόνο εάν δεν καθίσταται διαθέσιμη μέσω του επιγραμμικού αποθετηρίου πιστοποιητικών (e-Certis)) και β) ένορκη βεβαίωση ή, στα κράτη-μέλη ή στις χώρες όπου δεν προβλέπεται ένορκη βεβαίωση, υπεύθυνη δήλωση του ενδιαφερομένου ενώπιον αρμόδιας δικαστικής ή διοικητικής αρχής, συμβολαιογράφου ή αρμόδιου επαγγελματικού ή εμπορικού οργανισμού του κράτους-μέλους ή της χώρας καταγωγής ή της χώρας όπου είναι εγκατεστημένος ο οικονομικός φορέας.</b></p> <p>Για τους ημεδαπούς οικονομικούς φορείς:</p>

Αποδεικτικά μέσα-Προμήθειες (2.2.9.2) <b>[Διαμορφώνεται από την Α.Α. κατ' αντιστοιχία με τους όρους της διακήρυξης:]</b>		
α/α	Λόγος αποκλεισμού-Κριτήριο ποιοτικής επιλογής	Δικαιολογητικό
		Φορολογική Ενημερότητα, άλλως, στην περίπτωση οφειλής, βεβαίωση οφειλής που εκδίδεται από την Α.Α.Δ.Ε., που να είναι σε ισχύ κατά τον χρόνο υποβολής της ή, στην περίπτωση που δεν αναφέρεται σε αυτή χρόνος ισχύος, που να έχει εκδοθεί έως τρεις (3) μήνες πριν από την υποβολή της.
	Ο οικονομικός φορέας έχει ανεκπλήρωτες υποχρεώσεις όσον αφορά την καταβολή εισφορών κοινωνικής ασφάλισης, τόσο στη χώρα στην οποία είναι εγκατεστημένος, όσο και στο κράτος μέλος της αναθέτουσας αρχής ή του αναθέτοντα φορέα, εάν είναι άλλο από τη χώρα εγκατάστασης;	<p>Β) Πιστοποιητικό που εκδίδεται από την αρμόδια αρχή του οικείου κράτους μέλους ή χώρας. Αν το κράτος-μέλος ή η εν λόγω χώρα δεν εκδίδει τέτοιου είδους έγγραφο ή πιστοποιητικό ή όπου αυτό δεν καλύπτει όλες τις περιπτώσεις της παρ. 2.2.3.2: α) επίσημη δήλωση αρμόδιας δημόσιας αρχής ότι δεν εκδίδεται ή ότι δεν καλύπτει όλες τις περιπτώσεις <b>(μόνο εάν δεν καθίσταται διαθέσιμη μέσω του επιγραμμικού αποθετηρίου πιστοποιητικών (e-Certis))</b> και β) ένορκη βεβαίωση ή, στα κράτη-μέλη ή στις χώρες όπου δεν προβλέπεται ένορκη βεβαίωση, υπεύθυνη δήλωση του ενδιαφερομένου ενώπιον αρμόδιας δικαστικής ή διοικητικής αρχής, συμβολαιογράφου ή αρμόδιου επαγγελματικού ή εμπορικού οργανισμού του κράτους-μέλους ή της χώρας καταγωγής ή της χώρας όπου είναι εγκατεστημένος ο οικονομικός φορέας.</p> <p>Για τους ημεδαπούς οικονομικούς φορείς: Ασφαλιστική Ενημερότητα, άλλως, στην περίπτωση οφειλής, βεβαίωση οφειλής που εκδίδεται από τον e-ΕΦΚΑ, που να είναι σε ισχύ κατά τον χρόνο υποβολής της, ή στην περίπτωση που δεν αναφέρεται σε αυτή χρόνος ισχύος, που να έχει εκδοθεί έως τρεις (3) μήνες πριν από την υποβολή της (και οποιοδήποτε άλλου ασφαλιστικού φορέα στον οποίο τυχόν υπάγεται)</p>
		Γ) Υπεύθυνη δήλωση αναφορικά με τους οργανισμούς κοινωνικής ασφάλισης στους οποίους οφείλει να καταβάλλει εισφορές <b>(στην περίπτωση που ο προσωρινός ανάδοχος έχει την εγκατάστασή του στην Ελλάδα αφορά Οργανισμούς κύριας και επικουρικής ασφάλισης. Η δήλωση απαιτείται μόνο στην περίπτωση που δεν</b>

Αποδεικτικά μέσα-Προμήθειες (2.2.9.2) <b>[Διαμορφώνεται από την Α.Α. κατ' αντιστοιχία με τους όρους της διακήρυξης:]</b>		
α/α	Λόγος αποκλεισμού-Κριτήριο ποιοτικής επιλογής	Δικαιολογητικό
		<b>υπάγεται αποκλειστικά στον e-ΕΦΚΑ)</b>
		Δ) Υπεύθυνη δήλωση ότι δεν έχει εκδοθεί δικαστική ή διοικητική απόφαση με τελεσίδικη και δεσμευτική ισχύ για την αθέτηση των υποχρεώσεών του όσον αφορά στην καταβολή φόρων ή εισφορών κοινωνικής ασφάλισης.
2.2.3.4.α	Αθέτηση των υποχρεώσεων που απορρέουν από διατάξεις της περιβαλλοντικής, κοινωνικοασφαλιστικής και εργατικής νομοθεσίας	Υπεύθυνη δήλωση, στην οποία δηλώνεται ότι ο οικονομικός φορέας δεν έχει αθετήσει τις υποχρεώσεις του στους τομείς της περιβαλλοντικής, κοινωνικοασφαλιστικής και εργατικής νομοθεσίας
2.2.3.4.β	Καταστάσεις οικονομικής αφερεγγυότητας: Πτώχευση Υπαγωγή σε πτωχευτικό συμβιβασμό ή ειδική εκκαθάριση Αναγκαστική διαχείριση από δικαστήριο ή εκκαθαριστή Υπαγωγή σε Διαδικασία εξυγίανσης	Πιστοποιητικό που εκδίδεται από την αρμόδια αρχή του οικείου κράτους - μέλους ή χώρας, που να έχει εκδοθεί έως τρεις (3) μήνες πριν από την υποβολή του. Αν το κράτος-μέλος ή η εν λόγω χώρα δεν εκδίδει τέτοιου είδους έγγραφο ή πιστοποιητικό ή όπου αυτό δεν καλύπτει όλες τις περιπτώσεις της παρ. 2.2.3.4.β: α) επίσημη δήλωση αρμόδιας δημόσιας αρχής ότι δεν εκδίδεται ή ότι δεν καλύπτει όλες τις περιπτώσεις <b>(μόνο εάν δεν καθίσταται διαθέσιμη μέσω του επιγραμμικού αποθετηρίου πιστοποιητικών (e-Certis))</b> και β) ένορκη βεβαίωση ή, στα κράτη-μέλη ή στις χώρες όπου δεν προβλέπεται ένορκη βεβαίωση, υπεύθυνη δήλωση του ενδιαφερομένου ενώπιον αρμόδιας δικαστικής ή διοικητικής αρχής, συμβολαιογράφου ή αρμόδιου επαγγελματικού ή εμπορικού οργανισμού του κράτους-μέλους ή της χώρας καταγωγής ή της χώρας όπου είναι εγκατεστημένος ο οικονομικός φορέας.  Ιδίως οι οικονομικοί φορείς που είναι εγκατεστημένοι στην Ελλάδα προσκομίζουν: <b>α)</b> Ενιαίο Πιστοποιητικό Δικαστικής Φερεγγυότητας από το αρμόδιο Πρωτοδικείο, από το οποίο προκύπτει ότι δεν τελούν υπό πτώχευση, πτωχευτικό συμβιβασμό ή υπό αναγκαστική διαχείριση ή δικαστική εκκαθάριση ή ότι δεν έχουν υπαχθεί σε διαδικασία εξυγίανσης. Ειδικά, για τη διαδικασία εξυγίανσης προσκομίζεται επιπλέον υπεύθυνη δήλωση του νόμιμου εκπροσώπου του οικονομικού φορέα ότι τηρούνται οι όροι της συμφωνίας εξυγίανσης.

Αποδεικτικά μέσα-Προμήθειες (2.2.9.2) [Διαμορφώνεται από την Α.Α. κατ' αντιστοιχία με τους όρους της διακήρυξης:]		
α/α	Λόγος αποκλεισμού-Κριτήριο ποιοτικής επιλογής	Δικαιολογητικό
		<p>Για τις ΙΚΕ προσκομίζεται επιπλέον και πιστοποιητικό του Γ.Ε.Μ.Η. περί μη έκδοσης απόφασης λύσης ή κατάθεσης αίτησης λύσης του νομικού προσώπου, ενώ για τις ΕΠΕ προσκομίζεται επιπλέον πιστοποιητικό μεταβολών.</p> <p><b>β)</b> Πιστοποιητικό του Γ.Ε.Μ.Η. από το οποίο προκύπτει ότι το νομικό πρόσωπο δεν έχει λυθεί και τεθεί υπό εκκαθάριση με απόφαση των εταίρων.</p> <p>Προκειμένου περί των σωματείων και των συνεταιρισμών,, το Ενιαίο Πιστοποιητικό Δικαστικής Φερεγγυότητας εκδίδεται για τα σωματεία από το αρμόδιο Πρωτοδικείο, και για τους συνεταιρισμούς για το χρονικό διάστημα έως τις 31.12.2019 από το Ειρηνοδικείο και μετά την παραπάνω ημερομηνία από το Γ.Ε.Μ.Η..</p>
	Αναστολή επιχειρηματικών δραστηριοτήτων	<b>γ)</b> Εκτύπωση της καρτέλας “Στοιχεία Μητρώου/ Επιχείρησης” από την ηλεκτρονική πλατφόρμα της Ανεξάρτητης Αρχής Δημοσίων Εσόδων, όπως αυτά εμφανίζονται στο taxisnet, από την οποία να προκύπτει η μη αναστολή της επιχειρηματικής δραστηριότητάς τους.
2.2.3.4.γ	Συμφωνίες με άλλους οικονομικούς φορείς με στόχο τη στρέβλωση του ανταγωνισμού	Υπεύθυνη δήλωση, στην οποία δηλώνεται ότι ο οικονομικός φορέας δεν έχει συνάψει συμφωνίες με στόχο τη στρέβλωση του ανταγωνισμού, άλλως, ότι τυγχάνει στη περίπτωση του εφαρμογής η περίπτωση β' της παρ. 3 του άρθρου 44 του ν. 3959/2011 (Α' 93), και δεν έχει υποπέσει σε επανάληψη της παράβασης
2.2.3.4.δ	Σύγκρουση συμφερόντων λόγω της συμμετοχής του στη διαδικασία σύναψης σύμβασης	Υπεύθυνη δήλωση, στην οποία δηλώνεται ότι ο οικονομικός φορέας δεν γνωρίζει την ύπαρξη τυχόν κατάστασης σύγκρουσης συμφερόντων λόγω της συμμετοχής του στη διαδικασία σύναψης σύμβασης
2.2.3.4.ε	Παροχή συμβουλών ή εμπλοκή στην προετοιμασία της διαδικασίας σύναψης της σύμβασης	Υπεύθυνη δήλωση, στην οποία δηλώνεται ότι ο οικονομικός φορέας, ή επιχείρηση συνδεδεμένη με αυτόν, δεν έχει παράσχει συμβουλές στην αναθέτουσα αρχή ή δεν έχει με άλλο τρόπο εμπλακεί στην προετοιμασία της διαδικασίας σύναψης της σύμβασης [άλλως, σε περίπτωση προηγούμενης εμπλοκής, αυτή δηλώνεται ως πραγματικό γεγονός]

Αποδεικτικά μέσα-Προμήθειες (2.2.9.2) <b>[Διαμορφώνεται από την Α.Α. κατ' αντιστοιχία με τους όρους της διακήρυξης:]</b>		
α/α	Λόγος αποκλεισμού-Κριτήριο ποιοτικής επιλογής	Δικαιολογητικό
2.2.3.4.στ	Πρόωρη καταγγελία, αποζημιώσεις ή άλλες παρόμοιες κυρώσεις από προηγούμενη σύμβαση	Υπεύθυνη δήλωση, στην οποία δηλώνεται ότι ο οικονομικός φορέας δεν έχει υποστεί πρόωρη καταγγελία προηγούμενης δημόσιας σύμβασης ή προηγούμενης σύμβασης με αναθέτοντα φορέα ή προηγούμενης σύμβασης παραχώρησης, ή επιβολή αποζημιώσεων ή άλλων παρόμοιων κυρώσεων σε σχέση με προηγούμενη σύμβαση.
2.2.3.4.ζ και η	Σοβαρές απατηλές δηλώσεις, απόκρυψη πληροφοριών, αδυναμία υποβολής δικαιολογητικών, απόπειρα επηρεασμού, με αθέμιτο τρόπο, της διαδικασίας λήψης αποφάσεων της αναθέτουσας αρχής ή απόκτησης εμπιστευτικών πληροφοριών.	Υπεύθυνη δήλωση, στην οποία δηλώνεται ότι ο οικονομικός φορέας: α) δεν έχει κριθεί ένοχος σοβαρών απατηλών δηλώσεων κατά την παροχή των πληροφοριών που απαιτούνται για την εξακρίβωση της απουσίας των λόγων αποκλεισμού ή την πλήρωση των κριτηρίων επιλογής, β) δεν έχει αποκρύψει τις πληροφορίες αυτές, γ) δεν ήταν σε θέση να υποβάλει, χωρίς καθυστέρηση, τα δικαιολογητικά που απαιτούνται από την αναθέτουσα αρχή ή τον αναθέτοντα φορέα, και δ) δεν έχει επιχειρήσει να επηρεάσει με αθέμιτο τρόπο τη διαδικασία λήψης αποφάσεων της αναθέτουσας αρχής ή του αναθέτοντος φορέα, να αποκτήσει εμπιστευτικές πληροφορίες που ενδέχεται να του αποφέρουν αθέμιτο πλεονέκτημα στη διαδικασία σύναψης σύμβασης ή να παράσχει παραπλανητικές πληροφορίες που ενδέχεται να επηρεάσουν ουσιωδώς τις αποφάσεις που αφορούν τον αποκλεισμό, την επιλογή ή την ανάθεση.
2.2.3.4.θ	Ένοχος σοβαρού επαγγελματικού παραπτώματος	Υπεύθυνη δήλωση ότι: α) οικονομικός φορέας δεν έχει διαπράξει σοβαρό επαγγελματικό παράπτωμα και β) δεν έχει επιβληθεί σε βάρος του πειθαρχική ποινή ή άλλους είδους κύρωση στο πλαίσιο του επαγγέλματός του από αρμόδια εποπτική αρχή/φορέα με πειθαρχικές-κυρωτικές αρμοδιότητες.
2.2.3.9	Οριζόντιος αποκλεισμός από μελλοντικές διαδικασίες σύναψης	Υπεύθυνη δήλωση, στην οποία δηλώνεται ότι δεν έχει επιβληθεί στον οικονομικό φορέα η κύρωση του οριζόντιου αποκλεισμού από δημόσιες συμβάσεις και συμβάσεις παραχώρησης.
2.2.3.5	Αμιγώς εθνικοί λόγοι αποκλεισμού	<b>[Μόνο εφόσον η εκτιμώμενη αξία της σύμβασης υπερβαίνει το 1.000.000 ευρώ και μόνο για ανώνυμες εταιρείες ή νομικά πρόσωπα στη μετοχική σύνθεση των οποίων συμμετέχουν ανώνυμες εταιρείες ή νομικά πρόσωπα της αλλοδαπής που αντιστοιχούν σε ανώνυμη εταιρεία]</b>



Αποδεικτικά μέσα-Προμήθειες (2.2.9.2) <b>[Διαμορφώνεται από την Α.Α. κατ' αντιστοιχία με τους όρους της διακήρυξης:]</b>		
α/α	Λόγος αποκλεισμού-Κριτήριο ποιοτικής επιλογής	Δικαιολογητικό
		<p>i) Για την απόδειξη της εξαίρεσης από την υποχρέωση ονομαστικοποίησης των μετοχών τους κατά την περ. α) της παραγράφου 2.2.3.5 βεβαίωση του αρμοδίου Χρηματιστηρίου.</p> <p>ii) Όσον αφορά την εξαίρεση της περ. β) της παραγράφου 2.2.3.5, για την απόδειξη του ελέγχου δικαιωμάτων ψήφου υπεύθυνη δήλωση της ελεγχόμενης εταιρείας και, εάν αυτή είναι διαφορετική του προσωρινού αναδόχου, πρόσθετη υπεύθυνη δήλωση του τελευταίου, στις οποίες αναφέρονται οι επιχειρήσεις επενδύσεων, οι εταιρείες διαχείρισης κεφαλαίων/ενεργητικού ή κεφαλαίων επιχειρηματικών συμμετοχών, ανά περίπτωση και το συνολικό ποσοστό των δικαιωμάτων ψήφου που ελέγχουν στην ελεγχόμενη από αυτές εταιρεία. Οι υπεύθυνες αυτές δηλώσεις συνοδεύονται υποχρεωτικά από βεβαίωση ή άλλο έγγραφο από το οποίο προκύπτει ότι οι ελέγχουσες τα δικαιώματα ψήφου εταιρείες είναι εποπτευόμενες κατά τα οριζόμενα στην παράγραφο 2.2.3.5.</p> <p>iii) Δικαιολογητικά ονομαστικοποίησης μετοχών του προσωρινού αναδόχου:</p> <ul style="list-style-type: none"> <li>- Πιστοποιητικό αρμόδιας αρχής του κράτους της έδρας, από το οποίο να προκύπτει ότι οι μετοχές είναι ονομαστικές, που να έχει εκδοθεί έως τριάντα (30) εργάσιμες ημέρες πριν από την υποβολή του.</li> <li>- Αναλυτική κατάσταση με τα στοιχεία των μετόχων της εταιρείας και τον αριθμό των μετοχών κάθε μετόχου (μετοχολόγιο), όπως τα στοιχεία αυτά είναι καταχωρημένα στο βιβλίο μετόχων της εταιρείας, το πολύ τριάντα (30) εργάσιμες ημέρες πριν από την ημέρα υποβολής της προσφοράς.</li> </ul> <p>Ειδικότερα:</p> <p>A) Όσον αφορά στις εγκατεστημένες στην Ελλάδα ανώνυμες εταιρείες υποβάλλεται πιστοποιητικό του Γ.Ε.Μ.Η. από το οποίο να προκύπτει ότι οι μετοχές τους είναι ονομαστικές και αναλυτική κατάσταση με τα στοιχεία των μετόχων της εταιρείας και τον αριθμό των μετοχών κάθε μετόχου (μετοχολόγιο), όπως τα στοιχεία αυτά</p>

Αποδεικτικά μέσα-Προμήθειες (2.2.9.2) <b>[Διαμορφώνεται από την Α.Α. κατ' αντιστοιχία με τους όρους της διακήρυξης:]</b>		
α/α	Λόγος αποκλεισμού-Κριτήριο ποιοτικής επιλογής	Δικαιολογητικό
		<p>είναι καταχωρημένα στο βιβλίο μετόχων της εταιρείας, το πολύ τριάντα (30) εργάσιμες ημέρες πριν από την ημέρα υποβολής της προσφοράς.</p> <p>Β) Όσον αφορά τις αλλοδαπές ανώνυμες εταιρίες ή αλλοδαπά νομικά πρόσωπα που αντιστοιχούν σε ανώνυμες εταιρείες:</p> <p>Α) εφόσον έχουν κατά το δίκαιο της έδρας τους ονομαστικές μετοχές, προσκομίζουν :</p> <p>i) Πιστοποιητικό αρμόδιας αρχής του κράτους της έδρας, από το οποίο να προκύπτει ότι οι μετοχές τους είναι ονομαστικές.</p> <p>ii) Αναλυτική κατάσταση μετόχων, με τον αριθμό των μετοχών του κάθε μετόχου, όπως τα στοιχεία αυτά είναι καταχωρημένα στο βιβλίο μετόχων της εταιρείας με ημερομηνία το πολύ 30 εργάσιμες ημέρες πριν την υποβολή της προσφοράς.</p> <p>iii) Κάθε άλλο στοιχείο από το οποίο να προκύπτει η ονομαστικοποίηση μέχρι φυσικού προσώπου των μετοχών, που έχει συντελεστεί τις τελευταίες 30 (τριάντα) εργάσιμες ημέρες πριν την υποβολή της προσφοράς.</p> <p>Β) εφόσον δεν έχουν υποχρέωση ονομαστικοποίησης μετοχών ή δεν προβλέπεται η ονομαστικοποίηση των μετοχών, προσκομίζουν:</p> <p>i) βεβαίωση περί μη υποχρέωσης ονομαστικοποίησης των μετοχών από αρμόδια αρχή, εφόσον υπάρχει σχετική πρόβλεψη, διαφορετικά προσκομίζεται υπεύθυνη δήλωση του διαγωνιζομένου. Για την περίπτωση μη πρόβλεψης ονομαστικοποίησης προσκομίζεται υπεύθυνη δήλωση του διαγωνιζομένου</p> <p>ii) έγκυρη και ενημερωμένη κατάσταση προσώπων που κατέχουν τουλάχιστον 1% των μετοχών ή δικαιωμάτων ψήφου,</p> <p>iii) εάν δεν τηρείται τέτοια κατάσταση, προσκομίζεται σχετική κατάσταση προσώπων, που κατέχουν τουλάχιστον ένα τοις εκατό (1%) των μετοχών ή δικαιωμάτων ψήφου, σύμφωνα με την τελευταία Γενική Συνέλευση, αν τα πρόσωπα αυτά είναι γνωστά στην εταιρεία. Σε αντίθετη περίπτωση, η εταιρεία αιτιολογεί τους λόγους για τους οποίους δεν είναι γνωστά τα ως άνω πρόσωπα, η δε</p>

Αποδεικτικά μέσα-Προμήθειες (2.2.9.2) <b>[Διαμορφώνεται από την Α.Α. κατ' αντιστοιχία με τους όρους της διακήρυξης:]</b>		
α/α	Λόγος αποκλεισμού-Κριτήριο ποιοτικής επιλογής	Δικαιολογητικό
		<p>αναθέτουσα αρχή δεν διαθέτει διακριτική ευχέρεια κατά την κρίση της αιτιολογίας αυτής.</p> <p>iv) Για την απόδειξη της μη συνδρομής λόγου αποκλεισμού της παρ. 4 του άρθρου 4 του ν. 3310/2005 οι Α.Α. δύνανται να απαιτούν υπεύθυνη δήλωση ότι οι συμμετέχουσες εταιρείες δεν είναι εξωχώριες και δεν εμπίπτουν στις διατάξεις της παρ.4 εδαφ. α &amp; β του άρθρου 4 του Ν. 3310/2005, όπως ισχύει</p> <p>.</p>
2.2.3.5.α	<p>Μη συνδρομή κατάστασης συνδεόμενης με ρωσική εμπλοκή, σύμφωνα με τον Κανονισμό Κυρώσεων κατά της Ρωσίας (Κανονισμός (ΕΕ) 833/2014, όπως τροποποιήθηκε με τον Κανονισμό 2022/576 του Συμβουλίου της 8ης Απριλίου 2022 στον τομέα των δημοσίων συμβάσεων).</p>	<p>Υπεύθυνη δήλωση, στην οποία ο οικονομικός φορέας δηλώνει:</p> <p><i>«Δηλώνω υπεύθυνα ότι δεν υπάρχει ρωσική συμμετοχή στον οικονομικό φορέα που εκπροσωπώ και συμμετέχει στη διαδικασία ανάθεσης της παρούσας σύμβασης, σύμφωνα με τους περιορισμούς που περιλαμβάνονται στο άρθρο 5α του κανονισμού του Συμβουλίου (ΕΕ) αριθ. 833/2014 της 31ης Ιουλίου 2014 σχετικά με περιοριστικά μέτρα λόγω των ενεργειών της Ρωσίας που αποσταθεροποιούν την κατάσταση στην Ουκρανία, όπως τροποποιήθηκε από τον με αριθ. 2022/576 Κανονισμό του Συμβουλίου (ΕΕ) της 8ης Απριλίου 2022.</i></p> <p><i>Συγκεκριμένα δηλώνω ότι:</i></p> <p><i>(α) ο οικονομικός φορέας που εκπροσωπώ (και κανένας από τους οικονομικούς φορείς που εκπροσωπούν μέλη της ένωσής μας), [εφόσον πρόκειται για ένωση οικονομικών φορέων] δεν είναι Ρώσος υπήκοος, ούτε φυσικό ή νομικό πρόσωπο, οντότητα ή φορέας εγκατεστημένος στη Ρωσία·</i></p> <p><i>(β) ο οικονομικός φορέας που εκπροσωπώ (και κανένας από τους οικονομικούς φορείς που εκπροσωπούν μέλη της ένωσής μας, [εφόσον πρόκειται για ένωση οικονομικών φορέων] δεν είναι νομικό πρόσωπο, οντότητα ή φορέας του οποίου τα δικαιώματα ιδιοκτησίας κατέχει άμεσα ή έμμεσα σε ποσοστό άνω του πενήντα τοις εκατό (50%) οντότητα αναφερόμενη στο στοιχείο α) της παρούσας παραγράφου ·</i></p> <p><i>(γ) τόσο ο υπεύθυνα δηλώνων, όσο και ο οικονομικός φορέας που</i></p>

Αποδεικτικά μέσα-Προμήθειες (2.2.9.2) <b>[Διαμορφώνεται από την Α.Α. κατ' αντιστοιχία με τους όρους της διακήρυξης:]</b>		
α/α	Λόγος αποκλεισμού-Κριτήριο ποιοτικής επιλογής	Δικαιολογητικό
		<i>εκπροσωπώ δεν είμαστε φυσικό ή νομικό πρόσωπο, οντότητα ή όργανο που ενεργεί εξ ονόματος ή κατ' εντολή οντότητας που αναφέρεται στα σημεία (α) ή (β) παραπάνω, (δ) δεν υπάρχει συμμετοχή φορέων και οντοτήτων που απαριθμούνται στα ανωτέρω σημεία α) έως γ), άνω του 10 % της αξίας της σύμβασης των υπεργολάβων, προμηθευτών ή φορέων στις ικανότητες των οποίων να στηρίζεται ο οικονομικός φορέας τον οποίον εκπροσωπώ.»</i>
2.2.4	Εγγραφή στο σχετικό επαγγελματικό μητρώο	Πιστοποιητικό εγγραφής στο οικείο επαγγελματικό μητρώο, το οποίο να έχει εκδοθεί έως τριάντα (30) εργάσιμες ημέρες πριν από την υποβολή του, εκτός αν, σύμφωνα με τις ειδικότερες διατάξεις αυτών, φέρει συγκεκριμένο χρόνο ισχύος.
	Εγγραφή στο σχετικό εμπορικό μητρώο	Πιστοποιητικό εγγραφής στο οικείο εμπορικό μητρώο, το οποίο να έχει εκδοθεί έως τριάντα (30) εργάσιμες ημέρες πριν από την υποβολή του, εκτός αν, σύμφωνα με τις ειδικότερες διατάξεις αυτών, φέρει συγκεκριμένο χρόνο ισχύος.  Για τους οικονομικούς φορείς που είναι εγκατεστημένοι στην Ελλάδα γίνεται αποδεκτό και πιστοποιητικό που εκδίδεται από την οικεία υπηρεσία του Γ.Ε.Μ.Η. των Επιμελητηρίων (Εμπορικό, Βιομηχανικό ή Βιοτεχνικό Επιμελητήριο).  Για την άσκηση επαγγελματικής δραστηριότητας οικονομικών φορέων που δεν είναι υπόχρεοι εγγραφής στο Γ.Ε.Μ.Η., πρβλ. εγκύκλιο – Οδηγία του Υπουργού Ανάπτυξης και Επενδύσεων, με αρ. πρωτ. 39937 – 28/04/2023 (ΑΔΑ: ΩΖΥΓ46ΜΤΛΡ-ΖΟΨ).
		Στην περίπτωση που χώρα δεν τηρεί τέτοιο μητρώο, το έγγραφο ή το πιστοποιητικό μπορεί να αντικαθίσταται από ένορκη βεβαίωση ή, στα κράτη - μέλη ή στις χώρες όπου δεν προβλέπεται ένορκη βεβαίωση, από υπεύθυνη δήλωση του ενδιαφερομένου ενώπιον αρμόδιας δικαστικής ή διοικητικής αρχής, συμβολαιογράφου ή

Αποδεικτικά μέσα-Προμήθειες (2.2.9.2) <b>[Διαμορφώνεται από την Α.Α. κατ' αντιστοιχία με τους όρους της διακήρυξης:]</b>		
α/α	Λόγος αποκλεισμού-Κριτήριο ποιοτικής επιλογής	Δικαιολογητικό
		αρμόδιου επαγγελματικού ή εμπορικού οργανισμού της χώρας καταγωγής ή της χώρας όπου είναι εγκατεστημένος ο οικονομικός φορέας ότι δεν τηρείται τέτοιο μητρώο και ότι ασκεί τη δραστηριότητα που απαιτείται για την εκτέλεση του αντικειμένου της υπό ανάθεση σύμβασης.
2.2.5.α	(“Ολικός”) Ετήσιος κύκλος εργασιών Ο (“ολικός”) ετήσιος κύκλος εργασιών του οικονομικού φορέα για τον αριθμό οικονομικών ετών που απαιτούνται βάσει της σχετικής προκήρυξης/γνωστοποίησης ή των εγγράφων της διαδικασίας σύναψης σύμβασης	Ισολογισμούς ή αποσπάσματα ισολογισμών, των τριών (3) τελευταίων ετών στις περιπτώσεις όπου η δημοσίευσή τους είναι υποχρεωτική σύμφωνα με την περί εταιρειών νομοθεσία της χώρας όπου είναι εγκατεστημένος ο οικονομικός φορέας. Σε περίπτωση που σύμφωνα με τη νομοθεσία ο οικονομικός φορέας δεν υποχρεούται σε δημοσίευση ισολογισμού, τότε πρέπει να υποβάλει υπεύθυνη δήλωση για τον κύκλο εργασιών, συνοδευόμενη από τα σχετικά επίσημα στοιχεία που υπάρχουν ( π.χ. δηλώσεις φορολογίας εισοδήματος, δηλώσεις Φ.Π.Α. κ.λ.π.). Ομοίως, σε περίπτωση που δεν έχει ακόμη ολοκληρωθεί η δημοσίευση του ισολογισμού του τελευταίου οικονομικού έτους υποβάλλεται υπεύθυνη δήλωση συνοδευόμενη από τα σχετικά επίσημα στοιχεία που υπάρχουν ( π.χ. δηλώσεις φορολογίας εισοδήματος, δηλώσεις Φ.Π.Α. κ.λ.π.) για το έτος αυτό.
2.2.5.β	Μέσος ετήσιος κύκλος εργασιών για τον αριθμό ετών που απαιτούνται βάσει της σχετικής Διακήρυξης	Επιχειρήσεις που λειτουργούν ή ασκούν επιχειρηματική δραστηριότητα για χρονικό διάστημα που δεν επιτρέπει την έκδοση κατά νόμο ισολογισμών τριών ετών, υποβάλλουν τους ισολογισμούς που έχουν εκδοθεί και τα σχετικά επίσημα στοιχεία που υπάρχουν κατά το διάστημα αυτό ( π.χ. δηλώσεις φορολογίας εισοδήματος, δηλώσεις Φ.Π.Α. κ.λ.π.).
2.2.5.γ	Ειδικός μέσος ετήσιος κύκλος εργασιών στον τομέα για τον αριθμό ετών που απαιτούνται βάσει της σχετικής Διακήρυξης	Υπεύθυνη δήλωση του οικονομικού φορέα, στην οποία θα δηλώνεται ο μέσος ειδικός ετήσιος κύκλος εργασιών των ετών που ζητούνται από τη Διακήρυξη <b>[μπορεί να ζητείται να συνοδεύεται από βεβαίωση ορκωτού ελεγκτή/ λογιστή]</b> .
2.2.5.δ	Ετήσιος (“ειδικός”) κύκλος εργασιών Ο ετήσιος (“ειδικός”) κύκλος εργασιών του οικονομικού φορέα στον επιχειρηματικό τομέα που καλύπτεται από	

Αποδεικτικά μέσα-Προμήθειες (2.2.9.2) <b>[Διαμορφώνεται από την Α.Α. κατ' αντιστοιχία με τους όρους της διακήρυξης:]</b>		
α/α	Λόγος αποκλεισμού-Κριτήριο ποιοτικής επιλογής	Δικαιολογητικό
	τη σύμβαση και προσδιορίζεται στη σχετική Διακήρυξη για τον αριθμό οικονομικών ετών που απαιτούνται	
	Σύσταση οικονομικού φορέα ή έναρξη δραστηριοτήτων	Για οικονομικούς φορείς που έχουν λειτουργήσει χρονικό διάστημα μικρότερο από το ζητούμενο στη Διακήρυξη: Υπεύθυνη δήλωση του οικονομικού φορέα, στην οποία θα δηλώνεται η ημερομηνία ίδρυσης του οικονομικού φορέα ή η ημερομηνία που άρχισε τις δραστηριότητες στο αντικείμενο της σύμβασης. Οι λοιπές δηλώσεις προσαρμόζονται ανάλογα με το χρονικό διάστημα λειτουργίας.
2.2.5.ε	Χρηματοοικονομικές αναλογίες (δείκτες)	Υπεύθυνη δήλωση του οικονομικού φορέα, στην οποία θα δηλώνονται οι πραγματικές τιμές των απαιτούμενων αναλογιών (δεικτών) που ζητούνται <b>[μπορεί να ζητείται να συνοδεύεται από βεβαίωση ορκωτού ελεγκτή/ λογιστή]</b> .
2.2.5.στ	Ασφαλιστική κάλυψη επαγγελματικών κινδύνων	Ασφαλιστήριο συμβόλαιο για την κάλυψη επαγγελματικών κινδύνων.
2.2.5.ζ	Άλλες οικονομικές ή χρηματοοικονομικές απαιτήσεις	<b>[Κατά περίπτωση, ανάλογα με την απαίτηση.</b> Ενδεικτικά: Εφόσον ζητείται συγκεκριμένη πιστοληπτική ικανότητα, προσκομίζεται βεβαίωση από τραπεζικά και άλλα χρηματοπιστωτικά ιδρύματα αναφορικά με την πιστοληπτική ικανότητα του οικονομικού φορέα. Εφόσον λ.χ. ζητούνται ίδια κεφάλαια, προσκομίζεται υπεύθυνη δήλωση του οικονομικού φορέα, στην οποία θα δηλώνονται τα ίδια κεφάλαια <b>[μπορεί να ζητείται να συνοδεύεται από βεβαίωση ορκωτού ελεγκτή/λογιστή]</b> .
2.2.6.α	Για τις συμβάσεις προμηθειών: παραδόσεις είδους που έχει προσδιοριστεί Μόνο για δημόσιες συμβάσεις προμηθειών: Κυριότερες παραδόσεις του είδους που έχει προσδιοριστεί κατά τη διάρκεια της περιόδου αναφοράς	α) Κατάλογο των κυριότερων προμηθειών που παραδόθηκαν, ο οποίος θα περιλαμβάνει τα κάτωθι στοιχεία εμπειρίας: Αναλυτικότερα: (i) Τα στοιχεία εμπειρίας θα περιλαμβάνονται σε πίνακα και θα είναι τα κάτωθι: α. Τίτλος της σύμβασης – Τοποθεσία. β. Ονομασία Αναδόχου (Μεμονωμένη επιχείρηση ή Κοινοπραξία) της σύμβασης.

Αποδεικτικά μέσα-Προμήθειες (2.2.9.2) <b>[Διαμορφώνεται από την Α.Α. κατ' αντιστοιχία με τους όρους της διακήρυξης:]</b>		
α/α	Λόγος αποκλεισμού-Κριτήριο ποιοτικής επιλογής	Δικαιολογητικό
		<p>γ. Επιμερισμός των παραδόσεων κάθε επιχείρησης στη σύμβαση (Ποσοστό και είδος συμμετοχής σε περίπτωση ένωσης ή κοινοπραξίας).</p> <p>δ. Εργοδότης (αποδέκτης).</p> <p>ε. Ημερομηνίες έναρξης - περαίωσης της σύμβασης (εφόσον έχει περαιωθεί), διάρκεια της σύμβασης.</p> <p>στ. Τελική αξία της σύμβασης χωρίς Φ.Π.Α.</p> <p>η. Εκτελεσμένη Αξία της σύμβασης χωρίς ΦΠΑ</p> <p>θ. Σύντομη περιγραφή του αντικειμένου της σύμβασης από την οποία θα προκύπτει ότι καλύπτει τις απαιτήσεις της Διακήρυξης.</p> <p>(ii) Ο πίνακας αυτός συνοδεύεται , εάν μεν ο αποδέκτης είναι αναθέτουσα αρχή, από συμβάσεις και πιστοποιητικά ορθής εκτέλεσης αυτών που έχουν εκδοθεί ή θεωρηθεί από την αρμόδια αρχή, στα οποία περιγράφεται το αντικείμενο της σύμβασης και θαναφέρεται ο χρόνος υλοποίησής της και θα βεβαιώνεται ότι αυτή εκτελέστηκε έντεχνα και εντός των εγκεκριμένων χρονοδιαγραμμάτων, εάν δε ο αποδέκτης είναι ιδιωτικός φορέας, με αντίστοιχη δήλωση του αποδέκτη. Εφόσον δεν είναι δυνατή η προσκόμιση των παραπάνω, προσκομίζεται υπεύθυνη δήλωση του οικονομικού φορέα, στην οποία θα αναφέρεται ο λόγος για τον οποίο δεν κατέστη εφικτή η προσκόμιση των παραπάνω δικαιολογητικών και η οποία θα συνοδεύεται από αντίγραφο του τιμολογίου και, εφόσον υφίσταται, της σχετικής σύμβασης.</p>
2.2.6.β	Τεχνικό προσωπικό ή τεχνικές υπηρεσίες για τον έλεγχο της ποιότητας	<p>Υπεύθυνη δήλωση του οικονομικού φορέα με αναφορά του τεχνικού προσωπικού ή των τεχνικών υπηρεσιών, ιδίως των υπευθύνων για τον έλεγχο της ποιότητας.</p> <p><b>[Μπορεί να ζητείται να συνοδεύεται από κατάσταση προσωπικού θεωρημένη από την Επιθεώρηση Εργασίας, άλλως κατάσταση προσωπικού όπως αποτυπώνεται κάθε φορά στην τρέχουσα ισχύουσα κατάσταση ενεργού προσωπικού που τηρείται στο πληροφοριακό σύστημα ΕΡΓΑΝΗ του Υπουργείου Εργασίας και Κοινωνικών Υποθέσεων]</b></p>



Αποδεικτικά μέσα-Προμήθειες (2.2.9.2) <b>[Διαμορφώνεται από την Α.Α. κατ' αντιστοιχία με τους όρους της διακήρυξης:]</b>		
α/α	Λόγος αποκλεισμού-Κριτήριο ποιοτικής επιλογής	Δικαιολογητικό
2.2.6.γ	Τεχνικός εξοπλισμός και μέτρα για την εξασφάλιση της ποιότητας	Υπεύθυνη δήλωση του οικονομικού φορέα, στην οποία γίνεται περιγραφή του τεχνικού εξοπλισμού και των μέτρων που λαμβάνει ο οικονομικός φορέας για την εξασφάλιση της ποιότητας και των μέσων μελέτης και έρευνας της επιχείρησής του. <b>[μπορεί να ζητείται να συνοδεύεται από αποδεικτικά κτήσης του εξοπλισμού, όπως τιμολόγια, συμφωνητικά]</b>
2.2.6.δ	Μέσα μελέτης και έρευνας	Υπεύθυνη δήλωση του οικονομικού φορέα, στην οποία γίνεται περιγραφή των μέσων μελέτης και έρευνας που λαμβάνει ο οικονομικός φορέας.
2.2.6.ε	Διαχείριση της αλυσίδας εφοδιασμού	Υπεύθυνη δήλωση του οικονομικού φορέα, στην οποία θα περιγράφονται ο τρόπος διαχείρισης της αλυσίδας εφοδιασμού και τα συστήματα ανίχνευσης που θα εφαρμόσει κατά την εκτέλεση της σύμβασης.
2.2.6.στ	[μόνο στην περίπτωση συμβάσεων προμηθειών, για τις οποίες απαιτούνται εργασίες τοποθέτησης ή εγκατάστασης, παροχή υπηρεσιών ή εκτέλεση έργων], Τίτλοι σπουδών και επαγγελματικών προσόντων που κατέχονται από: α) τον ίδιο τον ανάδοχο και/ή (ανάλογα με τις απαιτήσεις που ορίζονται στη σχετική Διακήρυξη) β) τα διευθυντικά στελέχη του:	Αναφορά τίτλων σπουδών και επαγγελματικών προσόντων του προμηθευτή ή των διευθυντικών στελεχών της επιχείρησης και συγκεκριμένα ..... <b>[μπορεί να ζητούνται κατά περίπτωση υπεύθυνη δήλωση, στην οποία θα περιέχεται πίνακας με τα ονόματα, τους τίτλους σπουδών και την εμπειρία των στελεχών που θα είναι υπεύθυνα για την εκτέλεση των υπηρεσιών, βιογραφικά σημειώματα, αποδεικτικά εμπειρίας και τίτλοι σπουδών των στελεχών, καταστάσεις προσωπικού, συμβάσεις εξαρτημένης εργασίας ή/και ανεξάρτητων υπηρεσιών κατά την έννοια του άρθρου 39 παρ. 9 του ν. 4387/2016 (Α 85) κ.α.]</b>
2.2.6.ζ	Μέτρα περιβαλλοντικής διαχείρισης κατά την εκτέλεση της σύμβασης	Υπεύθυνη δήλωση του οικονομικού φορέα, στην οποία γίνεται περιγραφή των μέτρων περιβαλλοντικής διαχείρισης που θα εφαρμόσει ο οικονομικός φορέας κατά την εκτέλεση της σύμβασης.
2.2.6.η	Μηχανήματα, εγκαταστάσεις και τεχνικός εξοπλισμός	Υπεύθυνη δήλωση του οικονομικού φορέα, στην οποία θα περιγράφεται ο ελάχιστος απαιτούμενος από τη Διακήρυξη εξοπλισμός. <b>[μπορεί να ζητείται να συνοδεύεται από αποδεικτικά κτήσης του εξοπλισμού, όπως τιμολόγια, συμφωνητικά]</b>
2.2.6.θ	Αποδοχή ελέγχων από την αναθέτουσα αρχή ή, εφόσον αυτή συγκατατεθεί, εξ ονόματός της από αρμόδιο	Υπεύθυνη δήλωση του οικονομικού φορέα, στην οποία δηλώνει ότι αποδέχεται τη διενέργεια ελέγχων όσον αφορά το παραγωγικό



Αποδεικτικά μέσα-Προμήθειες (2.2.9.2) <b>[Διαμορφώνεται από την Α.Α. κατ' αντιστοιχία με τους όρους της διακήρυξης:]</b>		
α/α	Λόγος αποκλεισμού-Κριτήριο ποιοτικής επιλογής	Δικαιολογητικό
	επίσημο οργανισμό της χώρας όπου είναι εγκατεστημένος ο ανάδοχος (Για σύνθετα προϊόντα ή, κατ' εξαίρεση, για προϊόντα που πρέπει να ανταποκρίνονται σε κάποιον ιδιαίτερο σκοπό)	δυναμικό ή τις τεχνικές ικανότητες αυτού και, εφόσον κρίνεται αναγκαίο, όσον αφορά τα μέσα μελέτης και έρευνας που αυτός διαθέτει καθώς και τα μέτρα που λαμβάνει για τον έλεγχο της ποιότητας.
2.2.6.ι	Αριθμός διευθυντικών στελεχών κατά τα τελευταία τρία έτη	Υπεύθυνη δήλωση του οικονομικού φορέα, στην οποία αναφέρεται ο αριθμός των στελεχών της επιχείρησής του κατά τα τελευταία τρία χρόνια.
2.2.6.ια	Μέσο ετήσιο εργατοϋπαλληλικό δυναμικό κατά τα τελευταία τρία έτη	Υπεύθυνη δήλωση του οικονομικού φορέα, στην οποία αναφέρεται το μέσο ετήσιο εργατοϋπαλληλικό δυναμικό του κατά τα τελευταία τρία χρόνια.
2.2.6.ιβ	Ποσοστό υπεργολαβίας	Υπεύθυνη δήλωση του οικονομικού φορέα, στην οποία θα δηλώνονται οι υπεργολάβοι στους οποίους θα ανατεθεί τμήμα της σύμβασης και το ποσοστό της υπεργολαβίας, καθώς και υπεύθυνη δήλωση των προτεινόμενων υπεργολάβων ότι αποδέχονται την ανάθεση της υπεργολαβίας με το σχετικό ποσοστό, σε περίπτωση που ο οικονομικός φορέας ανακηρυχθεί ανάδοχος.
2.2.6.ιγ	Για τις συμβάσεις προμηθειών: δείγματα, περιγραφή ή φωτογραφίες χωρίς την πιστοποίηση γνησιότητας	Προσκομίζονται, κατά περίπτωση, οι ζητούμενες φωτογραφίες ή περιγραφή των υπό προμήθεια αγαθών. Σε περίπτωση που η διακήρυξη προβλέπει την προσκόμιση δειγμάτων, μπορεί να ζητείται να περιλαμβάνεται στον φάκελο δελτίο αποστολής των δειγμάτων.
2.2.6.ιδ	Για τις συμβάσεις προμηθειών: πιστοποιητικά από επίσημα ινστιτούτα ή επίσημες υπηρεσίες ελέγχου της ποιότητας	Τα κατά περίπτωση ζητούμενα ή ισοδύναμα πιστοποιητικά ελέγχου ποιότητας. Εάν ο οικονομικός φορέας δεν διαθέτει τέτοια ή ισοδύναμα πιστοποιητικά, υπεύθυνη δήλωση με την οποία θα εξηγήει τους λόγους και θα διευκρινίζει ποια άλλα αποδεικτικά μέσα μπορούν να προσκομιστούν όσον αφορά τα συστήματα ή πρότυπα διασφάλισης ποιότητας
2.2.7.α	Πιστοποιητικά από ανεξάρτητους οργανισμούς σχετικά με πρότυπα διασφάλισης ποιότητας, συμπεριλαμβανομένης της προσβασιμότητας για άτομα με ειδικές ανάγκες	Τα κατά περίπτωση ζητούμενα πιστοποιητικά που αποδεικνύουν τη συμμόρφωση με τα απαιτούμενα πρότυπα διασφάλισης ποιότητας. Εάν ο οικονομικός φορέας δεν διαθέτει τέτοια ή ισοδύναμα πρότυπα από οργανισμούς εδρεύοντες σε κράτη-μέλη, υπεύθυνη

Αποδεικτικά μέσα-Προμήθειες (2.2.9.2) <b>[Διαμορφώνεται από την Α.Α. κατ' αντιστοιχία με τους όρους της διακήρυξης:]</b>		
α/α	Λόγος αποκλεισμού-Κριτήριο ποιοτικής επιλογής	Δικαιολογητικό
		δήλωση με την οποία θα εξηγεί τους λόγους και θα διευκρινίζει ποια άλλα αποδεικτικά μέσα μπορούν να προσκομιστούν όσον αφορά τα συστήματα ή πρότυπα διασφάλισης ποιότητας
2.2.7.β	Πιστοποιητικά από ανεξάρτητους οργανισμούς σχετικά με συστήματα ή πρότυπα περιβαλλοντικής διαχείρισης	Τα κατά περίπτωση ζητούμενα πιστοποιητικά που αποδεικνύουν τη συμμόρφωση με τα απαιτούμενα πρότυπα περιβαλλοντικής διαχείρισης. Εάν ο οικονομικός φορέας δεν διαθέτει τέτοια ή ισοδύναμα πρότυπα από οργανισμούς εδρεύοντες σε κράτη-μέλη, υπεύθυνη δήλωση με την οποία θα εξηγεί τους λόγους και θα διευκρινίζει ποια άλλα αποδεικτικά μέσα μπορούν να προσκομιστούν όσον αφορά τα συστήματα ή πρότυπα περιβαλλοντικής διαχείρισης

**ΠΕΡΙΕΧΟΜΕΝΟ ΥΠΕΥΘΥΝΗΣ-ΩΝ ΔΗΛΩΣΗΣ-ΔΗΛΩΣΕΩΝ ΠΟΥ ΠΡΟΣΚΟΜΙΖΟΝΤΑΙ ΩΣ ΔΙΚΑΙΟΛΟΓΗΤΙΚΑ ΚΑΤΑΚΥΡΩΣΗΣ<sup>1</sup>**

Δηλώνω υπεύθυνα ότι:

Παράγραφος 2.2.3.2. διακήρυξης:

Δεν έχει κριθεί με τελεσίδικη δικαστική απόφαση ή διοικητική απόφαση με δεσμευτική ισχύ, σύμφωνα με τις διατάξεις της χώρας όπου είναι εγκατεστημένη η επιχείρησή μας ή την ελληνική νομοθεσία, ότι έχω/έχουμε αθετήσει υποχρεώσεις όσον αφορά στην καταβολή φόρων ή εισφορών κοινωνικής ασφάλισης<sup>2,3</sup>.

Ή

Έχει κριθεί με τελεσίδικη δικαστική απόφαση ή διοικητική απόφαση με δεσμευτική ισχύ, σύμφωνα με τις διατάξεις της χώρας όπου είναι εγκατεστημένη η επιχείρησή μας ή την ελληνική νομοθεσία, ότι έχω/έχουμε αθετήσει υποχρεώσεις όσον αφορά στην καταβολή φόρων ή εισφορών κοινωνικής ασφάλισης αλλά τα συγκεκριμένα ποσά είναι εξαιρετικά μικρά. [\[αναγράφονται τα ποσά\]](#)

Ή

Έχει κριθεί με τελεσίδικη δικαστική απόφαση ή διοικητική απόφαση με δεσμευτική ισχύ, σύμφωνα με τις διατάξεις της χώρας όπου είναι εγκατεστημένη η επιχείρησή μας ή την εθνική νομοθεσία, ότι έχω/έχουμε αθετήσει υποχρεώσεις όσον αφορά

<sup>1</sup> Αφορά στην περίπτωση που δεν προβλέπεται η έκδοση πιστοποιητικού και δεν είναι υποχρεωτική η ένορκη βεβαίωση κατά τους όρους της διακήρυξης και της κείμενης νομοθεσίας

<sup>2</sup> Αν ο οικονομικός φορέας είναι Έλληνας πολίτης ή έχει την εγκατάστασή του στην Ελλάδα, η παρούσα δήλωση αφορά ως προς εισφορές κοινωνικής ασφάλισης τόσο την κύρια όσο και την επικουρική ασφάλιση.

<sup>3</sup> Οι υποχρεώσεις θεωρείται ότι δεν έχουν αθετηθεί εφόσον δεν έχουν καταστεί ληξιπρόθεσμες ή εφόσον αυτές έχουν υπαχθεί σε δεσμευτικό διακανονισμό που τηρείται. Επίσης, όταν οι υποχρεώσεις έχουν εκπληρωθεί με την καταβολή των φόρων ή των εισφορών κοινωνικής ασφάλισης, συμπεριλαμβανομένων, κατά περίπτωση, των δεδουλευμένων τόκων ή των προστίμων, είτε όταν υπάρχει υπαγωγή σε δεσμευτικό διακανονισμό για την καταβολή στο μέτρο που τηρούνται οι όροι του δεσμευτικού διακανονισμού.

στην καταβολή φόρων ή εισφορών κοινωνικής ασφάλισης, αλλά ενημερώθηκα/ενημερωθήκαμε σχετικά με το ακριβές ποσό που οφείλεται λόγω αθέτησης των υποχρεώσεών μου/μας, όσον αφορά στην καταβολή φόρων ή εισφορών κοινωνικής ασφάλισης, σε χρόνο κατά τον οποίο δεν είχα/είχαμε τη δυνατότητα να εκπληρώσουμε τις υποχρεώσεις μας ή να προβούμε σε δεσμευτικό διακανονισμό πριν από την εκπνοή της προθεσμίας αίτησης συμμετοχής/της προθεσμίας υποβολής προσφοράς. [\[αναγράφεται το ποσό και η ημερομηνία ενημέρωσης\]](#)

Παράγραφος 2.2.3.4. περ. α Διακήρυξης

Κατά την εκτέλεση των δημόσιων συμβάσεων δεν έχω/ουμε αθετήσει τις υποχρεώσεις μας που απορρέουν από τις διατάξεις της περιβαλλοντικής, κοινωνικοασφαλιστικής και εργατικής νομοθεσίας, που έχουν θεσπισθεί με το δίκαιο της Ένωσης, το ελληνικό δίκαιο, συλλογικές συμβάσεις καθώς και τις διατάξεις οι οποίες απαριθμούνται στο Παράρτημα Χ του Προσαρτήματος Α του ν. 4412/2016:

Παράγραφος 2.2.3.4. περ. β Διακήρυξης<sup>4</sup>

Έχω/έχουμε υπαχθεί σε προπτωχευτική ή πτωχευτική διαδικασία αλλά είμαι/είμαστε σε θέση να εκτελέσω/ουμε τη σύμβαση, λαμβάνοντας υπόψη τις ισχύουσες διατάξεις και τα μέτρα για τη συνέχιση της επιχειρηματικής λειτουργίας μου/μας [\[αναγράφονται τα αποδεικτικά στοιχεία\]](#)

Ιδίως στην περίπτωση εξυγίανσης:

Έχω/ουμε υπαχθεί σε διαδικασία εξυγίανσης [\[αναγράφεται ο αριθμός και η ημερομηνία έκδοσης δικαστικής απόφασης\]](#) και τηρώ/τηρούμε τους όρους αυτής.

Παράγραφος 2.2.3.4. περ. γ Διακήρυξης<sup>5</sup>

---

<sup>4</sup> Ο όρος αυτός περιλαμβάνεται στη Δήλωση εφόσον περιλαμβάνεται στη Διακήρυξη ο συγκεκριμένος δυνητικός λόγος αποκλεισμού.

<sup>5</sup> Ο όρος αυτός περιλαμβάνεται στη Δήλωση εφόσον περιλαμβάνεται στη Διακήρυξη ο συγκεκριμένος δυνητικός λόγος αποκλεισμού.

Δεν έχω/έχουμε συνάψει συμφωνίες με άλλους οικονομικούς φορείς με στόχο τη στρέβλωση του ανταγωνισμού.

Ή

Τυγχάνει στη περίπτωση μου/μας εφαρμογής η περίπτωση β. της παρ. 3 του άρθρου 44 του ν. 3959/2011 (Α' 93), και δεν έχω/ουμε υποπέσει σε επανάληψη της παράβασης.

Παράγραφος 2.2.3.4. περ. δ Διακήρυξης<sup>6</sup>

Δεν συντρέχουν στο πρόσωπό μου/μας καταστάσεις σύγκρουσης συμφερόντων (προσωπικών, οικογενειακών, οικονομικών, πολιτικών ή άλλων κοινών), οι οποίες να μου/μας είναι γνωστές μέχρι και την υπογραφή της παρούσας, με :

α) μέλη του προσωπικού της αναθέτουσας αρχής ή του παρόχου υπηρεσιών διαδικασιών σύναψης συμβάσεων ο οποίος ενεργεί εξ ονόματος της αναθέτουσας αρχής, συμπεριλαμβανομένων των μελών των αποφαινόμενων ή/και γνωμοδοτικών οργάνων ή/και

β) μέλη των οργάνων διοίκησης ή άλλων οργάνων της αναθέτουσας αρχής ή/και

γ) τους συζύγους και συγγενείς εξ αίματος ή εξ αγχιστείας, κατ' ευθεία μεν γραμμή απεριορίστως, εκ πλαγίου δε έως και τέταρτου βαθμού των προσώπων των περιπτώσεων α' και β',

τα οποία:

αα) εμπλέκονται στη διεξαγωγή της διαδικασίας σύναψης σύμβασης, συμπεριλαμβανομένου του σχεδιασμού και της προετοιμασίας της διαδικασίας, καθώς και της κατάρτισης των εγγράφων της σύμβασης ή/και

ββ) μπορούν να επηρεάσουν την έκβασή της

Ή

Έχουν υποπέσει στην αντίληψή μου/μας οι εξής καταστάσεις, οι οποίες θα μπορούσαν να εκληφθούν ως καταστάσεις σύγκρουσης συμφερόντων κατά την έννοια του άρθρου 24 του ν. 4412/2016 .....[αναγράφονται με ακρίβεια και πληρότητα οι πληροφορίες που αφορούν σε καταστάσεις ενδεχόμενης σύγκρουσης συμφερόντων]

---

<sup>6</sup> Ο όρος αυτός περιλαμβάνεται στη Δήλωση εφόσον περιλαμβάνεται στη Διακήρυξη ο συγκεκριμένος δυνητικός λόγος αποκλεισμού.

Παράγραφος 2.2.3.4. περ. ε Διακήρυξης<sup>7</sup>

Δεν έχω/έχουμε παράσχει συμβουλές στην αναθέτουσα αρχή ή δεν έχω/έχουμε με άλλον τρόπο εμπλακεί στην προετοιμασία της διαδικασίας σύναψης της σύμβασης. Τα ανωτέρω ισχύουν και για τις συνδεδεμένες με εμένα επιχειρήσεις.

Ή

Έχω/έχουμε συμμετάσχει στην προετοιμασία της διαδικασίας σύναψης των εγγράφων της παρούσας σύμβασης με την εξής ιδιότητα....

[αναγράφονται με ακρίβεια και πληρότητα οι πληροφορίες που αφορούν στον χρόνο και τον τρόπο πρότερης συμμετοχής]

Παράγραφος 2.2.3.4. περ. στ Διακήρυξης<sup>8</sup>

Δεν έχω/ουμε επιδείξει σοβαρή ή επαναλαμβανόμενη πλημμέλεια κατά την εκτέλεση ουσιώδους απαίτησης στο πλαίσιο προηγούμενης δημόσιας σύμβασης, προηγούμενης σύμβασης με αναθέτοντα φορέα ή προηγούμενης σύμβασης παραχώρησης που είχε ως αποτέλεσμα την πρόωρη καταγγελία της προηγούμενης σύμβασης, αποζημιώσεις ή άλλες παρόμοιες κυρώσεις.

Παράγραφος 2.2.3.4. περ. ζ Διακήρυξης<sup>9</sup>

Δεν έχω/έχουμε κριθεί ένοχος/οι εκ προθέσεως σοβαρών απατηλών δηλώσεων κατά την παροχή των πληροφοριών που απαιτούνται για την εξακρίβωση της απουσίας των λόγων αποκλεισμού ή την πλήρωση των κριτηρίων επιλογής, και δεν έχω αποκρύψει τις πληροφορίες αυτές

Παράγραφος 2.2.3.4. περ. η Διακήρυξης<sup>10</sup>

Δεν έχω/έχουμε επιχειρήσει να επηρεάσω/ουμε με αθέμιτο τρόπο τη διαδικασία λήψης αποφάσεων της αναθέτουσας αρχής, να αποκτήσω/ουμε εμπιστευτικές

<sup>7</sup> Ο όρος αυτός περιλαμβάνεται στη Δήλωση εφόσον περιλαμβάνεται στη Διακήρυξη ο συγκεκριμένος δυνητικός λόγος αποκλεισμού.

<sup>8</sup> Ο όρος αυτός περιλαμβάνεται στη Δήλωση εφόσον περιλαμβάνεται στη Διακήρυξη ο συγκεκριμένος δυνητικός λόγος αποκλεισμού.

<sup>9</sup> Ο όρος αυτός περιλαμβάνεται στη Δήλωση εφόσον περιλαμβάνεται στη Διακήρυξη ο συγκεκριμένος δυνητικός λόγος αποκλεισμού.

<sup>10</sup> Ο όρος αυτός περιλαμβάνεται στη Δήλωση εφόσον περιλαμβάνεται στη Διακήρυξη ο συγκεκριμένος δυνητικός λόγος αποκλεισμού.

πληροφορίες που ενδέχεται να αποφέρουν αθέμιτο πλεονέκτημα στη διαδικασία σύναψης σύμβασης ή να παράσχω/ουμε με απατηλό τρόπο παραπλανητικές πληροφορίες που ενδέχεται να επηρεάσουν ουσιωδώς τις αποφάσεις που αφορούν στον αποκλεισμό, την επιλογή ή την ανάθεση της παρούσας δημόσιας σύμβασης.

Παράγραφος 2.2.3.4. περ. θ Διακήρυξης<sup>11</sup>

Δεν έχω/έχουμε διαπράξει σοβαρό επαγγελματικό παράπτωμα και δεν έχει επιβληθεί σε βάρος μου/μας πειθαρχική ποινή ή άλλους είδους κύρωση στο πλαίσιο του επαγγέλματός μου/μας από αρμόδια εποπτική αρχή/φορέα με πειθαρχικές-κυρωτικές αρμοδιότητες.

Παράγραφος 2.2.3.5.α Διακήρυξης<sup>12</sup>

«Δηλώνω υπεύθυνα ότι δεν υπάρχει ρωσική συμμετοχή στον οικονομικό φορέα που εκπροσωπώ και συμμετέχει στη διαδικασία ανάθεσης της παρούσας σύμβασης, σύμφωνα με τους περιορισμούς που περιλαμβάνονται στο άρθρο 5ια του κανονισμού του Συμβουλίου (ΕΕ) αριθ. 833/2014 της 31ης Ιουλίου 2014 σχετικά με περιοριστικά μέτρα λόγω των ενεργειών της Ρωσίας που αποσταθεροποιούν την κατάσταση στην Ουκρανία, όπως τροποποιήθηκε από τον με αριθ. 2022/578 Κανονισμό του Συμβουλίου (ΕΕ) της 8ης Απριλίου 2022.

Συγκεκριμένα δηλώνω ότι:

(α) ο οικονομικός φορέας που εκπροσωπώ (και κανένας από τους οικονομικούς φορείς που εκπροσωπούν μέλη της ένωσής μας, [εφόσον πρόκειται για ένωση οικονομικών φορέων] δεν είναι Ρώσος υπήκοος, ούτε φυσικό ή νομικό πρόσωπο, οντότητα ή φορέας εγκατεστημένος στη Ρωσία·

(β) ο οικονομικός φορέας που εκπροσωπώ (και κανένας από τους οικονομικούς φορείς που εκπροσωπούν μέλη της ένωσής μας, [εφόσον πρόκειται για ένωση οικονομικών φορέων] δεν είναι νομικό πρόσωπο, οντότητα ή φορέας του οποίου τα

<sup>11</sup> Ο όρος αυτός περιλαμβάνεται στη Δήλωση εφόσον περιλαμβάνεται στη Διακήρυξη ο συγκεκριμένος δυνητικός λόγος αποκλεισμού.

<sup>12</sup> Ο όρος αυτός περιλαμβάνεται στη Δήλωση εφόσον πρόκειται για σύμβαση άνω των ορίων .

δικαιώματα ιδιοκτησίας κατέχει άμεσα ή έμμεσα σε ποσοστό άνω του πενήντα τοις εκατό (50%) οντότητα αναφερόμενη στο στοιχείο α) της παρούσας παραγράφου ·  
(γ) τόσο ο υπεύθυνα δηλώνων όσο και ο οικονομικός φορέας που εκπροσωπώ δεν είμαστε φυσικό ή νομικό πρόσωπο, οντότητα ή όργανο που ενεργεί εξ ονόματος ή κατ' εντολή οντότητας που αναφέρεται στα σημεία (α) ή (β) παραπάνω,  
(δ) δεν υπάρχει συμμετοχή φορέων και οντοτήτων που απαριθμούνται στα ανωτέρω σημεία α) έως γ), άνω του 10 % της αξίας της σύμβασης των υπεργολάβων, προμηθευτών ή φορέων στις ικανότητες των οποίων να στηρίζεται ο οικονομικός φορέας τον οποίον εκπροσωπώ.»

Παράγραφος 2.2.3.9. Διακήρυξης:

Δεν έχει επιβληθεί εις βάρος μου/μας με διοικητική πράξη ή δικαστική απόφαση αποκλεισμός από τη συμμετοχή σε μελλοντικές διαδικασίες σύναψης δημόσιων συμβάσεων καθώς και συμβάσεων παραχώρησης.

Έχει επιβληθεί εις βάρος μου/μας με διοικητική πράξη ή δικαστική απόφαση αποκλεισμός από τη συμμετοχή σε μελλοντικές διαδικασίες σύναψης δημόσιων συμβάσεων καθώς και συμβάσεων παραχώρησης, αλλά η ισχύς της διοικητικής πράξης έχει ανασταλεί με προσωρινή διαταγή .../με απόφαση επί της αίτησης αναστολής. [αναφέρεται αριθμός και ημερομηνία απόφασης καθώς και πληροφορίες για την κύρια δίκη]

Αν επέλθουν μεταβολές στις προϋποθέσεις για τις οποίες υποβάλλεται η παρούσα μέχρι τη σύναψη της σύμβασης, θα ενημερώσω/ουμε αμελλητί σχετικά την αναθέτουσα αρχή.

ΔΗΛΩΣΗ ΟΨΙΓΕΝΩΝ ΜΕΤΑΒΟΛΩΝ<sup>13</sup>

Δεν έχουν επέλθει στο πρόσωπό μου/μας οψιγενείς μεταβολές κατά την έννοια του άρθρου 104 του ν. 4412/2016.

<sup>13</sup> Απαιτείται μόνον στην περίπτωση του προσυμβατικού ελέγχου ή της άσκησης προδικαστικής προσφυγής κατά της απόφασης κατακύρωσης.



*ΔΗΛΩΣΗ*

*Συναινώ/ούμε στο πλαίσιο της διαδικασίας ανάθεσης της παρούσας δημόσιας σύμβασης και επιτρέπω στην αναθέτουσα αρχή ..... να προβεί σε αναζήτηση-επιβεβαίωση όλων των αναγκαίων δικαιολογητικών και να προβεί στο πλαίσιο αυτό στην αναγκαία επεξεργασία δεδομένων προσωπικού χαρακτήρα και στην ανταλλαγή πληροφοριών με άλλες δημόσιες αρχές.*

## ΠΗΤΡΑ ΑΚΕΡΑΙΟΤΗΤΑΣ [επισυνάπτεται στο συμφωνητικό]

Δηλώνω/ούμε ότι δεσμευόμαστε ότι σε όλα τα στάδια που προηγήθηκαν της κατακύρωσης της σύμβασης δεν ενήργησα/ενεργήσαμε αθέμιτα, παράνομα ή καταχρηστικά και ότι θα εξακολουθήσω/ουμε να ενεργώ/ούμε κατ' αυτόν τον τρόπο κατά το στάδιο εκτέλεσης της σύμβασης αλλά και μετά τη λήξη αυτής.

Ειδικότερα ότι:

- 1) δεν διέθετα/διαθέταμε εσωτερική πληροφόρηση, πέραν των στοιχείων που περιήλθαν στη γνώση και στην αντίληψη μου/μας μέσω των εγγράφων της σύμβασης και στο πλαίσιο της συμμετοχής μου/μας στη διαδικασία σύναψης της σύμβασης και των προκαταρκτικών διαβουλεύσεων στις οποίες συμμετείχα/με και έχουν δημοσιοποιηθεί.
- 2) δεν πραγματοποίησα/ήσαμε ενέργειες νόθευσης του ανταγωνισμού μέσω χειραγώγησης των προσφορών, είτε ατομικώς είτε σε συνεργασία με τρίτους, κατά τα οριζόμενα στο δίκαιο του ανταγωνισμού.
- 3) δεν διενήργησα/διενεργήσαμε ούτε θα διενεργήσω/ήσουμε πριν, κατά τη διάρκεια ή και μετά τη λήξη της σύμβασης παράνομες πληρωμές για διευκολύνσεις, εξυπηρετήσεις ή υπηρεσίες που αφορούν τη σύμβαση και τη διαδικασία ανάθεσης.
- 4) δεν πρόσφερα/προσφέραμε ούτε θα προσφέρω/ουμε πριν, κατά τη διάρκεια ή και μετά τη λήξη της σύμβασης, άμεσα ή έμμεσα, οποιαδήποτε υλική εύνοια, δώρο ή αντάλλαγμα σε υπαλλήλους ή μέλη συλλογικών οργάνων της αναθέτουσας αρχής, καθώς και συζύγους και συγγενείς εξ αίματος ή εξ αγχιστείας, κατ' ευθεία μεν γραμμή απεριορίστως, εκ πλαγίου δε έως και τέταρτου βαθμού ή συνεργάτες αυτών ούτε χρησιμοποίησα/χρησιμοποίησαμε ή θα χρησιμοποιήσω/χρησιμοποιήσουμε τρίτα πρόσωπα, για να διοχετεύσουν χρηματικά ποσά στα προαναφερόμενα πρόσωπα.
- 5) δεν θα επιχειρήσω/ουμε να επηρεάσω/ουμε με αθέμιτο τρόπο τη διαδικασία λήψης αποφάσεων της αναθέτουσας αρχής, ούτε θα παράσχω-ουμε παραπλανητικές πληροφορίες οι οποίες ενδέχεται να επηρεάσουν ουσιαδώς τις αποφάσεις της αναθέτουσας αρχής καθ' όλη τη διάρκεια της εκτέλεσης της σύμβασης αλλά και μετά τη λήξη της,
- 6) δεν έχω/ουμε προβεί ούτε θα προβώ/ούμε, άμεσα (ο ίδιος) ή έμμεσα (μέσω τρίτων προσώπων), σε οποιαδήποτε πράξη ή παράλειψη [εναλλακτικά: ότι δεν έχω-ουμε εμπλακεί και δεν θα εμπλακώ-ουμε σε οποιαδήποτε παράτυπη, ανέντιμη ή απατηλή συμπεριφορά (πράξη ή παράλειψη)] που έχει ως στόχο την παραπλάνηση [/εξαπάτηση] οποιουδήποτε προσώπου ή οργάνου της αναθέτουσας αρχής εμπλεκόμενου σε οποιαδήποτε διαδικασία

σχετική με την εκτέλεση της σύμβασης (όπως ενδεικτικά στις διαδικασίες παρακολούθησης και παραλαβής), την απόκρυψη πληροφοριών από αυτό, τον εξαναγκασμό αυτού σε ή/και την αθέμιτη απόσπαση από αυτό ρητής ή σιωπηρής συγκατάθεσης στην παραβίαση ή παράκαμψη νομίμων ή συμβατικών υποχρεώσεων που σχετίζονται με την εκτέλεση της σύμβασης, ή τυχόν έγκρισης, θετικής γνώμης ή απόφασης παραλαβής (μέρους ή όλου) του συμβατικού αντικείμενου ή/και καταβολής (μέρους ή όλου) του συμβατικού τιμήματος,

7) ότι θα απέχω/ουμε από οποιαδήποτε εν γένει συμπεριφορά που συνιστά σοβαρό επαγγελματικό παράπτωμα και θα μπορούσε να θέσει εν αμφιβόλω την ακεραιότητά μου/μας,

8) ότι θα δηλώσω/ουμε στην αναθέτουσα αρχή, αμελλητί με την περιέλευση σε γνώση μου/μας, οποιαδήποτε κατάσταση (ακόμη και ενδεχόμενη) σύγκρουσης συμφερόντων (προσωπικών, οικογενειακών, οικονομικών, πολιτικών ή άλλων κοινών συμφερόντων, συμπεριλαμβανομένων και αντικρουόμενων επαγγελματικών συμφερόντων) μεταξύ των νομίμων ή εξουσιοδοτημένων εκπροσώπων μου-μας, υπαλλήλων ή συνεργατών μου-μας που χρησιμοποιούνται για την εκτέλεση της σύμβασης (συμπεριλαμβανομένων και των υπεργολάβων μου) με μέλη του προσωπικού της αναθέτουσας αρχής που εμπλέκονται καθ' οιονδήποτε τρόπο στη διαδικασία εκτέλεσης της σύμβασης ή/και μπορούν να επηρεάσουν την έκβαση και τις αποφάσεις της αναθέτουσας αρχής περί την εκτέλεσή της, συμπεριλαμβανομένων των μελών των αποφαινόμενων ή/και γνωμοδοτικών οργάνων αυτής, ή/και των μελών των οργάνων διοίκησής της ή/και των συζύγων και συγγενών εξ αίματος ή εξ αγχιστείας, κατ' ευθεία μεν γραμμή απεριορίστως, εκ πλαγίου δε έως και τετάρτου βαθμού των παραπάνω προσώπων, οποτεδήποτε και εάν η κατάσταση αυτή σύγκρουσης συμφερόντων προκύψει κατά τη διάρκεια εκτέλεσης της σύμβασης και μέχρι τη λήξη της.

9) [Σε περίπτωση χρησιμοποίησης υπεργολάβου]

Ο υπεργολάβος ..... έλαβα γνώση της παρούσας ρήτρας ακεραιότητας και ευθύνομαι/ευθυνόμαστε για την τήρηση και από αυτόν απασών των υποχρεώσεων που περιλαμβάνονται σε αυτή.

Υπογραφή/Σφραγίδα

Ο/η ..... (σε περίπτωση φυσικού προσώπου/ ατομικής επιχείρησης) ή το νομικό πρόσωπο.....με την επωνυμία .....και με το διακριτικό τίτλο «.....», που εδρεύει ..... (. ΑΦΜ:.....,

ΔΟΥ: ....., Τ.Κ. ....., νομίμως εκπροσωπούμενο (μόνο για νομικά πρόσωπα) από τον .....

# 25PROC016302336 2025-02-13

ΑΡΧΗ ΕΞΕΤΑΣΗΣ ΠΡΟΔΙΚΑΣΤΙΚΩΝ ΠΡΟΣΦΥΓΩΝ (Α.Ε.Π.Π.)

Διεύθυνση: Λεωφ. Θηβών 196 - 198, 182 33 Άγ. Ιωάννης Ρέντης, Κτίριο Κεράνης

Τηλέφωνο: + 30 213 214 1216 e-mail: [aapp@aapp-procurement.gr](mailto:aapp@aapp-procurement.gr)

<http://www.aapp-procurement.gr>

Αριθμός Προσφυγής

/20

## ΠΡΟΣΦΥΓΗ ΕΝΩΠΙΟΝ ΤΗΣ Α.Ε.Π.Π.

### (1) ΣΤΟΙΧΕΙΑ ΠΡΟΣΦΕΥΓΟΝΤΟΣ

Όνομασία φυσικού ή νομικού προσώπου που ασκεί την Προσφυγή:

Διεύθυνση : \_\_\_\_\_

Αρ. Τηλεφώνου : \_\_\_\_\_ Αρ. Φαξ : \_\_\_\_\_

e-mail : \_\_\_\_\_

# 25PROC016302336 2025-02-13

ΑΡΧΗ ΕΞΕΤΑΣΗΣ ΠΡΟΔΙΚΑΣΤΙΚΩΝ ΠΡΟΣΦΥΓΩΝ (Α.Ε.Π.Π.)

Διεύθυνση: Λεωφ. Θηβών 196 - 198, 182 33 Άγ. Ιωάννης Ρέντης, Κτίριο Κεράνης

Τηλέφωνο: + 30 213 214 1216 e-mail: [aep@aepp-procurement.gr](mailto:aep@aepp-procurement.gr)

<http://www.aep-procurement.gr>

(2) ΑΝΑΘΕΤΟΥΣΑ ΑΡΧΗ

Όνομασία : \_\_\_\_\_

Διεύθυνση : \_\_\_\_\_

Αρ. Τηλεφώνου : \_\_\_\_\_ Αρ. Φαξ : \_\_\_\_\_

e-mail : \_\_\_\_\_

(3) ΑΡΙΘΜΟΣ ΠΡΟΚΗΡΥΞΗΣ ΣΥΜΒΑΣΗΣ	(5) ΠΡΟΫΠΟΛΟΓΙΖΟΜΕΝΗ ΔΑΠΑΝΗ ΣΥΜΦΩΝΑ ΜΕ ΤΗ ΣΥΜΒΑΣΗ
(4) ΚΑΤΗΓΟΡΙΑ ΣΥΜΒΑΣΗΣ (ΕΡΓΟ, ΠΡΟΜΗΘΕΙΕΣ, ΥΠΗΡΕΣΙΕΣ)	(6) ΠΟΣΟ ΚΑΤΑΚΥΡΩΘΕΙΣΑΣ ΠΡΟΣΦΟΡΑΣ
(7) ΠΑΡΑΒΟΛΟ ΚΑΙ ΠΡΑΞΗ ΕΞΟΦΛΗΣΗΣ ΠΑΡΑΒΟΛΟΥ (επισυνάπτεται στο παρόν έντυπο)	(8) ΕΞΟΥΣΙΟΔΟΤΗΣΗ ΣΕ ΠΕΡΙΠΤΩΣΗ ΚΑΤΑΘΕΣΗΣ ΑΠΟ ΔΙΚΗΓΟΡΟ (επισυνάπτεται στο παρόν έντυπο)

(9) ΣΤΟΙΧΕΙΑ ΔΙΑΚΗΡΥΞΗΣ ΣΥΜΒΑΣΗΣ

Α. Ονομασία και συνοπτική περιγραφή της Διακήρυξης Σύμβασης

---

---

---

---

Β. Ημερομηνία προκήρυξης και δημοσίευσης των όρων της διαδικασίας σύναψης της σύμβασης

---

Γ. Ημερομηνία υποβολής της προσφοράς του προσφεύγοντος

---

Δ. Ημερομηνία κατά την οποία ο προσφεύγων έλαβε γνώση της προσβαλλόμενης πράξης ή απόφασης

---

# 25PROC016302336 2025-02-13

ΑΡΧΗ ΕΞΕΤΑΣΗΣ ΠΡΟΔΙΚΑΣΤΙΚΩΝ ΠΡΟΣΦΥΓΩΝ (Α.Ε.Π.Π.)

Διεύθυνση: Λεωφ. Θηβών 196 - 198, 182 33 Άγ. Ιωάννης Ρέντης, Κτίριο Κεράνης

Τηλέφωνο: + 30 213 214 1216 e-mail: [aapp@aapp-procurement.gr](mailto:aapp@aapp-procurement.gr)

<http://www.aapp-procurement.gr>

(10) ΛΟΓΟΙ ΕΠΙ ΤΩΝ ΟΠΟΙΩΝ ΒΑΣΙΖΕΤΑΙ Η ΠΡΟΣΦΥΓΗ

Να προσδιορίσετε ειδικά τους νομικούς και πραγματικούς λόγους επί των οποίων βασίζεται η προσφυγή



(εάν ο χώρος που υπάρχει δεν είναι επαρκής επισυνάψτε συμπληρωματική σελίδα ή σελίδες)

## (11) ΑΙΤΗΜΑ ΤΗΣ ΠΡΟΣΦΥΓΗΣ

Να προσδιορίσετε ειδικά το αίτημα της προσφυγής.

---

(εάν ο χώρος που υπάρχει δεν είναι επαρκής επισυνάψτε συμπληρωματική σελίδα ή σελίδες)

## (12) ΑΙΤΗΜΑ ΑΝΑΣΤΟΛΗΣ – ΠΡΟΣΩΡΙΝΩΝ ΜΕΤΡΩΝ

Να προσδιορίσετε ειδικά το αίτημα (αιτήματα) και να το (τα) αιτιολογήσετε.

(εάν ο χώρος που υπάρχει δεν είναι επαρκής επισυνάψτε συμπληρωματική σελίδα ή σελίδες)

# 25PROC016302336 2025-02-13

ΑΡΧΗ ΕΞΕΤΑΣΗΣ ΠΡΟΔΙΚΑΣΤΙΚΩΝ ΠΡΟΣΦΥΓΩΝ (Α.Ε.Π.Π.)

Διεύθυνση: Λεωφ. Θηβών 196 - 198, 182 33 Άγ. Ιωάννης Ρέντης, Κτίριο Κεράνης

Τηλέφωνο: + 30 213 214 1216 e-mail: [aapp@aapp-procurement.gr](mailto:aapp@aapp-procurement.gr)

<http://www.aapp-procurement.gr>

## (13) ΔΗΛΩΣΗ

Δηλώνω υπεύθυνα ότι όλα τα στοιχεία και όλες οι πληροφορίες που περιέχονται στην παρούσα Προσφυγή καθώς και όλα τα επισυνημμένα έγγραφα είναι αληθή και ορθά.

Υπογραφή Προσφεύγοντος ή Εκπροσώπου

Ημερομηνία

Όνοματεπώνυμο \_\_\_\_\_

(Κεφαλαία)

Ιδιότητα \_\_\_\_\_

Σφραγίδα

(Σε περίπτωση νομικού προσώπου)