



ΕΛΛΗΝΙΚΗ ΔΗΜΟΚΡΑΤΙΑ
ΝΟΜΟΣ ΘΕΣΣΑΛΟΝΙΚΗΣ
ΔΗΜΟΣ ΘΕΣΣΑΛΟΝΙΚΗΣ
ΓΕΝΙΚΗ Δ/ΝΣΗ ΔΙΟΙΚΗΤΙΚΩΝ
& ΟΙΚΟΝΟΜΙΚΩΝ ΥΠΗΡΕΣΙΩΝ
Δ/ΝΣΗ ΟΙΚΟΝΟΜΙΚΗΣ ΚΑΙ
ΤΑΜΕΙΑΚΗΣ ΔΙΑΧΕΙΡΙΣΗΣ
ΤΜΗΜΑ ΠΡΟΚΗΡΥΞΕΩΝ ΚΑΙ
ΔΗΜΟΠΡΑΣΙΩΝ

Διακήρυξη Ν° 34/2019

ΗΛΕΚΤΡΟΝΙΚΟΣ ΔΙΕΘΝΗΣ ΑΝΟΙΚΤΟΣ ΔΙΑΓΩΝΙΣΜΟΣ

για την «προμήθεια οικοδομικών υλικών και λοιπού εξοπλισμού (π.χ. χρώματα, ξυλεία, σκαλωσιές κ.λ.π.) – σιδηρικά, για τις ανάγκες δύο (2) οικονομικών ετών των τεχνικών και λοιπών Υπηρεσιών του Δήμου Θεσσαλονίκης», προϋπολογισμού 911.206,68€ (συμπ. ΦΠΑ 24%)

Περιεχόμενα

ΔΙΑΚΗΡΥΞΗ Ν° 34/2019.....	1
ΗΛΕΚΤΡΟΝΙΚΟΣ ΔΙΕΘΝΗΣ ΑΝΟΙΚΤΟΣ ΔΙΑΓΩΝΙΣΜΟΣ.....	1
ΓΙΑ ΤΗΝ «ΠΡΟΜΗΘΕΙΑ ΟΙΚΟΔΟΜΙΚΩΝ ΥΛΙΚΩΝ ΚΑΙ ΛΟΙΠΟΥ ΕΞΟΠΛΙΣΜΟΥ (Π.Χ. ΧΡΩΜΑΤΑ, ΞΥΛΕΙΑ, ΣΚΑΛΩΣΙΕΣ Κ.Λ.Π.) - ΣΙΔΗΡΙΚΑ, ΓΙΑ ΤΙΣ ΑΝΑΓΚΕΣ ΔΥΟ (2) ΟΙΚΟΝΟΜΙΚΩΝ ΕΤΩΝ ΤΩΝ ΤΕΧΝΙΚΩΝ ΚΑΙ ΛΟΙΠΩΝ ΥΠΗΡΕΣΙΩΝ ΤΟΥ ΔΗΜΟΥ ΘΕΣΣΑΛΟΝΙΚΗΣ», ΠΡΟΫΠΟΛΟΓΙΣΜΟΥ 911.206,68€ (ΣΥΜΠ. ΦΠΑ 24%).....	1
ΠΕΡΙΕΧΟΜΕΝΑ.....	2
1. ΑΝΑΘΕΤΟΥΣΑ ΑΡΧΗ ΚΑΙ ΑΝΤΙΚΕΙΜΕΝΟ ΣΥΜΒΑΣΗΣ.....	4
1.1 ΣΤΟΙΧΕΙΑ ΑΝΑΘΕΤΟΥΣΑΣ ΑΡΧΗΣ.....	4
1.2 ΣΤΟΙΧΕΙΑ ΔΙΑΔΙΚΑΣΙΑΣ-ΧΡΗΜΑΤΟΔΟΤΗΣΗ.....	5
1.3 ΣΥΝΟΠΤΙΚΗ ΠΕΡΙΓΡΑΦΗ ΦΥΣΙΚΟΥ ΚΑΙ ΟΙΚΟΝΟΜΙΚΟΥ ΑΝΤΙΚΕΙΜΕΝΟΥ ΤΗΣ ΣΥΜΒΑΣΗΣ.....	8
1.4 ΘΕΣΜΙΚΟ ΠΛΑΙΣΙΟ.....	9
1.5 ΠΡΟΘΕΣΜΙΑ ΠΑΡΑΛΑΒΗΣ ΠΡΟΣΦΟΡΩΝ ΚΑΙ ΔΙΕΝΕΡΓΕΙΑ ΔΙΑΓΩΝΙΣΜΟΥ.....	12
1.6 ΔΗΜΟΣΙΟΤΗΤΑ.....	12
1.7 ΑΡΧΕΣ ΕΦΑΡΜΟΖΟΜΕΝΕΣ ΣΤΗ ΔΙΑΔΙΚΑΣΙΑ ΣΥΝΑΨΗΣ.....	13
2. ΓΕΝΙΚΟΙ ΚΑΙ ΕΙΔΙΚΟΙ ΟΡΟΙ ΣΥΜΜΕΤΟΧΗΣ.....	14
2.1 ΓΕΝΙΚΕΣ ΠΛΗΡΟΦΟΡΙΕΣ.....	14
2.1.1 Έγγραφα της σύμβασης.....	14
2.1.1 Έγγραφα της σύμβασης.....	14
2.1.2 Επικοινωνία - Πρόσβαση στα έγγραφα της Σύμβασης.....	15
2.1.3 Παροχή Διευκρινίσεων.....	15
2.1.4 Γλώσσα.....	15
2.1.5 Εγγυήσεις.....	16
2.2 ΔΙΚΑΙΩΜΑ ΣΥΜΜΕΤΟΧΗΣ - ΚΡΙΤΗΡΙΑ ΠΟΙΟΤΙΚΗΣ ΕΠΙΛΟΓΗΣ.....	17
2.2.1 Δικαίωμα συμμετοχής.....	17
2.2.2 Εγγύηση συμμετοχής.....	17
2.2.3 Λόγοι αποκλεισμού.....	18
2.2.4 Καταλληλότητα άσκησης επαγγελματικής δραστηριότητας.....	22
2.2.5 Οικονομική και χρηματοοικονομική επάρκεια.....	22
2.2.6 Τεχνική και επαγγελματική ικανότητα.....	23
2.2.7 Πρότυπα διασφάλισης ποιότητας και πρότυπα περιβαλλοντικής διαχείρισης.....	23
2.2.8 Στήριξη στην ικανότητα τρίτων.....	23
2.2.9 Κανόνες απόδειξης ποιοτικής επιλογής.....	23
2.2.9.1 Προκαταρκτική απόδειξη κατά την υποβολή προσφορών.....	23
2.2.9.2 Αποδεικτικά μέσα.....	24
2.3 ΚΡΙΤΗΡΙΑ ΑΝΑΘΕΣΗΣ.....	28
2.3.1 Κριτήριο ανάθεσης.....	28
2.4 ΚΑΤΑΡΤΙΣΗ - ΠΕΡΙΕΧΟΜΕΝΟ ΠΡΟΣΦΟΡΩΝ.....	29
2.4.1 Γενικοί όροι υποβολής προσφορών.....	29
2.4.2 Χρόνος και Τρόπος υποβολής προσφορών.....	29
2.4.3 Περιεχόμενα Φακέλου «Δικαιολογητικά Συμμετοχής- Τεχνική Προσφορά».....	31
2.4.4 Περιεχόμενα Φακέλου «Οικονομική Προσφορά» / Τρόπος σύνταξης και υποβολής οικονομικών προσφορών.....	33
2.4.5 Χρόνος ισχύος των προσφορών.....	33
2.4.6 Λόγοι απόρριψης προσφορών.....	34
3. ΔΙΕΝΕΡΓΕΙΑ ΔΙΑΔΙΚΑΣΙΑΣ - ΑΞΙΟΛΟΓΗΣΗ ΠΡΟΣΦΟΡΩΝ.....	36
3.1 ΑΠΟΣΦΡΑΓΙΣΗ ΚΑΙ ΑΞΙΟΛΟΓΗΣΗ ΠΡΟΣΦΟΡΩΝ.....	36
3.1.1 Ηλεκτρονική αποσφράγιση προσφορών.....	36
3.1.2 Αξιολόγηση προσφορών.....	36
3.2 ΠΡΟΣΚΛΗΣΗ ΥΠΟΒΟΛΗΣ ΔΙΚΑΙΟΛΟΓΗΤΙΚΩΝ ΠΡΟΣΩΡΙΝΟΥ ΑΝΑΔΟΧΟΥ - ΔΙΚΑΙΟΛΟΓΗΤΙΚΑ ΠΡΟΣΩΡΙΝΟΥ ΑΝΑΔΟΧΟΥ.....	38
3.3 ΚΑΤΑΚΥΡΩΣΗ - ΣΥΝΑΨΗ ΣΥΜΒΑΣΗΣ.....	39
3.4 ΠΡΟΔΙΚΑΣΤΙΚΕΣ ΠΡΟΣΦΥΓΕΣ - ΠΡΟΣΩΡΙΝΗ ΔΙΚΑΣΤΙΚΗ ΠΡΟΣΤΑΣΙΑ.....	40
3.5 ΜΑΤΑΙΩΣΗ ΔΙΑΔΙΚΑΣΙΑΣ.....	42

4. ΟΡΟΙ ΕΚΤΕΛΕΣΗΣ ΤΗΣ ΣΥΜΒΑΣΗΣ.....	43
4.1 ΕΓΓΥΗΣΗ ΚΑΛΗΣ ΕΚΤΕΛΕΣΗΣ.....	43
4.2 ΣΥΜΒΑΤΙΚΟ ΠΛΑΙΣΙΟ - ΕΦΑΡΜΟΣΤΕΑ ΝΟΜΟΘΕΣΙΑ.....	43
4.3 ΟΡΟΙ ΕΚΤΕΛΕΣΗΣ ΤΗΣ ΣΥΜΒΑΣΗΣ.....	43
4.4 ΥΠΕΡΓΟΛΑΒΙΑ.....	44
4.5 ΤΡΟΠΟΠΟΙΗΣΗ ΣΥΜΒΑΣΗΣ ΚΑΤΑ ΤΗ ΔΙΑΡΚΕΙΑ ΤΗΣ.....	44
4.6 ΔΙΚΑΙΩΜΑ ΜΟΝΟΜΕΡΟΥΣ ΛΥΣΗΣ ΤΗΣ ΣΥΜΒΑΣΗΣ.....	45
5. ΕΙΔΙΚΟΙ ΟΡΟΙ ΕΚΤΕΛΕΣΗΣ ΤΗΣ ΣΥΜΒΑΣΗΣ.....	46
5.1 ΤΡΟΠΟΣ ΠΛΗΡΩΜΗΣ.....	46
5.2 ΚΗΡΥΞΗ ΟΙΚΟΝΟΜΙΚΟΥ ΦΟΡΕΑ ΕΚΠΤΩΤΟΥ - ΚΥΡΩΣΕΙΣ.....	46
5.3 ΔΙΟΙΚΗΤΙΚΕΣ ΠΡΟΣΦΥΓΕΣ ΚΑΤΑ ΤΗ ΔΙΑΔΙΚΑΣΙΑ ΕΚΤΕΛΕΣΗΣ ΤΩΝ ΣΥΜΒΑΣΕΩΝ.....	47
6. ΕΙΔΙΚΟΙ ΟΡΟΙ ΕΚΤΕΛΕΣΗΣ.....	49
6.1 ΧΡΟΝΟΣ ΠΑΡΑΔΟΣΗΣ ΥΛΙΚΩΝ.....	49
6.2 ΠΑΡΑΛΑΒΗ ΥΛΙΚΩΝ - ΧΡΟΝΟΣ ΚΑΙ ΤΡΟΠΟΣ ΠΑΡΑΛΑΒΗΣ ΥΛΙΚΩΝ.....	49
6.3 ΕΙΔΙΚΟΙ ΟΡΟΙ ΝΑΥΛΩΣΗΣ - ΑΣΦΑΛΙΣΗΣ - ΑΝΑΚΟΙΝΩΣΗΣ ΦΟΡΤΩΣΗΣ ΚΑΙ ΠΟΙΟΤΙΚΟΥ ΕΛΕΓΧΟΥ ΣΤΟ ΕΞΩΤΕΡΙΚΟ.....	50
6.4 ΑΠΟΡΡΙΨΗ ΣΥΜΒΑΤΙΚΩΝ ΥΛΙΚΩΝ - ΑΝΤΙΚΑΤΑΣΤΑΣΗ.....	50
6.5 ΔΕΙΓΜΑΤΑ - ΔΕΙΓΜΑΤΟΛΗΨΙΑ - ΕΡΓΑΣΤΗΡΙΑΚΕΣ ΕΞΕΤΑΣΕΙΣ.....	51
6.6 ΕΓΓΥΗΜΕΝΗ ΛΕΙΤΟΥΡΓΙΑ ΠΡΟΜΗΘΕΙΑΣ.....	51
6.7 ΑΝΑΠΡΟΣΑΡΜΟΓΗ ΤΙΜΗΣ.....	51
ΠΑΡΑΡΤΗΜΑΤΑ.....	52
ΠΑΡΑΡΤΗΜΑ Ι - ΜΕΛΕΤΗ ΔΚΣ 31/2018 ΤΗΣ Δ/ΝΣΗΣ ΚΑΤΑΣΚΕΥΩΝ ΚΑΙ ΣΥΝΤΗΡΗΣΕΩΝ (ΤΕΧΝΙΚΗ ΕΚΘΕΣΗ - ΠΡΟΔΙΑΓΡΑΦΕΣ).....	52
ΠΑΡΑΡΤΗΜΑ ΙΙ - ΕΝΙΑΙΟΣ ΕΝΔΕΙΚΤΙΚΟΣ ΠΡΟΥΠΟΛΟΓΙΣΜΟΣ.....	52
ΠΑΡΑΡΤΗΜΑ ΙΙΙ - ΑΝΑΛΥΤΙΚΟΣ ΠΡΟΫΠΟΛΟΓΙΣΜΟΣ.....	52
ΠΑΡΑΡΤΗΜΑ ΙV - ΕΝΤΥΠΟ ΟΙΚΟΝΟΜΙΚΗΣ ΠΡΟΣΦΟΡΑΣ (ΕΝΙΑΙΟ).....	52
ΠΑΡΑΡΤΗΜΑ V - ΕΕΕΣ (ΠΡΟΣΑΡΜΟΣΜΕΝΟ ΑΠΟ ΤΗΝ ΑΝΑΘΕΤΟΥΣΑ ΑΡΧΗ).....	52
ΠΑΡΑΡΤΗΜΑ VI - ΤΥΠΟΠΟΙΗΜΕΝΟ ΕΝΤΥΠΟ ΠΡΟΔΙΚΑΣΤΙΚΗΣ ΠΡΟΣΦΥΓΗΣ (Π.Δ. 39/2017).....	52

1. ΑΝΑΘΕΤΟΥΣΑ ΑΡΧΗ ΚΑΙ ΑΝΤΙΚΕΙΜΕΝΟ ΣΥΜΒΑΣΗΣ

1.1 Στοιχεία Αναθέτουσας Αρχής

Επωνυμία	ΔΗΜΟΣ ΘΕΣΣΑΛΟΝΙΚΗΣ
Ταχυδρομική διεύθυνση	ΒΑΣ. ΓΕΩΡΓΙΟΥ Α' 1
Πόλη	ΘΕΣΣΑΛΟΝΙΚΗ
Ταχυδρομικός Κωδικός	546 36
Χώρα ¹	ΕΛΛΑΔΑ
Κωδικός NUTS ²	E522
Τηλέφωνο	2313317546
Φαξ	2313317519
Ηλεκτρονικό Ταχυδρομείο	a.liapi@thessaloniki.gr k.ntergioglou@thessaloniki.gr
Αρμόδιος για πληροφορίες ³	Αικατερίνη Λιάπη Κυριακή Ντεργιόγλου (τηλ. 2313318443)
Γενική Διεύθυνση στο διαδίκτυο (URL)	www.thessaloniki.gr
Διεύθυνση του προφίλ αγοραστή στο διαδίκτυο (URL) ⁴	www.promitheus.gov.gr

Είδος Αναθέτουσας Αρχής

Η Αναθέτουσα Αρχή είναι ⁵ ο Δήμος Θεσσαλονίκης αποτελεί «μη κεντρική αναθέτουσα αρχή» και ανήκει στην Γενική Κυβέρνηση (Υποτομέας ΟΤΑ).

Κύρια δραστηριότητα Α.Α.⁶

Η κύρια δραστηριότητα της Αναθέτουσας Αρχής είναι «Γενικές Δημόσιες Υπηρεσίες».

Στοιχεία Επικοινωνίας ⁷

α) Τα έγγραφα της σύμβασης είναι διαθέσιμα για ελεύθερη, πλήρη, άμεση & δωρεάν ηλεκτρονική πρόσβαση στην διεύθυνση (URL): μέσω της διαδικτυακής πύλης www.promitheus.gov.gr του Ε.Σ.Η.ΔΗ.Σ.

¹ Μόνο για συμβάσεις άνω των ορίων

² Μόνο για συμβάσεις άνω των ορίων

³ Συμπληρώνεται το όνομα, η διεύθυνση, ο αριθμός τηλεφώνου και τηλεομοιοτυπικού μηχανήματος (FAX), η διεύθυνση ηλεκτρονικού ταχυδρομείου (e-mail) της υπηρεσίας που διενεργεί τον διαγωνισμό, καθώς και ο αρμόδιος υπάλληλος της υπηρεσίας αυτής, άρθρο 53 παρ. 2 περ. γ του ν. 4412/2016

⁴ Εφόσον υπάρχει και για συμβάσεις άνω των ορίων

⁵ Αναφέρεται το είδος της Α.Α., πχ Υπουργείο, Περιφέρεια, Αποκεντρωμένη Διοίκηση, Νοσοκομείο, Δήμος, ΑΕ του Δημοσίου κλπ και αν αποτελεί «κεντρική κυβερνητική αρχή (ΚΚΑ)» ή «μη κεντρική αναθέτουσα αρχή» κατά την έννοια του άρθρου 2 παρ. 1 περ. 2 και 3 του ν. 4412/2016

⁶ Επιλέγεται η κύρια δραστηριότητα της Α.Α., βλέπε και Παράρτημα ΙΙ (Προκήρυξη Σύμβασης), Τμήμα Ι, παρ. 1.5, Εκτελεστικού Κανονισμού (ΕΕ) 2015/1986 της Επιτροπής (L 296). α) Γενικές δημόσιες υπηρεσίες β) Άμυνα, γ) Δημόσια τάξη και ασφάλεια, δ) Περιβάλλον, ε) Οικονομικές και δημοσιονομικές υποθέσεις, στ) Υγεία, ζ) Στέγαση και υποδομές κοινής ωφέλειας, η) Κοινωνική προστασία, θ) Αναψυχή, πολιτισμός και θρησκεία, ι) Εκπαίδευση, ια) Τυχόν άλλη δραστηριότητα.

⁷ Επιλέγονται και συμπληρώνονται τα αντίστοιχα εδάφια, πρβλ άρθρα 22 και 67 ν. 4412/16

β) Οι προσφορές πρέπει να υποβάλλονται ηλεκτρονικά στην διεύθυνση: www.promitheus.gov.gr

γ) Περαιτέρω πληροφορίες είναι διαθέσιμες από το διαδικτυακό τόπο Δήμου Θεσσαλονίκης στη διεύθυνση www.thessaloniki.gr

1.2 Στοιχεία Διαδικασίας-Χρηματοδότηση

Είδος διαδικασίας

Ο διαγωνισμός θα διεξαχθεί με την ανοικτή διαδικασία του άρθρου 27 του ν. 4412/16.

Χρηματοδότηση της σύμβασης⁸

Φορέας χρηματοδότησης της παρούσας σύμβασης είναι ο Δήμος Θεσσαλονίκης. Η συνολική δαπάνη ανέρχεται στο ποσό των 911.206,68 € συμπεριλαμβανόμενου ΦΠΑ 24% (καθαρή αξία 734.844,10 €, ΦΠΑ 24% 176.362,58 €), θα καλυφθεί από τον προϋπολογισμό εξόδων του Δ.Θ., θα βαρύνει τους παρακάτω ΚΑ του προϋπολογισμού του οικονομικού έτους 2019-2020-2021 καθώς και η πηγή χρηματοδότησης **αναλύεται ως εξής :**

ΔΙΕΥΘΥΝΣΕΙΣ	ΚΑ:	ΛΕΚΤΙΚΟ	ΠΟΣΟ ΑΝΑ ΕΤΟΣ	ΣΥΝΟΛΙΚΟ ΠΟΣΟ	ΠΗΓΗ ΧΡΗΜΑΤΟΔΟΤΗΣΗΣ
α)Κατασκευών και Συντηρήσεων	30/6662.01.01	Προμήθεια Υλικών Συντήρησης & Επισκευής Λοιπών Εγκαταστάσεων	ΕΤΟΣ 2019 : 15.000,00€ Σύμφωνα με την 1118/25-04-2019 ΑΑΥ ΕΤΟΣ 2020: 18.959,54 € ΕΤΟΣ 2021: 15.000,00 €	48.959,54 €	Ίδιοι Πόροι
	30/6661.01.01	Προμήθεια Υλικών Συντήρησης & Επισκευής Κτιρίων	ΕΤΟΣ 2019 : 15.000,00€ Σύμφωνα με την 1102/23-04-2019 ΑΑΥ ΕΤΟΣ 2020: 43.708,08 € ΕΤΟΣ 2021: 15.000,00 €	73.708,08 €	Ίδιοι Πόροι
	30/7135.06.01	Προμήθεια Λοιπών Ειδών Λοιπού	ΕΤΟΣ 2019 : 6.000,00€ Σύμφωνα με την	19.381,20 €	ΣΑΤΑ

⁸ Άρθρο 53 παρ. 2 εδ. ζ ν. 4412/2016

		Εξοπλισμού	1101/23-04-2019 ΑΑΥ ΕΤΟΣ 2020: 8.000,00€ ΕΤΟΣ 2021: 5.381,20€		
β)Αυτοτελής Τμήμα Διαχ/σης Κοιμητηρίων	45/6661.01.01	Προμήθεια Υλικών Συντήρησης & Επισκευής Κτιρίων	ΕΤΟΣ 2019 : 37.000,00€ Σύμφωνα με την 1121/30-04-2019 ΑΑΥ ΕΤΟΣ 2020: 3.323,56€	40.323,56 €	Έσοδα Κοιμητηρίων
	45/6699.01.01	Προμήθεια Διαφόρων Αναλώσιμων Και Λοιπών Υλικών	ΕΤΟΣ 2019 : 1.000,00€ Σύμφωνα με την 1122/30-04-2019 ΑΑΥ ΕΤΟΣ 2020: 202,80€	1.202,80 €	Έσοδα Κοιμητηρίων
γ)Βιώσιμης Κινητικότητας & Δικτύων	30/6662.01.01	Προμήθεια Υλικών Συντήρησης & Επισκευής Λοιπών Εγκαταστάσε ων	ΕΤΟΣ 2019 : 8.000,00€ Σύμφωνα με την 1106/23-04-2019 ΑΑΥ ΕΤΟΣ 2020: 309.400,34€ ΕΤΟΣ 2021: 300.000,00€	617.400,34 €	Τέλη Ελεγχόμενης Στάθμευσης
	20/6661.01.01	Προμήθεια Υλικών Συντήρησης & Επισκευής Κτιρίων	ΕΤΟΣ 2019 : 15.759,16€ Σύμφωνα με την 1111/23-04-2019 ΑΑΥ	15.759,16 €	Ανταποδοτικά
δ)Ανακύκλωσης & Διαχείρισης Αστικών Απορριμμάτων	20/6662.01.01	Προμήθεια Υλικών Συντήρησης & Επισκευής Κτιρίων	ΕΤΟΣ 2019 : 20.000,00€ Σύμφωνα με την 1116/25-04-2019 ΑΑΥ	65.846,48 €	Ανταποδοτικά

			ΕΤΟΣ 2020: 42.846,48€ ΕΤΟΣ 2021: 3.000,00€		
	20/7131.06.01	Προμήθεια εργαλείων	ΕΤΟΣ 2019 : 1.500,00€ Σύμφωνα με την 1117/25-04-2019 ΑΑΥ ΕΤΟΣ 2020: 1.500,00€ ΕΤΟΣ 2021: 310,80€	3.310,80 €	Ανταποδοτικά
ε)Διαχείρισης Αστικού Περιβάλλοντος	35/6661.01.01	Προμήθεια Υλικών Συντήρησης & Επισκευής Κτιρίων	ΕΤΟΣ 2019 : 1.265,72€ Σύμφωνα με την 1157/08-05-2019 ΑΑΥ ΕΤΟΣ 2020: 2.000,00€ ΕΤΟΣ 2021: 1.000,00€	4.265,72 €	Ίδιοι Πόροι
στ)Παιδικών Σταθμών	60/7341.02.01	Εναρμόνιση Οικογενειακής & Επαγγελματικής Ζωής	ΕΤΟΣ 2019 : 5.000,00€ Σύμφωνα με την 1114/25-04-2019 ΑΑΥ ΕΤΟΣ 2020: 8.239,60€ ΕΤΟΣ 2021: 2.000,00€	15.239,60 €	ΕΣΠΑ
ζ)Κοινωνικής Προστασίας & Δημόσιας Υγείας	15/6661.01.01	Προμήθεια Υλικών Συντήρησης & Επισκευής Κτιρίων	ΕΤΟΣ 2019 : 1.506,60€ Σύμφωνα με την 1126/30-04-2019 ΑΑΥ ΕΤΟΣ 2020: 2.418,00€ ΕΤΟΣ 2021: 1.884,80€	5.809,40 €	Ίδιοι Πόροι
		ΣΥΝΟΛΟ	ΕΤΟΣ 2019 : 127.031,48€ ΕΤΟΣ 2020: 438.180,40€	911.206,68 €	

	ΕΤΟΣ 2021: 7.692,00€		
--	--------------------------------	--	--

Όλες οι ΑΑΥ εγκρίθηκαν με την 45262/10990/08-04-2019 (ΑΔΑ:6ΤΛ5ΩΡΡ5-2ΡΧ και ΑΔΑΜ:19REQ004814219 2019-04-17) ΑΠΟΦΑΣΗ ΔΗΜΑΡΧΟΥ ΠΟΛΥΕΤΟΥΣ ΥΠΟΧΡΕΩΣΗΣ

1.3 Συνοπτική Περιγραφή φυσικού και οικονομικού αντικειμένου της σύμβασης

Αντικείμενο της σύμβασης είναι η προμήθεια οικοδομικών υλικών και λοιπού εξοπλισμού (π.χ. χρώματα, ξυλεία, σκαλωσιές κ.λ.π.) – σιδηρικά, για τις ανάγκες δύο (2) οικονομικών ετών των τεχνικών και λοιπών Υπηρεσιών του Δήμου Θεσσαλονίκης», (Διεύθυνση Κατασκευών και Συντηρήσεων, Αυτοτελή Τμήμα Διαχείρισης Κοιμητηρίων, Διεύθυνση Βιώσιμης Κινητικότητας & Δικτύων, Διεύθυνση Ανακύκλωσης & Διαχείρισης Αστικών Απορριμμάτων, Διεύθυνση Διαχείρισης Αστικού Περιβάλλοντος, Διεύθυνση Παιδικών Σταθμών και Διεύθυνση Κοινωνικής Προστασίας & Δημόσιας Υγείας), **προϋπολογισμού δαπάνης 911.206,68€, συμπεριλαμβανομένου ΦΠΑ 24%.**

Οι παρεχόμενες υπηρεσίες κατατάσσονται στους ακόλουθους κωδικούς του Κοινού Λεξιλογίου δημοσίων συμβάσεων (CPV) : 03411000-4 (Ξυλεία από Κωνοφόρα Δένδρα), 44191100-6 (Κόντρα Πλακέ), 19522000-1 (Ρητίνες), 39812500-2 (Στεγανωτικά), 44112310-4 (Διαχωριστικοί Τοίχοι), 44111800-9 (Κονιάματα), 44832100-2 (Μέσα Αφαίρεσης Χρώματος), 44800000-8 (Βαφές, Βερνίκια & Μαστίχες), 44423200 (Σκάλες), 4421310 (Ικριώματα), 44316000-8 (Σιδηρικά).

Η παρούσα σύμβαση υποδιαιρείται σε τμήματα⁹ (ανά α/α – είδος) .

Οι προσφορές υποβάλλονται για ένα, περισσότερα ή για όλα τα είδη του ενδεικτικού προϋπολογισμού. Εναλλακτικές προσφορές δεν γίνονται δεκτές.

Η εκτιμώμενη αξία της σύμβασης ανέρχεται στο ποσό των **911.206,68 € συμπεριλαμβανομένου ΦΠΑ 24% (προϋπολογισμός χωρίς ΦΠΑ: 734.844,10€+176.362,58€ Φ.Π.Α.24%=911.206,68 €)**

Η διάρκεια της σύμβασης θα είναι δύο χρόνια (24 μήνες) μήνες ή μέχρι εξαντλήσεως της πίστωσης μετά την ημερομηνία της πρωτοκόλλησης - ανάρτησης αυτής στο ΚΗΜΔΗΣ.

Αναλυτική περιγραφή του φυσικού και οικονομικού αντικειμένου της σύμβασης δίδεται στη Μελέτη ΔΚΣ 31/18-10-2018 (Τεχνική Έκθεση - Προδιαγραφές, Ενιαίο Ενδεικτικό Προϋπολογισμό, Αναλυτικό Προϋπολογισμό) της Δ/σης Κατασκευών και Συντηρήσεων της παρούσας διακήρυξης.

Η σύμβαση θα ανατεθεί με το κριτήριο της πλέον συμφέρουσας από οικονομική άποψη προσφοράς, μόνο βάσει¹⁰ τιμής. Ισότιμες θεωρούνται οι προσφορές με την ίδια ακριβώς τιμή. Στην περίπτωση αυτή η αναθέτουσα αρχή επιλέγει τον ανάδοχο με κλήρωση μεταξύ των οικονομικών φορέων που υπέβαλαν ισότιμες προσφορές. Η κλήρωση γίνεται ενώπιον του αρμοδίου συλλογικού οργάνου και παρουσία αυτών των οικονομικών φορέων.

1.4 Θεσμικό πλαίσιο

Η ανάθεση και εκτέλεση της σύμβασης διέπεται από την κείμενη νομοθεσία και τις κατ' εξουσιοδότηση αυτής εκδοθείσες κανονιστικές πράξεις¹¹:

⁹ Πρβλ άρθρο 59 ν. 4412/2016. Οι Α.Α. μπορούν να αποφασίζουν να αναθέτουν μια σύμβαση υπό τη μορφή χωριστών τμημάτων και μπορούν να προσδιορίζουν το μέγεθος και το αντικείμενο των τμημάτων αυτών. Επίσης αναφέρουν τους βασικούς λόγους της απόφασής τους να μην διαιρέσουν μία σύμβαση σε τμήματα, στοιχείο που περιλαμβάνεται στα έγγραφα της σύμβασης (Πχ Παράρτημα .. ή άλλο περιγραφικό έγγραφο) ή στην ειδική έκθεση του άρθρου 341 ν. 4412/2016.

¹⁰ Άρθρο 86 ν.4412/2016

¹¹ Προσθήκες και εν γένει προσαρμογές άρθρων της διακήρυξης (πέραν των όσων ήδη προβλέπονται ρητά στο κείμενο και τις υποσημειώσεις της διακήρυξης), μπορούν να προστίθενται και να περιλαμβάνονται, μόνο εφόσον είναι απόλυτα συμβατές με την ισχύουσα νομοθεσία, στο πλαίσιο της ρήτρας ευελιξίας.

του ν. 4412/2016 (Α' 147) «Δημόσιες Συμβάσεις Έργων, Προμηθειών και Υπηρεσιών (προσαρμογή στις Οδηγίες 2014/24/ΕΕ και 2014/25/ΕΕ)»

του ν.4497/2017 (Α'171/13-11-2017) «Άσκηση υπαίθριων εμπορικών δραστηριοτήτων, εκσυγχρονισμός της επιμελητηριακής νομοθεσίας και άλλες διατάξεις» και ιδίως του άρθρου 107 με το οποίο τροποποιούνται τα άρθρα 18, 37, 67, 72, 73, 74, 80, 91, 92, 100, 103, 104, 105, 119, 121, 127, 200, 205, 221, 258, 259, 297, 302, 305, 306, 331, 340, 346, 377 και 379 του Ν.4412/2016,

του ν. 4605/2019 (Α' 52/1-4-2019) «Εναρμόνιση της Ελληνικής Νομοθεσίας με την Οδηγία (ΕΕ) 2016/943 του Ευρωπαϊκού Κοινοβουλίου και του Συμβουλίου της 8ης Ιουνίου 2016 σχετικά με την προστασία της τεχνογνωσίας και των επιχειρηματικών πληροφοριών που δεν έχουν αποκαλυφθεί (εμπορικό απόρρητο) από την παράνομη απόκτηση, χρήση και αποκάλυψή τους (EEL 157 της 15.6.2016) - Μέτρα για την επιτάχυνση του έργου του Υπουργείου Οικονομίας και Ανάπτυξης και άλλες διατάξεις» και ιδίως του άρθρου 43 με το οποίο προσθέτονται τα άρθρα 32Α, 109Α, 205Α, 221Α, 269Α, 320Α, 333Α και τροποποιούνται τα άρθρα 33, 38, 39, 72, 79^Α, 80, 92, 100, 101, 103, 105,107, 111, 117, 119, 121, 127, 132, 200, 205, 218, 219, 221, 222, 270, 273, 302, 315, 316, 318, 331, 337, 364,365, 367, 368, 372, 376, 379 του ν. 4412/2016.

του ν. 4608/2019 (Α'66/25-4-2019) «Ελληνική Αναπτυξιακή Τράπεζα και προσέλκυση Στρατηγικών Επενδύσεων και άλλες διατάξεις»,

του ν. 4609/2019 (Α' 67/3-5-2019) «Ρυθμίσεις Μέριμνας Προσωπικού Ενόπλων Δυνάμεων, Στρατολογίας, Στρατιωτικής Δικαιοσύνης και άλλες διατάξεις»,

του ν. 4555/2018 (ΦΕκ 133/19-7-2018 τεύχος Α') «Μεταρρύθμιση του θεσμικού πλαισίου της Τοπικής Αυτοδιοίκησης - Εμβάθυνση της Δημοκρατίας - Βελτίωση της οικονομικής και αναπτυξιακής λειτουργίας των Ο.Τ.Α. [Πρόγραμμα «ΚΛΕΙΣΘΕΝΗΣ Ι»

του ν.3852/2010 (Α' 87/7-6-2010) «Νέα Αρχιτεκτονική της Αυτοδιοίκησης και της Αποκεντρωμένης Διοίκησης-Πρόγραμμα Καλλικράτης» όπως τροποποιήθηκε και ισχύει.

του ν.3463/2006 (Α'114/8-6-2006) «Κύρωση του Κώδικα Δήμων και Κοινοτήτων»

του ν. 4155/2013 (Α' 120/29-5-2013) «Εθνικό Σύστημα Ηλεκτρονικών Δημοσίων Συμβάσεων και άλλες διατάξεις» όπως ισχύει

του ν. 4314/2014 (Α' 265)¹², «Α) Για τη διαχείριση, τον έλεγχο και την εφαρμογή αναπτυξιακών παρεμβάσεων για την προγραμματική περίοδο 2014–2020, Β) Ενσωμάτωση της Οδηγίας 2012/17 του Ευρωπαϊκού Κοινοβουλίου και του Συμβουλίου της 13ης Ιουνίου 2012 (ΕΕ L 156/16.6.2012) στο ελληνικό δίκαιο, τροποποίηση του ν. 3419/2005 (Α' 297) και άλλες διατάξεις» και του ν. 3614/2007 (Α' 267) «Διαχείριση, έλεγχος και εφαρμογή αναπτυξιακών παρεμβάσεων για την προγραμματική περίοδο 2007 -2013»,

του ν. 4270/2014 (Α' 143) «Αρχές δημοσιονομικής διαχείρισης και εποπτείας (ενσωμάτωση της Οδηγίας 2011/85/ΕΕ) – δημόσιο λογιστικό και άλλες διατάξεις»,

του ν. 4250/2014 (Α' 74) «Διοικητικές Απλουστεύσεις - Καταργήσεις, Συγχωνεύσεις Νομικών Προσώπων και Υπηρεσιών του Δημοσίου Τομέα-Τροποποίηση Διατάξεων του π.δ. 318/1992 (Α'161) και λοιπές ρυθμίσεις» και ειδικότερα τις διατάξεις του άρθρου 1,

του ν.4254/2014 (Α' 85/7-4-2014) «Μέτρα στήριξης και ανάπτυξης και ελληνικής οικονομίας στο πλαίσιο εφαρμογής του Ν.4046/2012 και άλλες διατάξεις» και ειδικότερα την υποπαράγραφο ΣΤ20 του άρθρου 1 «Εφαρμογή Εθνικού Συστήματος Ηλεκτρονικών Δημοσίων Συμβάσεων» που αντικατέστησε την παρ. 1 του άρθρου 8 του Ν.4155/2013

της παρ. Ζ του Ν. 4152/2013 (Α' 107) «Προσαρμογή της ελληνικής νομοθεσίας στην Οδηγία 2011/7 της 16.2.2011 για την καταπολέμηση των καθυστερήσεων πληρωμών στις εμπορικές συναλλαγές»,

¹² Εφόσον πρόκειται για σύμβαση που συγχρηματοδοτείται από πόρους της Ευρωπαϊκής Ένωσης.

του άρθρου 87 παρ. 3,4,5 και 6 του ν.4478/2017 (Α' 91/23-6-2017) «.....IV) Ενσωμάτωση της Οδηγίας 2012/29/ΕΕ για τη θέσπιση ελάχιστων προτύπων σχετικά με τα δικαιώματα, την υποστήριξη και την προστασία θυμάτων της εγκληματικότητας και για την αντικατάσταση της Απόφασης – Πλαίσιο 2001/220/ΔΕΥ του Συμβουλίου και λοιπές διατάξεις»

του ν. 4129/2013 (Α' 52) «Κύρωση του Κώδικα Νόμων για το Ελεγκτικό Συνέδριο»

του άρθρου 26 του ν.4024/2011 (Α 226) «Συγκρότηση συλλογικών οργάνων της διοίκησης και ορισμός των μελών τους με κλήρωση»,¹³

του ν. 4013/2011 (Α' 204) «Σύσταση ενιαίας Ανεξάρτητης Αρχής Δημοσίων Συμβάσεων και Κεντρικού Ηλεκτρονικού Μητρώου Δημοσίων Συμβάσεων...»,

του ν. 3861/2010 (Α' 112) «Ενίσχυση της διαφάνειας με την υποχρεωτική ανάρτηση νόμων και πράξεων των κυβερνητικών, διοικητικών και αυτοδιοικητικών οργάνων στο διαδίκτυο "Πρόγραμμα Διαύγεια" και άλλες διατάξεις»,

του άρθρου 4 του π.δ. 118/07 (Α'150)¹⁴

του άρθρου 5 της απόφασης με αριθμ. 11389/1993 (Β' 185) του Υπουργού Εσωτερικών¹⁵

του ν. 3548/2007 (Α' 68) «Καταχώριση δημοσιεύσεων των φορέων του Δημοσίου στο νομαρχιακό και τοπικό Τύπο και άλλες διατάξεις»,

του ν. 2859/2000 (Α' 248) «Κύρωση Κώδικα Φόρου Προστιθέμενης Αξίας»,

του ν.2690/1999 (Α' 45) “Κύρωση του Κώδικα Διοικητικής Διαδικασίας και άλλες διατάξεις” και ιδίως των άρθρων 7 και 13 έως 15,

του ν. 2121/1993 (Α' 25) “Πνευματική Ιδιοκτησία, Συγγενικά Δικαιώματα και Πολιτιστικά Θέματα”,

του π.δ 28/2015 (Α' 34) “Κωδικοποίηση διατάξεων για την πρόσβαση σε δημόσια έγγραφα και στοιχεία”,

του π.δ. 80/2016 (Α'145) “Ανάληψη υποχρεώσεων από τους Διατάκτες”

του π.δ.39/2017 (Α'64/4-5-2017) «Κανονισμός εξέτασης Προδικαστικών Προσφυγών ενώπιον της Αρχής Εξέτασης Προδικαστικών Προσφυγών»

της με αρ. 57654 (Β' 1781/23.5.2017) Απόφασης του Υπουργού Οικονομίας και Ανάπτυξης «Ρύθμιση ειδικότερων θεμάτων λειτουργίας και διαχείρισης του Κεντρικού Ηλεκτρονικού Μητρώου Δημοσίων Συμβάσεων (ΚΗΜΔΗΣ) του Υπουργείου Οικονομίας και Ανάπτυξης»

της με αρ. 56902/215 (Β' 1924/2.6.2017) Απόφασης του Υπουργού Οικονομίας και Ανάπτυξης «Τεχνικές λεπτομέρειες και διαδικασίες λειτουργίας του Εθνικού Συστήματος Ηλεκτρονικών Δημοσίων Συμβάσεων (Ε.Σ.Η.ΔΗ.Σ.)»,

των σε εκτέλεση των ανωτέρω νόμων εκδοθεισών κανονιστικών πράξεων, των λοιπών διατάξεων που αναφέρονται ρητά ή απορρέουν από τα οριζόμενα στα συμβατικά τεύχη της παρούσας, καθώς και του συνόλου των διατάξεων του ασφαλιστικού, εργατικού, κοινωνικού,

¹³ Μόνο εφόσον επιλεγεί η διενέργεια κλήρωσης για τη συγκρότηση συλλογικών οργάνων

¹⁴ Ειδικά η υποχρέωση δημοσίευσης προκήρυξης σε δύο ημερήσιες οικονομικές εφημερίδες ευρείας κυκλοφορίας, που προβλέπεται στο άρθρο 4 του ως άνω προεδρικού διατάγματος καταργείται με την επιφύλαξη της παραγράφου 10 του άρθρου 379. Ειδικά η υποχρέωση δημοσίευσης προκήρυξης σε τοπική εφημερίδα, που προβλέπεται στο ίδιο άρθρο, όταν ο διαγωνισμός προκηρύσσεται από περιφερειακή υπηρεσία, καταργείται με την επιφύλαξη της παρ. 12 του άρθρου 379.

¹⁵ Ειδικά η υποχρέωση δημοσίευσης εφάπαξ περίληψης σε δύο οικονομικές εφημερίδες, που προβλέπεται στο άρθρο 5 της ως άνω απόφασης, καταργείται με την επιφύλαξη της παρ. 10 του άρθρου 379. Ειδικά η υποχρέωση δημοσίευσης εφάπαξ περίληψης σε τοπική εφημερίδα, που προβλέπεται στο ίδιο άρθρο, καταργείται με την επιφύλαξη της παρ. 12 του άρθρου 379,

περιβαλλοντικού και φορολογικού δικαίου που διέπει την ανάθεση και εκτέλεση της παρούσας σύμβασης, έστω και αν δεν αναφέρονται ρητά παραπάνω.

την υπ' αριθμ. 2634/30712/318/13-03-2018 (ΑΔΑ: 606ΖΩΡ5-Ε91) Απόφαση Δημάρχου σχετικά με τον ορισμό Αντιδημάρχων Δήμου Θεσσαλονίκης και την υπ' αριθμ. 9264/80261/835/24-07-2018 (ΑΔΑ:ΩΝΦΜΩΡ5-Ω6Ε) Απόφαση Δημάρχου: «Τροποποίηση της υπ' αριθμ. 1290/08-03-2017 Απόφασης Δημάρχου με θέμα :Μεταβίβαση αρμοδιοτήτων στην Αντιδήμαρχο Οικονομικών Άννα Αγγελίδου – Πολυχρονιάδου

τη με αριθμό ΔΚΣ 31/2018 Μελέτη της Δ/σης Κατασκευών και Συντηρήσεων που αφορά : «Προμήθεια οικοδομικών υλικών και λοιπού εξοπλισμού(π.χ. χρώματα, ξυλεία, σκαλωσιές κ.λ.π.) - Σιδηρικά», προϋπολογισθείσας δαπάνης ποσού ύψους 911.206,68 € συμπεριλαμβανομένου Φ.Π.Α. 24%

την υπ' αριθμ. 45262/10990/8-4-2019 (ΑΔΑΜ: 19REQ004814219 2019-04-17 και ΑΔΑ: 6ΤΛ5ΩΡ5-2ΡΧ) Απόφαση Δημάρχου που αφορά την Έγκριση Δαπάνης και Ανάληψης Πολυετούς Υποχρέωσης για την εκτέλεση του τακτικού ενιαίου ηλεκτρονικού διαγωνισμού: «Προμήθεια οικοδομικών υλικών και λοιπού εξοπλισμού (π.χ. χρώματα, ξυλεία, σκαλωσιές κ.λ.π.) – Σιδηρικά»

το με αριθμ. πρωτ. 37399/οικ.1546/01-04-2019 (ΑΔΑΜ:19REQ004711347 2019-04-01) Πρωτογενές αίτημα της Δ/σης Κατασκευών και Συντηρήσεων για την εκτέλεση δαπάνης για την υλοποίηση του τακτικού ενιαίου ηλεκτρονικού διαγωνισμού «Προμήθεια Οικοδομικών υλικών και λοιπού εξοπλισμού (π.χ. χρώματα, ξυλεία, σκαλωσιές κ.λ.π.) – Σιδηρικά»

τις υπ' αριθμ. 1102/23-4-2019(ΑΔΑ:6ΠΨΨΩΡ5-8ΛΦ), 1101/23-4-2019 (ΑΔΑ:ΩΤ9ΕΩΡ5-Ρ7Α), 1118/25-4-2019 (ΑΔΑ:690ΑΩΡ5-Π3Υ), 1121/30-4-2019 (ΑΔΑ:68ΝΓΩΡ5-1ΝΤ), 1122/30-4-2019 (ΑΔΑ:ΨΛ7ΣΩΡ5-2ΗΜ), 1106/23-4-2019 (ΑΔΑ:6ΠΗΠΩΡ5-ΝΚΠ), 1111/23-4-2019 (ΑΔΑ:Ψ8Δ7ΩΡ5-ΜΘΨ), 1116/25-4-2019 (ΑΔΑ:65ΣΦΩΡ5-ΜΗΥ), 1117/25-4-2019 (ΑΔΑ:6ΛΒ5ΩΡ5-ΘΗ1), 1157/8-5-2019 (ΑΔΑ:Ω0ΞΙΩΡ5-Ι7Γ), 1114/25-4-2019 (ΑΔΑ:ΩΟ21ΩΡ5-Μ2Τ), 1126/30-4-2019(ΑΔΑ:ΩΨΓΖΩΡ5-ΔΗΡ) Αποφάσεις Ανάληψης Υποχρέωσης (Α.Α.Υ.)

την υπ' αρ. **376/11-07-2019** Απόφαση Οικονομικής Επιτροπής με την οποία καταρτίστηκαν οι όροι και οι τεχνικές προδιαγραφές του ανοικτού τακτικού ηλεκτρονικού διαγωνισμού και συγκροτήθηκε η Επιτροπή Διαγωνισμού.

1.5 Προθεσμία παραλαβής προσφορών και διενέργεια διαγωνισμού

Η καταληκτική ημερομηνία παραλαβής των προσφορών είναι η **27/09/2019** και ώρα **15:00 μ.μ.**¹⁶

Η διαδικασία θα διενεργηθεί με χρήση της πλατφόρμας του Εθνικού Συστήματος Ηλεκτρονικών Δημοσίων Συμβάσεων (Ε.Σ.Η.Δ.Η.Σ.), η οποία είναι προσβάσιμη μέσω της Διαδικτυακής πύλης www.promitheus.gov.gr, την 23/08/2019, **ημέρα Παρασκευή και ώρα 15:00 μ.μ.**

1.6 Δημοσιότητα

Α. Δημοσίευση στην Επίσημη Εφημερίδα της Ευρωπαϊκής Ένωσης¹⁷

Προκήρυξη¹⁸ της παρούσας σύμβασης απεστάλη με ηλεκτρονικά μέσα για δημοσίευση στις **21/08/2019** στην Υπηρεσία Εκδόσεων της Ευρωπαϊκής Ένωσης.

¹⁶ Κατά τον καθορισμό των προθεσμιών παραλαβής των προσφορών οι Α.Α. λαμβάνουν υπόψη την πολυπλοκότητα της σύμβασης και τον χρόνο που απαιτείται για την προετοιμασία των προσφορών (άρθρο 60 παρ. 1 ν. 4412/2016). Η ελάχιστη προθεσμία παραλαβής των προσφορών στην ανοιχτή διαδικασία καθορίζεται : α) για τις συμβάσεις άνω των ορίων από τις διατάξεις των άρθρων 27, 60 και 67 του ν. 4412/2016 και β) για τις συμβάσεις κάτω των ορίων από τις διατάξεις του άρθρου 121 του ίδιου νόμου

¹⁷ Για δημόσιες συμβάσεις άνω των ορίων

B. Δημοσίευση σε εθνικό επίπεδο ¹⁹

Η προκήρυξη και το πλήρες κείμενο της παρούσας Διακήρυξης καταχωρήθηκαν στο Κεντρικό Ηλεκτρονικό Μητρώο Δημοσίων Συμβάσεων (ΚΗΜΔΗΣ) ²⁰.

Το πλήρες κείμενο της παρούσας Διακήρυξης καταχωρήθηκε ακόμη και στη διαδικτυακή πύλη του Ε.Σ.Η.ΔΗ.Σ.²¹: <http://www.promitheus.gov.gr>, όπου η σχετική ηλεκτρονική διαδικασία σύναψης σύμβασης στην πλατφόρμα ΕΣΗΔΗΣ έλαβε Συστημικό Αύξοντα Αριθμό : **77154**

Προκήρυξη (περίληψη της παρούσας Διακήρυξης) δημοσιεύεται και στον Ελληνικό Τύπο ^{22 23 24}, σύμφωνα με το άρθρο 66 του Ν. 4412/2016 και την υπ' αριθμ. 2460/771/10-1-2019 Απόφαση (ΑΔΑΜ: 19ΑWRD004319669 και ΑΔΑ: Ω4ΤΦΩΡ5-54Ζ), στις εφημερίδες:

«ΗΜΕΡΗΣΙΑ ΤΟΠΙΚΗ» στις **30/08/2019**.και

«ΕΠΤΑ ΗΜΕΡΕΣ» στις **30/08/2019**

Η προκήρυξη (περίληψη της παρούσας Διακήρυξης) όπως προβλέπεται στην περίπτωση 16 της παραγράφου 4 του άρθρου 2 του Ν. 3861/2010, αναρτήθηκε στο διαδίκτυο, στον ιστότοπο <http://et.diaugeia.gov.gr/> (ΠΡΟΓΡΑΜΜΑ ΔΙΑΥΓΕΙΑ)

Η Διακήρυξη καταχωρήθηκε στο διαδίκτυο, στην ιστοσελίδα της αναθέτουσας αρχής, στη διεύθυνση (URL) : www.thessaloniki.gr, στην διαδρομή : Thessaloniki.gr ▶ Θέλω από τον Δήμο ▶ Θέλω να ενημερωθώ (Αναδυόμενο Menu) ▶ Προκηρύξεις – Διακηρύξεις (Αναδυόμενο Menu) ▶ Σώματα Προκηρύξεων – Διακηρύξεων.

Γ. Έξοδα δημοσιεύσεων

Η δαπάνη των δημοσιεύσεων στον Ελληνικό Τύπο, (αρχικής και τυχόν επαναληπτικής) καθώς και όλες οι νόμιμες κρατήσεις, θα βαρύνουν τον ανάδοχο - προμηθευτή ή τους αναδόχους - προμηθευτές στον οποίο ή στους οποίους κατακυρώθηκε η προμήθεια, με την προσκόμιση των νόμιμων παραστατικών, σύμφωνα με το άρθρο 46 του Ν. 3801/09 (ΦΕΚ163/Α/04.09.2009). **Επειδή δίνεται η δυνατότητα στους διαγωνιζόμενους να καταθέσουν προσφορά για ένα είδος, περισσότερα ή για όλα τα είδη του διαγωνισμού, οι δαπάνες των δημοσιεύσεων θα επιμερίζονται ποσοστιαία, ανάλογα με την αξία του αρχικού προϋπολογισμού των ειδών του διαγωνισμού που κατακυρώθηκε στον κάθε ένα προμηθευτή ξεχωριστά.** ²⁵

Σε περίπτωση ματαίωσης ή ακύρωσης του διαγωνισμού, τα έξοδα δημοσίευσης θα βαρύνουν την Αναθέτουσα Αρχή.

¹⁸ Άρθρο 65 παρ. 1 του ν. 4412/2016 : Η προκήρυξη περιλαμβάνει τις πληροφορίες που προβλέπονται στο Παράρτημα V του Προσαρτήματος Α' υπό τη μορφή τυποποιημένου εντύπου (έντυπο 2 Παραρτήματος II : Προκήρυξη Σύμβασης του Εκτελεστικού Κανονισμού (ΕΕ) 2015/1986 της Επιτροπής (L296/1)

¹⁹ Άρθρο 66 Ν. 4412/2016. Η παρούσα διακήρυξη και οι προκηρύξεις δεν δημοσιεύονται πριν από την ημερομηνία δημοσίευσης στην Επίσημη Εφημερίδα της ΕΕ σύμφωνα με το άρθρο 65 του ν. 4412/2016. Ωστόσο, η δημοσίευση μπορεί να πραγματοποιείται σε κάθε περίπτωση σε εθνικό επίπεδο, όταν οι Α.Α. δεν έχουν ενημερωθεί σχετικά με τη δημοσίευση εντός 48 ωρών από τη βεβαίωση παραλαβής της προκήρυξης/ γνωστοποίησης

²⁰ Σύμφωνα με τα άρθρα 38 και 66 του Ν. 4412/2016 και την ΥΑ 57654 όπως ισχύουν.

²¹ Άρθρο 36 του ν. 4412/2016

²² Η υποχρέωση δημοσίευσης της προκήρυξης σε δύο οικονομικές εφημερίδες ευρείας κυκλοφορίας που προβλέπεται στο άρθρο 4 του ΠΔ 118/2007 / άρθρο 5 του Ε.Κ.Π.Ο.Τ.Α. έχει καταργηθεί από την 1^η Ιανουαρίου 2018. Πρβλ άρθρο 377§1 περίπτ. (59 και 82) και άρθρο 379 §10 ν. 4412/2016

²³ Η υποχρέωση δημοσίευσης της προκήρυξης σε μία τοπική εφημερίδα, που προβλέπεται στο άρθρο 4 του ΠΔ 118/2007/άρθρο 5 του ΕΚΠΟΤΑ, συνεχίζει να υφίσταται μέχρι και την 31/12/2020, οπότε και καταργείται, βλέπε άρθρο 377§1 περίπτ (59 και 82) και άρθρο 379 §12 ν. 4412/2016

²⁴ Η δημοσίευση σε νομαρχιακές και τοπικές εφημερίδες του Ν.3548/2007, συνεχίζει να υφίσταται μέχρι και την 31/12/2020, οπότε και καταργείται, βλέπε άρθρο 377§1 περίπτ (35) και άρθρο 379 §12 ν. 4412/2016

²⁵ Πρβλ άρθρο 77 παρ. 5 ν. 4270/2014, άρθρα 1 παρ. 3 & 4 παρ. 3 ν. 3548/2007, σε συνδυασμό με τα άρθρα 377 παρ. 1 περ. 35 & 379 παρ. 12 ν. 4412/2016, όπως τροποποιήθηκαν και αντικαταστάθηκαν με το άρθρο 43 του ν. 4605/2019 η περίπτωση 43 της παραγράφου 1 και το δεύτερο εδάφιο της παραγράφου 3 αντίστοιχα

1.7 Αρχές εφαρμοζόμενες στη διαδικασία σύναψης

Οι οικονομικοί φορείς δεσμεύονται ότι:

α) τηρούν και θα εξακολουθήσουν να τηρούν κατά την εκτέλεση της σύμβασης, εφόσον επιλεγούν, τις υποχρεώσεις τους που απορρέουν από τις διατάξεις της περιβαλλοντικής, κοινωνικοασφαλιστικής και εργατικής νομοθεσίας, που έχουν θεσπιστεί με το δίκαιο της Ένωσης, το εθνικό δίκαιο, συλλογικές συμβάσεις ή διεθνείς διατάξεις περιβαλλοντικού, κοινωνικού και εργατικού δικαίου, οι οποίες απαριθμούνται στο Παράρτημα Χ του Προσαρτήματος Α του ν. 4412/2016. Η τήρηση των εν λόγω υποχρεώσεων ελέγχεται και βεβαιώνεται από τα όργανα που επιβλέπουν την εκτέλεση των δημοσίων συμβάσεων και τις αρμόδιες δημόσιες αρχές και υπηρεσίες που ενεργούν εντός των ορίων της ευθύνης και της αρμοδιότητάς τους²⁶

β) δεν θα ενεργήσουν αθέμιτα, παράνομα ή καταχρηστικά καθ'όλη τη διάρκεια της διαδικασίας ανάθεσης, αλλά και κατά το στάδιο εκτέλεσης της σύμβασης, εφόσον επιλεγούν

γ) λαμβάνουν τα κατάλληλα μέτρα για να διαφυλάξουν την εμπιστευτικότητα των πληροφοριών που έχουν χαρακτηριστεί ως τέτοιες.

²⁶ Άρθρο 18 παρ. 2 του ν. 4412/2016

2. ΓΕΝΙΚΟΙ ΚΑΙ ΕΙΔΙΚΟΙ ΟΡΟΙ ΣΥΜΜΕΤΟΧΗΣ

2.1 Γενικές Πληροφορίες

2.1.1 Έγγραφο της σύμβασης

2.1.1 Έγγραφο της σύμβασης

Τα έγγραφα της παρούσας διαδικασίας σύναψης²⁷ είναι τα ακόλουθα:

- η με αρ. Προκήρυξη της Σύμβασης²⁸ (ΑΔΑΜ:), όπως αυτή έχει δημοσιευτεί στην Επίσημη Εφημερίδα της Ευρωπαϊκής Ένωσης
- η παρούσα Διακήρυξη (ΑΔΑΜ) με τα Παραρτήματα που αποτελούν αναπόσπαστο μέρος αυτής:

1) ΠΑΡΑΡΤΗΜΑ Ι

- Μελέτη 31/2019 «Προμήθεια οικοδομικών υλικών και λοιπού εξοπλισμού (π.χ. χρώματα, ξυλεία, σκαλωσιές κ.λ.π.)- σιδηρικά» των τεχνικών και λοιπών υπηρεσιών του Δήμου Θεσσαλονίκης – προϋπολογισμού 911.206,68 € (συμπ. ΦΠΑ 24%)
 - ο Τεχνική Έκθεση - Προδιαγραφές

2) ΠΑΡΑΡΤΗΜΑ ΙΙ

- Ενιαίος Ενδεικτικός Προϋπολογισμός

3) ΠΑΡΑΡΤΗΜΑ ΙΙΙ

- Αναλυτικός Προϋπολογισμός

4) ΠΑΡΑΡΤΗΜΑ ΙV

- Υπόδειγμα Οικονομικής Προσφοράς

5) ΠΑΡΑΡΤΗΜΑ V

- το Ευρωπαϊκό Ενιαίο Έγγραφο Σύμβασης [ΕΕΕΣ]²⁹

6) ΠΑΡΑΡΤΗΜΑ VI

- Τυποποιημένο έντυπο προδικαστικής προσφυγής

²⁷ Ως «έγγραφο διαδικασίας σύναψης της σύμβασης» ή «έγγραφο της σύμβασης», κατά την έννοια της περ. 14 της παρ.1 του άρθρου 2 του ν. 4412/2016 νοείται κάθε έγγραφο το οποίο παρέχει ή στο οποίο παραπέμπει η Α.Α. με σκοπό να περιγράψει ή να προσδιορίσει στοιχεία της σύμβασης ή της διαδικασίας ανάθεσης, συμπεριλαμβανομένης της προκήρυξης σύμβασης του άρθρου 63, της προκαταρκτικής προκήρυξης του άρθρου 62, αν χρησιμοποιείται ως μέσο προκήρυξης του διαγωνισμού, των τεχνικών προδιαγραφών, του περιγραφικού εγγράφου, των προτεινόμενων όρων της σύμβασης, των υποδειγμάτων για την προσκόμιση των εγγράφων από τους υποψηφίους και τους προσφέροντες, των πληροφοριών σχετικά με τις γενικές και ειδικές υποχρεώσεις και τυχόν πρόσθετων εγγράφων. Επίσης, στην έννοια αυτή περιλαμβάνονται και η διακήρυξη στην οποία αναφέρονται όλοι οι ειδικοί και γενικοί όροι σύναψης και εκτέλεσης της σύμβασης, το Ενιαίο Ευρωπαϊκό Έγγραφο Σύμβασης (ΕΕΕΣ), οι συμπληρωματικές πληροφορίες που παρέχει η αναθέτουσα αρχή δυνάμει της παρ. 2 του άρθρου 67 και της παρ. 2 του άρθρου 297, το σχέδιο της σύμβασης μετά των παραρτημάτων αυτής και η τεχνική συγγραφή υποχρεώσεων που περιλαμβάνει και τις εφαρμοστέες τεχνικές προδιαγραφές

²⁸ Το άρθρο 62 δεν εφαρμόζεται στις συμβάσεις κάτω των ορίων

²⁹ Για συμβάσεις άνω των ορίων

οι συμπληρωματικές πληροφορίες στο πλαίσιο της διαδικασίας σχετικά με τις Τεχνικές Προδιαγραφές παρέχονται από την κ. Κυριακή Ντεργιόγλου, τηλ. 2313318443

2.1.2 Επικοινωνία - Πρόσβαση στα έγγραφα της Σύμβασης

Όλες οι επικοινωνίες σε σχέση με τα βασικά στοιχεία της διαδικασίας σύναψης της σύμβασης, καθώς και όλες οι ανταλλαγές πληροφοριών, ιδίως η ηλεκτρονική υποβολή, εκτελούνται με τη χρήση της πλατφόρμας του Εθνικού Συστήματος Ηλεκτρονικών Δημοσίων Συμβάσεων (ΕΣΗΔΗΣ), η οποία είναι προσβάσιμη μέσω της Διαδικτυακής πύλης www.promitheus.gov.gr³⁰.

Το δικαίωμα πρόσβασης στα έγγραφα των προσφορών άλλων οικονομικών φορέων ασκείται σύμφωνα με το άρθρο 21 παρ. 5 του Ν. 4412/2016.

2.1.3 Παροχή Διευκρινίσεων

Τα σχετικά αιτήματα παροχής διευκρινίσεων υποβάλλονται ηλεκτρονικά, **το αργότερο δέκα (10) ημέρες** πριν την καταληκτική ημερομηνία υποβολής προσφορών και απαντώνται αντίστοιχα, στο πλαίσιο της παρούσας, στη σχετική ηλεκτρονική διαδικασία σύναψης δημόσιας σύμβασης στην πλατφόρμα του ΕΣΗΔΗΣ, η οποία είναι προσβάσιμη μέσω της διαδικτυακής πύλης www.promitheus.gov.gr. Αιτήματα παροχής συμπληρωματικών πληροφοριών – διευκρινίσεων υποβάλλονται από εγγεγραμμένους στο σύστημα οικονομικούς φορείς, δηλαδή από εκείνους που διαθέτουν σχετικά διαπιστευτήρια που τους έχουν χορηγηθεί (όνομα χρήστη και κωδικό πρόσβασης) και απαραίτητα το ηλεκτρονικό αρχείο με το κείμενο των ερωτημάτων είναι ηλεκτρονικά υπογεγραμμένο³¹. Αιτήματα παροχής διευκρινίσεων που υποβάλλονται είτε με άλλο τρόπο είτε το ηλεκτρονικό αρχείο που τα συνοδεύει δεν είναι ηλεκτρονικά υπογεγραμμένο, δεν εξετάζονται.

Η αναθέτουσα αρχή μπορεί να παρατείνει την προθεσμία παραλαβής των προσφορών, ούτως ώστε όλοι οι ενδιαφερόμενοι οικονομικοί φορείς να μπορούν να λάβουν γνώση όλων των αναγκαίων πληροφοριών για την κατάρτιση των προσφορών στις ακόλουθες περιπτώσεις:

α) όταν, για οποιονδήποτε λόγο, πρόσθετες πληροφορίες, αν και ζητήθηκαν από τον οικονομικό φορέα έγκαιρα, δεν έχουν παρασχεθεί **το αργότερο έξι (6) ημέρες** πριν από την προθεσμία που ορίζεται για την παραλαβή των προσφορών,

β) όταν τα έγγραφα της σύμβασης υφίστανται σημαντικές αλλαγές.

Η διάρκεια της παράτασης θα είναι ανάλογη με τη σπουδαιότητα των πληροφοριών ή των αλλαγών.

Όταν οι πρόσθετες πληροφορίες δεν έχουν ζητηθεί έγκαιρα ή δεν έχουν σημασία για την προετοιμασία κατάλληλων προσφορών, δεν απαιτείται παράταση των προθεσμιών³².

2.1.4 Γλώσσα

Τα έγγραφα της σύμβασης έχουν συνταχθεί στην ελληνική γλώσσα³³

Τυχόν ενστάσεις ή προδικαστικές προσφυγές υποβάλλονται στην ελληνική γλώσσα.

³⁰ Επιλέγεται κατά κανόνα η εκ του νόμου υποχρεωτική χρήση του ΕΣΗΔΗΣ για την πρόσβαση στα έγγραφα της σύμβασης και την επικοινωνία. Οι επιλογές που ακολουθούν αφορούν περιπτώσεις που δεν είναι δυνατή εν όλω ή εν μέρει η ελεύθερη πλήρης άμεση και δωρεάν ηλεκτρονική πρόσβαση στα έγγραφα της σύμβασης. Επιπλέον, σε περίπτωση που απαιτούνται ειδικά εργαλεία, συσκευές ή μορφότυποι περιγράφονται στο σημείο αυτό ταυτόχρονα με τον τρόπο πρόσβασης των ενδιαφερομένων.

³¹ Πρβλ την με αρ. 56902/215 «Τεχνικές λεπτομέρειες και διαδικασίες λειτουργίας του Εθνικού Συστήματος Ηλεκτρονικών Δημοσίων Συμβάσεων (Ε.Σ.Η.ΔΗ.Σ.)» (άρθρο 14)

³² Πρβλ. άρθρο 60 παρ. 3 & 67 παρ. 2 του ν. 4412/2016

³³ Άρθρο 53, παρ.3 του ν. 4412/2016: Τα έγγραφα της σύμβασης (όπως περιγράφονται στην παρ. 2.1.1) συντάσσονται υποχρεωτικά στην ελληνική γλώσσα και προαιρετικά και σε άλλες γλώσσες, συνολικά ή μερικά. Σε περίπτωση ασυμφωνίας μεταξύ των τμημάτων των εγγράφων της σύμβασης που έχουν συνταχθεί σε περισσότερες γλώσσες, επικρατεί η ελληνική έκδοση.

Οι προσφορές και τα περιλαμβανόμενα σε αυτές στοιχεία συντάσσονται στην ελληνική γλώσσα ή συνοδεύονται από επίσημη μετάφρασή τους στην ελληνική γλώσσα. Στα αλλοδαπά δημόσια έγγραφα και δικαιολογητικά εφαρμόζεται η Συνθήκη της Χάγης της 5ης.10.1961, που κυρώθηκε με το ν. 1497/1984 (Α'188)³⁴. Ειδικά, τα αλλοδαπά ιδιωτικά έγγραφα συνοδεύονται από μετάφρασή τους στην ελληνική γλώσσα επικυρωμένη είτε από πρόσωπο αρμόδιο κατά τις διατάξεις της εθνικής νομοθεσίας είτε από πρόσωπο κατά νόμο αρμόδιο της χώρας στην οποία έχει συνταχθεί το έγγραφο.³⁵

Τα αποδεικτικά έγγραφα συντάσσονται στην ελληνική γλώσσα ή συνοδεύονται από επίσημη μετάφρασή τους στην ελληνική γλώσσα. Στα αλλοδαπά δημόσια έγγραφα και δικαιολογητικά εφαρμόζεται η Συνθήκη της Χάγης της 5.10.1961, που κυρώθηκε με το ν. 1497/1984 (Α'188). Ειδικά, τα αλλοδαπά ιδιωτικά έγγραφα συνοδεύονται από μετάφρασή τους στην ελληνική γλώσσα επικυρωμένη είτε από πρόσωπο αρμόδιο κατά τις διατάξεις της εθνικής νομοθεσίας είτε από πρόσωπο κατά νόμο αρμόδιο της χώρας στην οποία έχει συνταχθεί το έγγραφο.^{36 37}

Ενημερωτικά και τεχνικά φυλλάδια και άλλα έντυπα -εταιρικά ή μη- με ειδικό τεχνικό περιεχόμενο μπορούν να υποβάλλονται στην αγγλική γλώσσα, χωρίς να συνοδεύονται από μετάφραση στην ελληνική.

Κάθε μορφής επικοινωνία με την αναθέτουσα αρχή, καθώς και μεταξύ αυτής και του αναδόχου, θα γίνονται υποχρεωτικά στην ελληνική γλώσσα.³⁸

Τα απαιτούμενα πιστοποιητικά ISO πρέπει να είναι επικυρωμένα αντίγραφα στην Ελληνική ή Αγγλική Γλώσσα.

2.1.5 Εγγυήσεις³⁹

Οι εγγυητικές επιστολές των παραγράφων 2.2.2 και 4.1. εκδίδονται από πιστωτικά ή χρηματοδοτικά ιδρύματα ή ασφαλιστικές επιχειρήσεις κατά την έννοια των περιπτώσεων β' και γ' της παρ. 1 του άρθρου 14 του Ν. 4364/2016 (Α' 13) που λειτουργούν νόμιμα στα κράτη - μέλη της Ένωσης ή του Ευρωπαϊκού Οικονομικού Χώρου ή στα κράτη-μέρη της ΣΔΣ και έχουν, σύμφωνα με τις ισχύουσες διατάξεις, το δικαίωμα αυτό. Μπορούν, επίσης, να εκδίδονται από το Ε.Τ.Α.Α. - Τ.Μ.Ε.Δ.Ε. ή να παρέχονται με γραμμάτιο του Ταμείου Παρακαταθηκών και Δανείων με παρακατάθεση σε αυτό του αντίστοιχου χρηματικού ποσού. Αν συσταθεί παρακαταθήκη με γραμμάτιο παρακατάθεσης χρεογράφων στο Ταμείο Παρακαταθηκών και Δανείων, τα τοκομερίδια ή μερίσματα που λήγουν κατά τη διάρκεια της εγγύησης επιστρέφονται μετά τη λήξη τους στον υπέρ ου η εγγύηση οικονομικό φορέα.

Οι εγγυητικές επιστολές εκδίδονται κατ' επιλογή των οικονομικών φορέων από έναν ή περισσότερους εκδότες της παραπάνω παραγράφου.

Οι εγγυήσεις αυτές περιλαμβάνουν κατ' ελάχιστον τα ακόλουθα στοιχεία: α) την ημερομηνία έκδοσης, β) τον εκδότη, γ) την αναθέτουσα αρχή προς την οποία απευθύνονται, δ) τον αριθμό της εγγύησης, ε) το ποσό που καλύπτει η εγγύηση, στ) την πλήρη επωνυμία, τον Α.Φ.Μ. και τη

³⁴ Επιτρέπεται η κατάθεση οιασδήποτε δημόσιου εγγράφου και δικαιολογητικού που αφορά αλλοδαπή Επιχείρηση με τη μορφή επικυρωμένης φωτοτυπίας προερχόμενης είτε από το νόμιμο επικυρωμένο έγγραφο από το αρμόδιο Προξενείο της χώρας του προσφέροντος, είτε από το πρωτότυπο έγγραφο με την σφραγίδα "Apostile" σύμφωνα με την συνθήκη της Χάγης της 05-10-61. Η επικύρωση αυτή πρέπει να έχει γίνει από δικηγόρο κατά την έννοια των άρθρων 454 του Κ.Π.Δ. και 53 του Κώδικα περί Δικηγόρων.

³⁵ Άρθρο 92, παρ.4 του ν. 4412/2016 όπως τροποποιήθηκε με το άρθρο 43 παρ. 8 του ν. 4605/2019 (Α52)

³⁶ Πρβλ. άρθρο 80 παρ. 10 ν. 4412/2016, όπως τροποποιήθηκε με το άρθρο 107 περ. 14 του ν. 4497/2017 (Α 171) και με το άρθρο 43 παρ. 7αβ του ν. 4605/2019 (Α52)

³⁷ Άρθρο 92 παρ. 4 του ν.4412/2016 όπως τροποποιήθηκε με το άρθρο 43 του ν. 4605/2019 όσον αφορά τη φράση «μπορούν να συνοδεύονται από μετάφρασή τους» αντικαταστάθηκε από τη φράση «συνοδεύονται από μετάφρασή τους»

³⁸ Με την επιφύλαξη της εν όλω ή εν μέρει σύνταξης των εγγράφων σε άλλη γλώσσα

³⁹ Πρβλ. παρ.3, 4 και 5 άρθρου 72 ν. 4412/2016

διεύθυνση του οικονομικού φορέα υπέρ του οποίου εκδίδεται η εγγύηση (στην περίπτωση ένωσης αναγράφονται όλα τα παραπάνω για κάθε μέλος της ένωσης), ζ) τους όρους ότι: αα) η εγγύηση παρέχεται ανέκκλητα και ανεπιφύλακτα, ο δε εκδότης παραιτείται του δικαιώματος της διαιρέσεως και της διζήσεως, και ββ) ότι σε περίπτωση κατάπτωσης αυτής, το ποσό της κατάπτωσης υπόκειται στο εκάστοτε ισχύον τέλος χαρτοσήμου, η) τα στοιχεία της σχετικής διακήρυξης και την καταληκτική ημερομηνία υποβολής προσφορών⁴⁰, θ) την ημερομηνία λήξης ή τον χρόνο ισχύος της εγγύησης, ι) την ανάληψη υποχρέωσης από τον εκδότη της εγγύησης να καταβάλει το ποσό της εγγύησης ολικά ή μερικά εντός πέντε (5) ημερών μετά από απλή έγγραφη ειδοποίηση εκείνου προς τον οποίο απευθύνεται και ια) στην περίπτωση των εγγυήσεων καλής εκτέλεσης και προκαταβολής, τον αριθμό και τον τίτλο της σχετικής σύμβασης.

Η αναθέτουσα αρχή επικοινωνεί με τους εκδότες των εγγυητικών επιστολών προκειμένου να διαπιστώσει την εγκυρότητά τους.

2.2 Δικαίωμα Συμμετοχής - Κριτήρια Ποιοτικής Επιλογής

2.2.1 Δικαίωμα συμμετοχής

1. Δικαίωμα συμμετοχής στη διαδικασία σύναψης της παρούσας σύμβασης έχουν φυσικά ή νομικά πρόσωπα και, σε περίπτωση ενώσεων οικονομικών φορέων, τα μέλη αυτών, που είναι εγκατεστημένα σε:

α) κράτος-μέλος της Ένωσης,

β) κράτος-μέλος του Ευρωπαϊκού Οικονομικού Χώρου (Ε.Ο.Χ.),

γ) τρίτες χώρες που έχουν υπογράψει και κυρώσει τη ΣΔΣ, στο βαθμό που η υπό ανάθεση δημόσια σύμβαση καλύπτεται από τα Παραρτήματα 1, 2, 4 και 5 και τις γενικές σημειώσεις του σχετικού με την Ένωση Προσαρτήματος Ι της ως άνω Συμφωνίας, καθώς και

δ) σε τρίτες χώρες που δεν εμπίπτουν στην περίπτωση γ' της παρούσας παραγράφου και έχουν συνάψει διμερείς ή πολυμερείς συμφωνίες με την Ένωση σε θέματα διαδικασιών ανάθεσης δημοσίων συμβάσεων.⁴¹

2. Οι ενώσεις οικονομικών φορέων, συμπεριλαμβανομένων και των προσωρινών συμπράξεων, δεν απαιτείται να περιβληθούν συγκεκριμένη νομική μορφή⁴² για την υποβολή προσφοράς⁴³.

3. Στις περιπτώσεις υποβολής προσφοράς από ένωση οικονομικών φορέων, όλα τα μέλη της ευθύνονται έναντι της αναθέτουσας αρχής αλληλέγγυα και εις ολόκληρον.⁴⁴

2.2.2 Εγγύηση συμμετοχής⁴⁵

2.2.2.1. Για την έγκυρη συμμετοχή στη διαδικασία σύναψης της παρούσας σύμβασης, κατατίθεται από τους συμμετέχοντες οικονομικούς φορείς (προσφέροντες), εγγυητική επιστολή συμμετοχής⁴⁶, που ανέρχεται στο ποσό των **14.697,00€** (δεκατεσσάρων χιλιάδων εξακοσίων ενενήντα επτά

⁴⁰ Πρβλ. άρθρο 72 παρ. 4 περ. η του ν. 4412/2106, όπως τροποποιήθηκε με το άρθρο 107 περ. 5 του ν. 4497/2017.

⁴¹ Στον βαθμό που καλύπτονται από τα Παραρτήματα 1, 2, 4 και 5 και τις γενικές σημειώσεις του σχετικού με την Ένωση Προσαρτήματος Ι της ΣΔΣ, καθώς και τις λοιπές διεθνείς συμφωνίες από τις οποίες δεσμεύεται η Ένωση, οι Α.Α. επιφυλάσσουν για τα έργα, τα αγαθά, τις υπηρεσίες και τους οικονομικούς φορείς των χωρών που έχουν υπογράψει τις εν λόγω συμφωνίες μεταχείριση εξίσου ευνοϊκή με αυτήν που επιφυλάσσουν για τα έργα, τα αγαθά, τις υπηρεσίες και τους οικονομικούς φορείς της Ένωσης

⁴² Πρβλ. άρθρο 19 παρ. 2 ν. 4412/2016

⁴³ Όπου κρίνεται αναγκαίο, οι Α.Α. μπορούν να διευκρινίζουν στα έγγραφα της σύμβασης τον τρόπο με τον οποίο οι ενώσεις οικονομικών φορέων θα πρέπει να πληρούν τις απαιτήσεις οικονομικής και χρηματοοικονομικής επάρκειας ή τεχνικής και επαγγελματικής ικανότητας κατά τα άρθρα 75, 76 και 77, εφόσον αυτό δικαιολογείται από αντικειμενικούς λόγους και είναι σύμφωνο με την αρχή της αναλογικότητας (πρβλ. άρθρο 19 παρ. 2 ν. 4412/2016)

⁴⁴ Πρβλ. Άρθρο 19 παρ. 4 ν. 4412/2016

⁴⁵ Πρβλ. παρ. 1 α), 3, 4, 5 του άρθρου 72 του ν.4412/2016 όπως τροποποιήθηκε με το άρθρο 43 παρ. 5 του ν. 4605/2019 (Α 52)

ευρώ)⁴⁷, αν η προσφορά τους αφορά το σύνολο των ειδών /τμημάτων της εκτιμώμενης αξίας του ενδεικτικού προϋπολογισμού της σύμβασης εκτός Φ.Π.Α. με ανάλογη στρογγυλοποίηση.

Σε περίπτωση υποβολής προσφοράς για ένα ή περισσότερα είδη/τμήματα της σύμβασης, το ύψος της εγγύησης συμμετοχής υπολογίζεται 2% επί της εκτιμώμενης αξίας, εκτός Φ.Π.Α., του/των προσφερομένου/ων είδος/ειδών, τμήματος/τμημάτων.

Στην περίπτωση ένωσης οικονομικών φορέων, η εγγύηση συμμετοχής περιλαμβάνει και τον όρο ότι η εγγύηση καλύπτει τις υποχρεώσεις όλων των οικονομικών φορέων που συμμετέχουν στην ένωση.

Η εγγύηση συμμετοχής πρέπει να ισχύει τουλάχιστον για τριάντα (30) ημέρες μετά τη λήξη του χρόνου ισχύος της προσφοράς του άρθρου 2.4.5 της παρούσας, άλλως η προσφορά απορρίπτεται. Η αναθέτουσα αρχή μπορεί, πριν τη λήξη της προσφοράς, να ζητά από τον προσφέροντα να παρατείνει, πριν τη λήξη τους, τη διάρκεια ισχύος της προσφοράς και της εγγύησης συμμετοχής.

2.2.2.2. Η εγγύηση συμμετοχής επιστρέφεται στον ανάδοχο με την προσκόμιση της εγγύησης καλής εκτέλεσης.

Η εγγύηση συμμετοχής επιστρέφεται στους λοιπούς προσφέροντες, σύμφωνα με τα ειδικότερα οριζόμενα στο άρθρο 72 του ν. 4412/2016.⁴⁸

2.2.2.3. Η εγγύηση συμμετοχής καταπίπτει, αν ο προσφέρων αποσύρει την προσφορά του κατά τη διάρκεια ισχύος αυτής, παρέχει ψευδή στοιχεία ή πληροφορίες που αναφέρονται στα άρθρα 2.2.3 έως 2.2.8 δεν προσκομίσει εγκαίρως τα προβλεπόμενα από την παρούσα δικαιολογητικά ή δεν προσέλθει εγκαίρως για υπογραφή της σύμβασης.

2.2.3 Λόγοι αποκλεισμού⁴⁹

Αποκλείεται από τη συμμετοχή στην παρούσα διαδικασία σύναψης σύμβασης (διαγωνισμό) προσφέρων οικονομικός φορέας, εφόσον συντρέχει στο πρόσωπό του (εάν πρόκειται για μεμονωμένο φυσικό ή νομικό πρόσωπο) ή σε ένα από τα μέλη του (εάν πρόκειται για ένωση οικονομικών φορέων) ένας ή περισσότεροι από τους ακόλουθους λόγους:

2.2.3.1. Όταν υπάρχει σε βάρος του αμετάκλητη⁵⁰ καταδικαστική απόφαση για έναν από τους ακόλουθους λόγους:

α) **συμμετοχή σε εγκληματική οργάνωση**, όπως αυτή ορίζεται στο άρθρο 2 της απόφασης-πλαίσιο 2008/841/ΔΕΥ του Συμβουλίου της 24ης Οκτωβρίου 2008, για την καταπολέμηση του οργανωμένου εγκλήματος (ΕΕ L 300 της 11.11.2008 σ.42),

⁴⁶ Σε περίπτωση υποβολής προσφοράς για ένα ή περισσότερα τμήματα της σύμβασης, το ύψος της εγγύησης συμμετοχής υπολογίζεται επί της εκτιμώμενης αξίας, εκτός ΦΠΑ, του/των προσφερομένου/ων τμήματος/τμημάτων (Πρβλ. άρθρο 72 παρ. 1α ν. 4412/2016) , όπως τροποποιήθηκε με το άρθρο 43 παρ. 5 του ν. 4605/2019 (Α 52)

⁴⁷ Η εγγύηση συμμετοχής δε μπορεί να υπερβαίνει το 2% της εκτιμώμενης αξίας της σύμβασης εκτός ΦΠΑ. (περ. α παρ. 1 άρθρου 72 ν. 4412/2016), όπως τροποποιήθηκε με το άρθρο 43 παρ. 5 του ν. 4605/2019 (Α 52)

⁴⁸ Πρβ. άρθρο 72 παρ. 1 του ν. 4412/2016, όπως τροποποιήθηκε με την περ. 4 του άρθρου 107 του ν. 4497/2017 (Α' 171) και με το άρθρο 43 παρ. 5 του ν. 4605/2019 (Α 52).

⁴⁹ Πρβλ άρθρα 73 και 74 ν. 4412/2016, όπως τροποποιήθηκαν με το αρ. 107 του ν. 4497/2017.

⁵⁰ Πρβλ. άρθρο 73 παρ. 1 εδ. α του ν. 4412/2016, όπως τροποποιήθηκε με το άρθρο 107 περ. 6 του ν. 4497/2017.

Ειδικότερα, επισημαίνεται ότι:

α) για τις συμβάσεις άνω των ορίων, η αναφορά στο ΕΕΕΣ σε “τελεσίδικη καταδικαστική απόφαση” νοείται, δεδομένης της ως άνω νομοθετικής μεταβολής, ως “αμετάκλητη καταδικαστική απόφαση”, η δε σχετική δήλωση του οικονομικού φορέα στο Μέρος ΙΙΙ.Α. του ΕΕΕΣ αφορά μόνο σε αμετάκλητες καταδικαστικές αποφάσεις,

β) για τις συμβάσεις κάτω των ορίων, οι αναθέτουσες αρχές πρέπει να προσαρμόζουν το σχετικό πεδίο του Μέρους ΙΙΙ.Α του ΤΕΥΔ και ειδικότερα, αντί της αναφοράς σε “τελεσίδικη καταδικαστική απόφαση”, δεδομένης της ως άνω νομοθετικής μεταβολής, να θέτουν τη φράση “αμετάκλητη καταδικαστική απόφαση”, η δε σχετική δήλωση του οικονομικού φορέα στο ΤΕΥΔ αφορά, ομοίως, μόνο σε αμετάκλητες καταδικαστικές αποφάσεις.

β) **δωροδοκία**, όπως ορίζεται στο άρθρο 3 της σύμβασης περί της καταπολέμησης της διαφθοράς στην οποία ενέχονται υπάλληλοι των Ευρωπαϊκών Κοινοτήτων ή των κρατών-μελών της Ένωσης (ΕΕ C 195 της 25.6.1997, σ. 1) και στην παράγραφο 1 του άρθρου 2 της απόφασης-πλαίσιο 2003/568/ΔΕΥ του Συμβουλίου της 22ας Ιουλίου 2003, για την καταπολέμηση της δωροδοκίας στον ιδιωτικό τομέα (ΕΕ L 192 της 31.7.2003, σ. 54), καθώς και όπως ορίζεται στην κείμενη νομοθεσία ή στο εθνικό δίκαιο του οικονομικού φορέα,

γ) **απάτη**, κατά την έννοια του άρθρου 1 της σύμβασης σχετικά με την προστασία των οικονομικών συμφερόντων των Ευρωπαϊκών Κοινοτήτων (ΕΕ C 316 της 27.11.1995, σ. 48), η οποία κυρώθηκε με το ν. 2803/2000 (Α' 48),

δ) **τρομοκρατικά εγκλήματα ή εγκλήματα συνδεόμενα με τρομοκρατικές δραστηριότητες**, όπως ορίζονται, αντιστοίχως, στα άρθρα 1 και 3 της απόφασης-πλαίσιο 2002/475/ΔΕΥ του Συμβουλίου της 13ης Ιουνίου 2002, για την καταπολέμηση της τρομοκρατίας (ΕΕ L 164 της 22.6.2002, σ. 3) ή ηθική αυτουργία ή συνέργεια ή απόπειρα διάπραξης εγκλήματος, όπως ορίζονται στο άρθρο 4 αυτής,

ε) **νομιμοποίηση εσόδων** από παράνομες δραστηριότητες ή χρηματοδότηση της τρομοκρατίας, όπως αυτές ορίζονται στο άρθρο 1 της Οδηγίας 2005/60/ΕΚ του Ευρωπαϊκού Κοινοβουλίου και του Συμβουλίου της 26ης Οκτωβρίου 2005, σχετικά με την πρόληψη της χρησιμοποίησης του χρηματοπιστωτικού συστήματος για τη νομιμοποίηση εσόδων από παράνομες δραστηριότητες και τη χρηματοδότηση της τρομοκρατίας (ΕΕ L 309 της 25.11.2005, σ. 15), η οποία ενσωματώθηκε στην εθνική νομοθεσία με το ν. 3691/2008 (Α' 166),

στ) **παιδική εργασία** και άλλες μορφές εμπορίας ανθρώπων, όπως ορίζονται στο άρθρο 2 της Οδηγίας 2011/36/ΕΕ του Ευρωπαϊκού Κοινοβουλίου και του Συμβουλίου της 5ης Απριλίου 2011, για την πρόληψη και την καταπολέμηση της εμπορίας ανθρώπων και για την προστασία των θυμάτων της, καθώς και για την αντικατάσταση της απόφασης-πλαίσιο 2002/629/ΔΕΥ του Συμβουλίου (ΕΕ L 101 της 15.4.2011, σ. 1), η οποία ενσωματώθηκε στην εθνική νομοθεσία με το ν. 4198/2013 (Α' 215).

Ο οικονομικός φορέας αποκλείεται, επίσης, όταν το πρόσωπο εις βάρος του οποίου εκδόθηκε αμετάκλητη καταδικαστική απόφαση είναι μέλος του διοικητικού, διευθυντικού ή εποπτικού οργάνου του ή έχει εξουσία εκπροσώπησης, λήψης αποφάσεων ή ελέγχου σε αυτό.

Στις περιπτώσεις εταιρειών περιορισμένης ευθύνης (Ε.Π.Ε.) και προσωπικών εταιρειών (Ο.Ε. και Ε.Ε.) και ΙΚΕ ιδιωτικών κεφαλαιουχικών εταιρειών, η υποχρέωση του προηγούμενου εδαφίου αφορά κατ' ελάχιστον στους διαχειριστές.

Στις περιπτώσεις ανωνύμων εταιρειών (Α.Ε.), η υποχρέωση του προηγούμενου εδαφίου αφορά στον Διευθύνοντα Σύμβουλο, καθώς και σε όλα τα μέλη του Διοικητικού Συμβουλίου.

Στις περιπτώσεις Συνεταιρισμών, η υποχρέωση του προηγούμενου εδαφίου αφορά στα μέλη του Διοικητικού Συμβουλίου⁵¹.

Σε όλες τις υπόλοιπες περιπτώσεις νομικών προσώπων, η υποχρέωση των προηγούμενων εδαφίων αφορά στους νόμιμους εκπροσώπους τους.

Εάν στις ως άνω περιπτώσεις (α) έως (στ) η περίοδος αποκλεισμού δεν έχει καθοριστεί με αμετάκλητη απόφαση, αυτή ανέρχεται σε πέντε (5) έτη από την ημερομηνία της καταδίκης με αμετάκλητη απόφαση.⁵²

2.2.3.2. Στις ακόλουθες περιπτώσεις :

⁵¹ Πρβλ. άρθρο 73 παρ. 1 τελευταία δύο εδάφια του ν. 4412/2016, όπως τροποποιήθηκαν με το άρθρο 107 περ. 7 του ν. 4497/2017.

⁵² Πρβλ. παρ. 10 άρθρου 73 ν.4412/2016, η οποία προστέθηκε με το άρθρο 107 περ. 9 του ν. 4497/2017.

α) όταν ο προσφέρων έχει αθετήσει τις υποχρεώσεις του όσον αφορά στην καταβολή φόρων ή εισφορών κοινωνικής ασφάλισης και αυτό έχει διαπιστωθεί από δικαστική ή διοικητική απόφαση με τελεσίδικη και δεσμευτική ισχύ, σύμφωνα με διατάξεις της χώρας όπου είναι εγκατεστημένος ή την εθνική νομοθεσία ή/και

β) όταν η αναθέτουσα αρχή μπορεί να αποδείξει με τα κατάλληλα μέσα ότι ο προσφέρων έχει αθετήσει τις υποχρεώσεις του όσον αφορά την καταβολή φόρων ή εισφορών κοινωνικής ασφάλισης.

Αν ο προσφέρων είναι Έλληνας πολίτης ή έχει την εγκατάστασή του στην Ελλάδα, οι υποχρεώσεις του που αφορούν τις εισφορές κοινωνικής ασφάλισης καλύπτουν τόσο την κύρια όσο και την επικουρική ασφάλιση.

Δεν αποκλείεται ο προσφέρων οικονομικός φορέας, όταν έχει εκπληρώσει τις υποχρεώσεις του είτε καταβάλλοντας τους φόρους ή τις εισφορές κοινωνικής ασφάλισης που οφείλει, συμπεριλαμβανομένων, κατά περίπτωση, των δεδουλευμένων τόκων ή των προστίμων είτε υπαγόμενος σε δεσμευτικό διακανονισμό για την καταβολή τους⁵³.

ή/και

γ) η Αναθέτουσα Αρχή γνωρίζει ή μπορεί να αποδείξει με τα κατάλληλα μέσα ότι έχουν επιβληθεί σε βάρος του οικονομικού φορέα, μέσα σε χρονικό διάστημα δύο (2) ετών πριν από την ημερομηνία λήξης της προθεσμίας υποβολής προσφοράς: αα) τρεις (3) πράξεις επιβολής προστίμου από τα αρμόδια ελεγκτικά όργανα του Σώματος Επιθεώρησης Εργασίας για παραβάσεις της εργατικής νομοθεσίας που χαρακτηρίζονται, σύμφωνα με την υπουργική απόφαση 2063/Δ1632/2011 (Β' 266), όπως εκάστοτε ισχύει, ως «υψηλής» ή «πολύ υψηλής» σοβαρότητας, οι οποίες προκύπτουν αθροιστικά από τρεις (3) διενεργηθέντες ελέγχους, ή ββ) δύο (2) πράξεις επιβολής προστίμου από τα αρμόδια ελεγκτικά όργανα του Σώματος Επιθεώρησης Εργασίας για παραβάσεις της εργατικής νομοθεσίας που αφορούν την αδήλωτη εργασία, οι οποίες προκύπτουν αθροιστικά από δύο (2) διενεργηθέντες ελέγχους. Οι υπό αα' και ββ' κυρώσεις πρέπει να έχουν αποκτήσει τελεσίδικη και δεσμευτική ισχύ.⁵⁴

2.2.3.3 ΣΤΗΝ ΠΑΡΟΥΣΑ ΔΙΑΚΗΡΥΞΗ ΔΕΝ ΕΧΕΙ ΕΦΑΡΜΟΓΗ ΤΟ ΠΑΡΟΝ ΑΡΘΡΟ

2.2.3.4. Αποκλείεται⁵⁵ από τη συμμετοχή στη διαδικασία σύναψης της παρούσας σύμβασης, προσφέρων οικονομικός φορέας σε οποιαδήποτε από τις ακόλουθες καταστάσεις:

(α) εάν έχει αθετήσει τις υποχρεώσεις που προβλέπονται στην παρ. 2 του άρθρου 18 του ν. 4412/2016⁵⁶,

(β) εάν τελεί υπό πτώχευση ή έχει υπαχθεί σε διαδικασία εξυγίανσης ή ειδικής **εκκαθάρισης** ή τελεί υπό αναγκαστική διαχείριση από εκκαθαριστή ή από το δικαστήριο ή έχει υπαχθεί σε διαδικασία πτωχευτικού συμβιβασμού ή έχει αναστείλει τις επιχειρηματικές του δραστηριότητες ή εάν βρίσκεται σε οποιαδήποτε ανάλογη κατάσταση προκύπτουσα από παρόμοια διαδικασία,

⁵³ Πρβλ. άρθρο 73 παρ. 2 τελευταίο εδάφιο του ν. 4412/2016. Σχετική δήλωση του προσφέροντος οικονομικού φορέα περιλαμβάνεται στο ΕΕΕΣ (για τις συμβάσεις άνω των ορίων) ή (για τις συμβάσεις κάτω των ορίων) στο τυποποιημένο έντυπο υπεύθυνης δήλωσης (Τ.Ε.Υ.Δ.) του άρθρου 79 παρ. 4 ν. 4412/2016

⁵⁴ Πρβλ. άρθρο 73 παρ. 2 περίπτωση γ του ν. 4412/2016 , η οποία προστέθηκε με το άρθρο 39 του ν. 4488/2017.

⁵⁵ Οι λόγοι της παραγράφου 4 αποτελούν δυνητικούς λόγους αποκλεισμού, σύμφωνα με το άρθρο 73 παρ. 4 ν. 4412/2016. Κατά συνέπεια, η Α.Α. δύναται να επιλέξει έναν, περισσότερους, όλους ή ενδεχομένως και κανέναν από τους λόγους αποκλεισμού της παρ. 4, συνεκτιμώντας τα ιδιαίτερα χαρακτηριστικά της υπό ανάθεση σύμβασης (εκτιμώμενη αξία αυτής, ειδικές περιστάσεις κλπ), με σχετική πρόβλεψη στη διακήρυξη (πρβλ. αιτιολογική έκθεση νόμου 4412/2016 - άρθρο 73 παρ. 4). Επισημαίνεται, επίσης, ότι η επιλογή από την Α.Α. λόγου/ων αποκλεισμού της παρ. 4 διαμορφώνει αντιστοίχως τις επιλογές της στα σχετικά πεδία του ΕΕΕΣ (για τις συμβάσεις άνω των ορίων) ή του ΤΕΥΔ (για τις συμβάσεις κάτω των ορίων), καθώς και τα μέσα απόδειξης του άρθρου 2.2.9.2.

⁵⁶ Η αθέτηση της υποχρέωσης αυτής συνιστά σοβαρό επαγγελματικό παράπτωμα του οικονομικού φορέα κατά την έννοια της περίπτωσης θ' της παραγράφου 4 του άρθρου 73. Πρβλ. άρθρο 18 παρ. 5 του ν. 4412/2106, όπως τροποποιήθηκε με το άρθρο 107 περ. 1 του ν. 4497/2017.

προβλεπόμενη σε εθνικές διατάξεις νόμου. Η αναθέτουσα αρχή μπορεί να μην αποκλείει έναν οικονομικό φορέα ο οποίος βρίσκεται σε μία εκ των καταστάσεων που αναφέρονται στην περίπτωση αυτή, υπό την προϋπόθεση ότι αποδεικνύει ότι ο εν λόγω φορέας είναι σε θέση να εκτελέσει τη σύμβαση, λαμβάνοντας υπόψη τις ισχύουσες διατάξεις και τα μέτρα για τη συνέχιση της επιχειρηματικής του λειτουργίας⁵⁷,

(γ) υπάρχουν επαρκώς εύλογες ενδείξεις που οδηγούν στο συμπέρασμα ότι ο οικονομικός φορέας συνήψε συμφωνίες με άλλους οικονομικούς φορείς με στόχο τη στρέβλωση του ανταγωνισμού,

δ) εάν μία κατάσταση σύγκρουσης συμφερόντων κατά την έννοια του άρθρου 24 του ν. 4412/2016 δεν μπορεί να θεραπευθεί αποτελεσματικά με άλλα, λιγότερο παρεμβατικά, μέσα,

(ε) εάν μία κατάσταση στρέβλωσης του ανταγωνισμού από την πρότερη συμμετοχή του οικονομικού φορέα κατά την προετοιμασία της διαδικασίας σύναψης σύμβασης, κατά τα οριζόμενα στο άρθρο 48 του ν. 4412/2016, δεν μπορεί να θεραπευθεί με άλλα, λιγότερο παρεμβατικά, μέσα,

(στ) εάν έχει επιδείξει σοβαρή ή επαναλαμβανόμενη πλημμέλεια κατά την εκτέλεση ουσιώδους απαίτησης στο πλαίσιο προηγούμενης δημόσιας σύμβασης, προηγούμενης σύμβασης με αναθέτοντα φορέα ή προηγούμενης σύμβασης παραχώρησης που είχε ως αποτέλεσμα την πρόωρη καταγγελία της προηγούμενης σύμβασης, αποζημιώσεις ή άλλες παρόμοιες κυρώσεις,

(ζ) εάν έχει κριθεί ένοχος σοβαρών ψευδών δηλώσεων κατά την παροχή των πληροφοριών που απαιτούνται για την εξακρίβωση της απουσίας των λόγων αποκλεισμού ή την πλήρωση των κριτηρίων επιλογής, έχει αποκρύψει τις πληροφορίες αυτές ή δεν είναι σε θέση να προσκομίσει τα δικαιολογητικά που απαιτούνται κατ' εφαρμογή του άρθρου 2.2.9.2 της παρούσας,

(η) εάν επιχείρησε να επηρεάσει με αθέμιτο τρόπο τη διαδικασία λήψης αποφάσεων της αναθέτουσας αρχής, να αποκτήσει εμπιστευτικές πληροφορίες που ενδέχεται να του αποφέρουν αθέμιτο πλεονέκτημα στη διαδικασία σύναψης σύμβασης ή να παράσχει εξ αμελείας παραπλανητικές πληροφορίες που ενδέχεται να επηρεάσουν ουσιωδώς τις αποφάσεις που αφορούν τον αποκλεισμό, την επιλογή ή την ανάθεση,

(θ) εάν έχει διαπράξει σοβαρό επαγγελματικό παράπτωμα, το οποίο θέτει εν αμφιβόλω την ακεραιότητά του, για το οποίο του επιβλήθηκε ποινή που του στερεί το δικαίωμα συμμετοχής σε διαδικασία σύναψης σύμβασης δημοσίων έργων και καταλαμβάνει τη συγκεκριμένη διαδικασία.

Εάν στις ως άνω περιπτώσεις (α) έως (η) η περίοδος αποκλεισμού δεν έχει καθοριστεί με αμετάκλητη απόφαση, αυτή ανέρχεται σε τρία (3) έτη από την ημερομηνία του σχετικού γεγονότος.⁵⁸

Η αναθέτουσα αρχή μπορεί να μην αποκλείει έναν οικονομικό φορέα, ο οποίος βρίσκεται σε μια εκ των καταστάσεων που αναφέρονται στην περίπτωση β' της παρ. 4, υπό την προϋπόθεση ότι αποδεδειγμένα ο εν λόγω φορέας είναι σε θέση να εκτελέσει τη σύμβαση, λαμβάνοντας υπόψη τις ισχύουσες διατάξεις και τα μέτρα για τη συνέχιση της επιχειρηματικής του λειτουργίας.

2.2.3.5. ΣΤΗΝ ΠΑΡΟΥΣΑ ΔΙΑΚΗΡΥΞΗ ΔΕΝ ΕΧΕΙ ΕΦΑΡΜΟΓΗ ΤΟ ΠΑΡΟΝ ΑΡΘΡΟ⁵⁹

2.2.3.6. Ο προσφέρων αποκλείεται σε οποιοδήποτε χρονικό σημείο κατά τη διάρκεια της διαδικασίας σύναψης της παρούσας σύμβασης, όταν αποδεικνύεται ότι βρίσκεται, λόγω πράξεων ή παραλείψεών του, είτε πριν είτε κατά τη διαδικασία, σε μία από τις ως άνω περιπτώσεις

⁵⁷ Σχετική δήλωση του προσφέροντος οικονομικού φορέα περιλαμβάνεται στο ΕΕΕΣ (για τις συμβάσεις άνω των ορίων) ή στο Τ.Ε.Υ.Δ. (για τις συμβάσεις κάτω των ορίων), καθώς και τα μέσα απόδειξης του άρθρου 2.2.9.2.

⁵⁸ Πρβλ. παράγραφο 10 του άρθρου 73 ν.4412/2016, η οποία προστέθηκε με το άρθρο 107 περ. 9 του ν. 4497/2017.

⁵⁹ Ο λόγος αποκλεισμού της παρ. 2.2.3.5 τίθεται στην παρούσα διακήρυξη μόνο εφόσον η εκτιμώμενη αξία της υπό ανάθεση σύμβασης υπερβαίνει το 1.000.000,00 € χωρίς ΦΠΑ. Κατά το στάδιο της υποβολής της προσφοράς η μη συνδρομή του ανωτέρω εθνικού λόγου αποκλεισμού δηλώνεται στο αντίστοιχο πεδίο του ΕΕΕΣ [αμιγώς εθνικοί λόγοι αποκλεισμού]

2.2.3.7. Προσφέρων οικονομικός φορέας που εμπίπτει σε μια από τις καταστάσεις που αναφέρονται στις παραγράφους 2.2.3.1, 2.2.3.2. γ)⁶⁰ και 2.2.3.4 μπορεί να προσκομίζει στοιχεία προκειμένου να αποδείξει ότι τα μέτρα που έλαβε επαρκούν για να αποδείξουν την αξιοπιστία του, παρότι συντρέχει ο σχετικός λόγος αποκλεισμού (αυτοκάθαρση). Εάν τα στοιχεία κριθούν επαρκή, ο εν λόγω οικονομικός φορέας δεν αποκλείεται από τη διαδικασία σύναψης σύμβασης. Τα μέτρα που λαμβάνονται από τους οικονομικούς φορείς αξιολογούνται σε συνάρτηση με τη σοβαρότητα και τις ιδιαίτερες περιστάσεις του ποινικού αδικήματος ή του παραπτώματος. Αν τα μέτρα κριθούν ανεπαρκή, γνωστοποιείται στον οικονομικό φορέα το σκεπτικό της απόφασης αυτής. Οικονομικός φορέας που έχει αποκλειστεί, σύμφωνα με τις κείμενες διατάξεις, με τελεσίδικη απόφαση, σε εθνικό επίπεδο, από τη συμμετοχή σε διαδικασίες σύναψης σύμβασης ή ανάθεσης παραχώρησης δεν μπορεί να κάνει χρήση της ανωτέρω δυνατότητας κατά την περίοδο του αποκλεισμού που ορίζεται στην εν λόγω απόφαση ⁶¹.

2.2.3.8. Η απόφαση για τη διαπίστωση της επάρκειας ή μη των επανορθωτικών μέτρων κατά την προηγούμενη παράγραφο εκδίδεται σύμφωνα με τα οριζόμενα στις παρ. 8 και 9 του άρθρου 73 του ν. 4412/2016.

2.2.3.9. Οικονομικός φορέας, στον οποίο έχει επιβληθεί, με την κοινή υπουργική απόφαση του άρθρου 74 του ν. 4412/2016, η ποινή του αποκλεισμού αποκλείεται αυτοδίκαια και από την παρούσα διαδικασία σύναψης της σύμβασης.

Κριτήρια Επιλογής⁶²

2.2.4 Καταλληλότητα άσκησης επαγγελματικής δραστηριότητας⁶³

Οι οικονομικοί φορείς που συμμετέχουν στη διαδικασία σύναψης της παρούσας σύμβασης απαιτείται να ασκούν εμπορική ή βιομηχανική ή βιοτεχνική δραστηριότητα συναφή με το αντικείμενο της προμήθειας. Οι οικονομικοί φορείς που είναι εγκατεστημένοι σε κράτος μέλος της Ευρωπαϊκής Ένωσης απαιτείται να είναι εγγεγραμμένοι σε ένα από τα επαγγελματικά ή εμπορικά μητρώα που τηρούνται στο κράτος εγκατάστασής τους ή να ικανοποιούν οποιαδήποτε άλλη απαίτηση ορίζεται στο Παράρτημα XI του Προσαρτήματος Α' του ν. 4412/2016. Στην περίπτωση οικονομικών φορέων εγκατεστημένων σε κράτος μέλος του Ευρωπαϊκού Οικονομικού Χώρου (Ε.Ο.Χ) ή σε τρίτες χώρες που προσχωρήσει στη ΣΔΣ, ή σε τρίτες χώρες που δεν εμπίπτουν στην προηγούμενη περίπτωση και έχουν συνάψει διμερείς ή πολυμερείς συμφωνίες με την Ένωση σε θέματα διαδικασιών ανάθεσης δημοσίων συμβάσεων, απαιτείται να είναι εγγεγραμμένοι σε αντίστοιχα επαγγελματικά ή εμπορικά μητρώα. Οι εγκατεστημένοι στην Ελλάδα οικονομικοί φορείς απαιτείται να είναι εγγεγραμμένοι στο Βιοτεχνικό ή Εμπορικό ή Βιομηχανικό Επιμελητήριο⁶⁴

⁶⁰ Πρβλ. παράγραφο 1 του άρθρου 74 ν.4412/2016, η οποία τροποποιήθηκε με το άρθρο 107 περ. 10 του ν. 4497/2017.

⁶¹ Πρβλ παρ. 7 άρθρου 73 ν. 4412/2016.

⁶² Επισημαίνεται ότι όλα τα κριτήρια επιλογής είναι προαιρετικά, τίθενται στην παρούσα διακήρυξη κατά την κρίση και τη διακριτική ευχέρεια της Α.Α. και πρέπει να σχετίζονται και να είναι ανάλογα με το αντικείμενο της σύμβασης (Πρβλ. άρθρο 75 παρ. 1 του ν. 4412/2016). Επισημαίνεται, επίσης, ότι οι Α.Α. μπορούν να επιβάλλουν στους οικονομικούς φορείς ως απαιτήσεις συμμετοχής μόνο τα κριτήρια που αναφέρονται στις παραγράφους 2.2.4, 2.2.5 και 2.2.6. Έχουν τη δυνατότητα, κατά συνέπεια, να επιλέξουν ένα, περισσότερα ή όλα ενδεχομένως τα ως άνω κριτήρια επιλογής, συνεκτιμώντας τα ιδιαίτερα χαρακτηριστικά της υπό ανάθεση σύμβασης (εκτιμώμενη αξία αυτής, ειδικές περιστάσεις κλπ), με σχετική πρόβλεψη στη διακήρυξη.

⁶³ Πρβλ άρθρο 75 παρ. 2 ν. 4412/2016

⁶⁴ Πρβλ. Παράρτημα XI Προσαρτήματος Α ν. 4412/2016

2.2.5 Οικονομική και χρηματοοικονομική επάρκεια⁶⁵**ΣΤΗΝ ΠΑΡΟΥΣΑ ΔΙΑΚΗΡΥΞΗ ΔΕΝ ΕΧΕΙ ΕΦΑΡΜΟΓΗ ΤΟ ΠΑΡΟΝ ΑΡΘΡΟ****2.2.6 Τεχνική και επαγγελματική ικανότητα⁶⁶****ΣΤΗΝ ΠΑΡΟΥΣΑ ΔΙΑΚΗΡΥΞΗ ΔΕΝ ΕΧΕΙ ΕΦΑΡΜΟΓΗ ΤΟ ΠΑΡΟΝ ΑΡΘΡΟ****2.2.7 Πρότυπα διασφάλισης ποιότητας και πρότυπα περιβαλλοντικής διαχείρισης⁶⁷****ΣΤΗΝ ΠΑΡΟΥΣΑ ΔΙΑΚΗΡΥΞΗ ΔΕΝ ΕΧΕΙ ΕΦΑΡΜΟΓΗ ΤΟ ΠΑΡΟΝ ΑΡΘΡΟ****2.2.8 Στήριξη στην ικανότητα τρίτων****ΣΤΗΝ ΠΑΡΟΥΣΑ ΔΙΑΚΗΡΥΞΗ ΔΕΝ ΕΧΕΙ ΕΦΑΡΜΟΓΗ ΤΟ ΠΑΡΟΝ ΑΡΘΡΟ****2.2.9 Κανόνες απόδειξης ποιοτικής επιλογής****2.2.9.1 Προκαταρκτική απόδειξη κατά την υποβολή προσφορών**

Προς προκαταρκτική απόδειξη ότι οι προσφέροντες οικονομικοί φορείς: α) δεν βρίσκονται σε μία από τις καταστάσεις της παραγράφου 2.2.3 και β) πληρούν τα σχετικά κριτήρια επιλογής των παραγράφων 2.2.4, 2.2.5, 2.2.6 και 2.2.7 της παρούσης, προσκομίζουν κατά την υποβολή της προσφοράς τους ως δικαιολογητικό συμμετοχής, το προβλεπόμενο από το άρθρο 79 παρ. 1 και 3

⁶⁵ Πρβλ άρθρο 75 παρ. 3 ν. 4412/2016. Οι Α.Α. μπορούν να επιλέξουν ένα ή περισσότερα από τα κριτήρια που αναφέρονται στο παρόν άρθρο και να διαμορφώσουν αντίστοιχα τα πεδία του ΕΕΕΣ (για τις συμβάσεις άνω των ορίων) ή του Τ.Ε.Υ.Δ. (για τις συμβάσεις κάτω των ορίων), σύμφωνα με το άρθρο 2.2.9.1, καθώς και τα μέσα απόδειξης του άρθρου 2.2.9.2. Επισημαίνεται, περαιτέρω, ότι μπορούν (χωρίς αυτό να είναι υποχρεωτικό) να διαμορφώσουν το παρόν άρθρο είτε απαιτώντας, ως προς τα κριτήρια που επιλέγουν, ελάχιστα επίπεδα οικονομικής και χρηματοοικονομικής επάρκειας, τα οποία πρέπει να καλύπτουν οι προσφέροντες οικονομικοί φορείς με αναφορά σε συγκεκριμένα μεγέθη (π.χ. κύκλος εργασιών 200.000 ευρώ τα 3 τελευταία έτη), είτε ζητώντας από τους οικονομικούς φορείς να δηλώσουν τις ζητούμενες πληροφορίες αναφέροντας τη μεθοδολογία με την οποία θα αξιολογήσουν τις πληροφορίες αυτές.

Πρβλ. και την Κατευθυντήρια Οδηγία 13 της Ε.Α.Α.ΔΗ.ΣΥ. "Κριτήρια ποιοτικής επιλογής δημοσίων συμβάσεων και έλεγχος καταλληλότητας: ειδικά η οικονομική και χρηματοοικονομική επάρκεια και η τεχνική και επαγγελματική ικανότητα" (ΑΔΑ ΩΒΥ70ΞΤΒ-ΤΛ7) και ειδικότερα την Ενότητα III, όπου παρατίθενται σχετικά παραδείγματα.

⁶⁶ Πρβλ άρθρο 75 παρ. 4 ν. 4412/2016. Όσον αφορά την τεχνική και επαγγελματική ικανότητα, οι Α.Α. μπορούν να επιβάλλουν απαιτήσεις που να εξασφαλίζουν ότι οι οικονομικοί φορείς διαθέτουν τους αναγκαίους ανθρώπινους και τεχνικούς πόρους και την εμπειρία για να εκτελέσουν τη σύμβαση σε κατάλληλο επίπεδο ποιότητας. Οι Α.Α. μπορεί να απαιτούν ειδικότερα από τους οικονομικούς φορείς, να διαθέτουν ικανοποιητικό επίπεδο εμπειρίας, αποδεικνυόμενο με κατάλληλες συστάσεις από συμβάσεις που έχουν εκτελεστεί κατά το παρελθόν. Μια Α.Α. μπορεί να θεωρεί ότι ένας οικονομικός φορέας δεν διαθέτει τις απαιτούμενες επαγγελματικές ικανότητες εάν διαπιστώσει ότι αυτός έχει συγκρουόμενα συμφέροντα που ενδέχεται να επηρεάσουν αρνητικά την εκτέλεση της σύμβασης. Στο πλαίσιο διαδικασιών σύναψης σύμβασης παροχής υπηρεσιών η επαγγελματική ικανότητα των οικονομικών φορέων να παράσχουν αυτή την υπηρεσία ή να εκτελέσουν την εγκατάσταση ή τα έργα μπορεί να αξιολογείται βάσει της τεχνογνωσίας τους, της αποτελεσματικότητας, της εμπειρίας και της αξιοπιστίας τους.

Οι Α.Α. μπορούν να επιλέξουν ένα ή περισσότερα από τα κριτήρια που αναφέρονται στο παρόν άρθρο και να διαμορφώσουν αντίστοιχα τα πεδία του ΕΕΕΣ (για τις συμβάσεις άνω των ορίων) ή του Τ.Ε.Υ.Δ. (για τις συμβάσεις κάτω των ορίων), καθώς και τα μέσα απόδειξης του άρθρου 2.2.9.2. Επισημαίνεται, περαιτέρω, ότι μπορούν (χωρίς αυτό να είναι υποχρεωτικό) να διαμορφώσουν το παρόν άρθρο είτε απαιτώντας, ως προς τα κριτήρια που επιλέγουν, ελάχιστα επίπεδα τεχνικής και επαγγελματικής ικανότητας, τα οποία πρέπει να καλύπτουν οι προσφέροντες οικονομικοί φορείς με αναφορά σε συγκεκριμένα μεγέθη (π.χ. τουλάχιστον συναφείς παραδόσεις/ υπηρεσίες τα 3 τελευταία έτη) κατά τρόπο αντικειμενικό, διαφανή χωρίς να εισάγουν διακρίσεις σε βάρος των συμμετεχόντων είτε ζητώντας από τους οικονομικούς φορείς να δηλώσουν τις ζητούμενες πληροφορίες αναφέροντας τη μεθοδολογία με την οποία θα αξιολογήσουν τις πληροφορίες αυτές. Πρβλ. και την Κατευθυντήρια Οδηγία 13 της Ε.Α.Α.ΔΗ.ΣΥ. "Κριτήρια ποιοτικής επιλογής δημοσίων συμβάσεων και έλεγχος καταλληλότητας: ειδικά η οικονομική και χρηματοοικονομική επάρκεια και η τεχνική και επαγγελματική ικανότητα" (ΑΔΑ ΩΒΥ70ΞΤΒ-ΤΛ7) και ειδικότερα την Ενότητα IV παρ. 1, όπου παρατίθενται σχετικά παραδείγματα.

⁶⁷ Επισημαίνεται ότι τα πρότυπα είναι προαιρετικά, ήτοι τίθενται στην παρούσα διακήρυξη, κατά την κρίση και τη διακριτική ευχέρεια της Α.Α. και πρέπει να σχετίζονται και να είναι ανάλογα με το αντικείμενο της σύμβασης (Πρβλ. άρθρο 82 ν. 4412/2016)

του ν. 4412/2016 Ευρωπαϊκό Ενιαίο Έγγραφο Σύμβασης (ΕΕΕΣ), σύμφωνα με το επισυναπτόμενο στην παρούσα Παράρτημα V, το οποίο αποτελεί ενημερωμένη υπεύθυνη δήλωση, με τις συνέπειες του ν. 1599/1986. Το ΕΕΕΣ⁶⁸ καταρτίζεται βάσει του τυποποιημένου εντύπου του Παραρτήματος 2 του Κανονισμού (ΕΕ) 2016/7 και συμπληρώνεται από τους προσφέροντες οικονομικούς φορείς σύμφωνα με τις οδηγίες του Παραρτήματος V⁶⁹

Το ΕΕΕΣ μπορεί να υπογράφεται **έως δέκα (10) ημέρες** πριν την καταληκτική ημερομηνία υποβολής των προσφορών ή αιτήσεων συμμετοχής (άρθρο 79Α παρ. 4 ν. 4412/2016 όπως προστέθηκε με το άρθρο 43 παρ. 6 του ν. 4605/2019 και με το άρθρο 56 παρ. 1 του ν. 4609/2019).

Στις περιπτώσεις όπου η προς ανάθεση σύμβαση υποδιαιρείται σε τμήματα και τα κριτήρια επιλογής ποικίλλουν από τμήμα σε τμήμα, πρέπει να συμπληρώνεται ένα ΕΕΕΣ για κάθε τμήμα (ή ομάδα τμημάτων με τα ίδια κριτήρια επιλογής). Η Α.Α. επισημαίνει την ανωτέρω υποχρέωση.

Σε όλες τις περιπτώσεις, όπου περισσότερα από ένα φυσικά πρόσωπα είναι μέλη του διοικητικού, διευθυντικού ή εποπτικού οργάνου ενός οικονομικού φορέα ή έχουν εξουσία εκπροσώπησης, λήψης αποφάσεων ή ελέγχου σε αυτό, υποβάλλεται ένα Ευρωπαϊκό Ενιαίο Έγγραφο Σύμβασης (ΕΕΕΣ), το οποίο είναι δυνατό να φέρει μόνο την υπογραφή του κατά περίπτωση εκπροσώπου του οικονομικού φορέα⁷⁰ ως προκαταρκτική απόδειξη των λόγων αποκλεισμού του άρθρου 2.2.3.1 της παρούσας για το σύνολο των φυσικών προσώπων που είναι μέλη του διοικητικού, διευθυντικού ή εποπτικού οργάνου του ή έχουν εξουσία εκπροσώπησης, λήψης αποφάσεων ή ελέγχου σε αυτόν.⁷¹

Ως εκπρόσωπος του οικονομικού φορέα νοείται ο νόμιμος εκπρόσωπος αυτού, όπως προκύπτει από το ισχύον καταστατικό ή το πρακτικό εκπροσώπησής του κατά το χρόνο υποβολής της προσφοράς ή το αρμοδίως εξουσιοδοτημένο φυσικό πρόσωπο να εκπροσωπεί τον οικονομικό φορέα για διαδικασίες σύναψης συμβάσεων ή για συγκεκριμένη διαδικασία σύναψης σύμβασης.⁷²

Στην περίπτωση υποβολής προσφοράς από ένωση οικονομικών φορέων, το Ευρωπαϊκό Ενιαίο Έγγραφο Σύμβασης (ΕΕΕΣ), υποβάλλεται χωριστά από κάθε μέλος της ένωσης.

2.2.9.2 Αποδεικτικά μέσα⁷³

Α. Το δικαίωμα συμμετοχής των οικονομικών φορέων οι όροι και οι προϋποθέσεις συμμετοχής τους, όπως ορίζονται στις παραγράφους 2.2.1 έως 2.2.8, κρίνονται κατά την υποβολή της προσφοράς, κατά την υποβολή των δικαιολογητικών της παρούσας και κατά τη σύναψη της

⁶⁸ Το ΕΕΕΣ περιλαμβάνει τα ακόλουθα Μέρη: Μέρος I Πληροφορίες σχετικά με τη διαδικασία σύναψης σύμβασης και την αναθέτουσα αρχή, Μέρος II Πληροφορίες σχετικά με τον οικονομικό φορέα, Μέρος III Κριτήρια αποκλεισμού, Μέρος IV Κριτήρια Επιλογής, .., Μέρος VI Τελικές δηλώσεις.

⁶⁹ Στην ηλεκτρονική διεύθυνση <http://www.eprocurement.gov.gr> και στο νέο σχετικό μενού «Promitheus ESPDint - ηλεκτρονικές υπηρεσίες eΕΕΕΣ/eΤΕΥΔ», αναρτώνται περισσότερες λεπτομέρειες, πληροφορίες και οδηγίες σχετικά με τη νέα ηλεκτρονική υπηρεσία Promitheus ESPDint.

⁷⁰ Πρβλ. άρθρο 79Α ν. 4412/2016, το οποίο προστέθηκε με το άρθρο 107 περ. 13 του ν. 4497/2017 και τροποποιήθηκε με το άρθρο 43 παρ. 6 του ν.4605/2019 (Α52) και με το άρθρο 56 παρ. 1 του ν. 4609/2019 (Α 67).

⁷¹ Επισημαίνεται ότι η ανωτέρω δυνατότητα εναπόκειται στη διακριτική ευχέρεια του οικονομικού φορέα. Εξακολουθεί να υφίσταται η δυνατότητα να υπογράφεται το ΕΕΕΣ από το σύνολο των φυσικών προσώπων που αναφέρονται στα τελευταία δύο εδάφια του άρθρου 73 παρ. 1 του ν. 4412/2016, όπως τροποποιήθηκαν με το άρθρο 107 περ. 7 του ν. 4497/2017.

⁷² Πρβλ. άρθρο 79Α ν. 4412/2016, το οποίο προστέθηκε με το άρθρο 107 περ. 13 του ν. 4497/2017 και τροποποιήθηκε με το άρθρο 43 παρ. 6 του ν.4605/2019 (Α52) και με το άρθρο 56 παρ. 1 του ν. 4609/2019 (Α 67).

⁷³ Πρβ. άρθρο 80 ν. 4412/2016, όπως προστέθηκε και τροποποιήθηκε με το άρθρο 43 παρ. 7 του ν. 4605/2019 (Α 52) Επισημαίνεται, περαιτέρω ότι η Α.Α. ζητάει από τους οικονομικούς φορείς να προσκομίσουν μόνο εκείνα τα αποδεικτικά μέσα που ανταποκρίνονται στους λόγους αποκλεισμού και στα κριτήρια επιλογής που έχει ορίσει στα άρθρα 2.2.3 έως 2.2.8 της παρούσας. Εάν, για παράδειγμα, δεν απαιτήσει ελάχιστα επίπεδα χρηματοοικονομικής επάρκειας των οικονομικών φορέων, τότε δεν θα ζητήσει ούτε τα αποδεικτικά μέσα της παρ. Β.3 της παρούσας

σύμβασης στις περιπτώσεις του άρθρου 105 παρ. 3 περ. γ του ν. 4412/2016, όπως τροποποιήθηκε με το άρθρο 43 του ν. 4605/2019⁷⁴.

Στην περίπτωση που προσφέρων οικονομικός φορέας ή ένωση αυτών στηρίζεται στις ικανότητες άλλων φορέων, σύμφωνα με την παράγραφο 2.2.8. της παρούσας, οι φορείς στην ικανότητα των οποίων στηρίζεται υποχρεούνται στην υποβολή των δικαιολογητικών που αποδεικνύουν ότι δεν συντρέχουν οι λόγοι αποκλεισμού της παραγράφου 2.2.3 της παρούσας και ότι πληρούν τα σχετικά κριτήρια επιλογής κατά περίπτωση (παράγραφοι 2.2.4- 2.2.8)⁷⁵.

Ο οικονομικός φορέας υποχρεούται να αντικαταστήσει έναν φορέα στην ικανότητα του οποίου στηρίζεται, εφόσον ο τελευταίος δεν πληροί το σχετικό κριτήριο επιλογής ή για τον οποίο συντρέχουν λόγοι αποκλεισμού των παραγράφων 2.2.3.1, 2.2.3.2 και 2.2.3.4⁷⁶.

Οι οικονομικοί φορείς δεν υποχρεούνται να υποβάλλουν δικαιολογητικά ή άλλα αποδεικτικά στοιχεία, αν και στο μέτρο που η αναθέτουσα αρχή έχει τη δυνατότητα να λαμβάνει τα πιστοποιητικά ή τις συναφείς πληροφορίες απευθείας μέσω πρόσβασης σε εθνική βάση δεδομένων σε οποιοδήποτε κράτος - μέλος της Ένωσης, η οποία διατίθεται δωρεάν, όπως εθνικό μητρώο συμβάσεων, εικονικό φάκελο επιχείρησης, ηλεκτρονικό σύστημα αποθήκευσης εγγράφων ή σύστημα προεπιλογής. Η δήλωση για την πρόσβαση σε εθνική βάση δεδομένων εμπεριέχεται στο Ευρωπαϊκό Ενιαίο Έγγραφο Σύμβασης (ΕΕΕΣ)

Οι οικονομικοί φορείς δεν υποχρεούνται να υποβάλουν δικαιολογητικά, όταν η αναθέτουσα αρχή που έχει αναθέσει τη σύμβαση διαθέτει ήδη τα ως άνω δικαιολογητικά και αυτά εξακολουθούν να ισχύουν⁷⁷.

Β. 1. Για την απόδειξη της μη συνδρομής των λόγων αποκλεισμού της παραγράφου 2.2.3 οι προσφέροντες οικονομικοί φορείς προσκομίζουν αντίστοιχα τα παρακάτω δικαιολογητικά⁷⁸:

α) για την παράγραφο 2.2.3.1 **απόσπασμα του σχετικού μητρώου**, όπως του ποινικού μητρώου ή, ελλείψει αυτού, ισοδύναμο έγγραφο που εκδίδεται από αρμόδια δικαστική ή διοικητική αρχή του κράτους-μέλους ή της χώρας καταγωγής ή της χώρας όπου είναι εγκατεστημένος ο οικονομικός φορέας, από το οποίο προκύπτει ότι πληρούνται αυτές οι προϋποθέσεις. Η υποχρέωση

⁷⁴ Πρβλ άρθρο 104 παρ. 1 ν. 4412/2016

⁷⁵ Πρβλ άρθρο 78 παρ. 1 ν. 4412/2016

⁷⁶ Η αναφορά στην παρ. 2.2.3.4 προβλέπεται εφόσον η Α.Α. ορίσει στη Διακήρυξη έναν, περισσότερους ή όλους τους λόγους αποκλεισμού της εν λόγω παραγράφου. Συμπληρώνεται αναλόγως (πρβλ παρ. 1 άρθρο 78 ν. 4412/2016

⁷⁷ Πρβλ άρθρο 79 παρ. 6 ν. 4412/2016, όπως τροποποιήθηκε με το άρθρο 43 του ν. 4605/2019

⁷⁸ Σχετικά με την κατάργηση της υποχρέωσης υποβολής πρωτοτύπων ή επικυρωμένων αντιγράφων εγγράφων σε διαγωνισμούς δημοσίων συμβάσεων διευκρινίζονται τα εξής:

1. Απλά αντίγραφα δημοσίων εγγράφων:

Γίνονται υποχρεωτικά αποδεκτά ευκρινή φωτοαντίγραφα των πρωτοτύπων ή των ακριβών αντιγράφων των δημοσίων εγγράφων, που έχουν εκδοθεί από τις υπηρεσίες και τους φορείς της περίπτωσης α' της παρ. 2 του άρθρου 1 του νόμου 4250/2014. Σημειωτέον ότι η παραπάνω ρύθμιση δεν καταλαμβάνει τα συμβολαιογραφικά έγγραφα (λ.χ. πληρεξούσια, ένορκες βεβαιώσεις κ.ο.κ.), για τα οποία συνεχίζει να υφίσταται η υποχρέωση υποβολής κεκυρωμένων αντιγράφων.

2. Απλά αντίγραφα αλλοδαπών δημοσίων εγγράφων:

Επίσης, γίνονται αποδεκτά ευκρινή φωτοαντίγραφα από αντίγραφα εγγράφων που έχουν εκδοθεί από αλλοδαπές αρχές, υπό την προϋπόθεση ότι αυτά είναι νομίμως επικυρωμένα από την αρμόδια αρχή της χώρας αυτής, και έχουν επικυρωθεί από δικηγόρο, σύμφωνα με τα οριζόμενα στο άρθρο 36 παρ. 2 β) του Κώδικα Δικηγόρων (Ν4194/2013). Σημειώνεται ότι δεν τίθενται και εξακολουθούν να ισχύουν, οι απαιτήσεις υποβολής δημοσίων εγγράφων με συγκεκριμένη επισημείωση (APOSTILLE), οι οποίες απορρέουν από διεθνείς συμβάσεις της χώρας (Σύμβαση της Χάγης) ή άλλες διακρατικές συμφωνίες (βλ. και σημείο 6.2.)

3. Απλά αντίγραφα ιδιωτικών εγγράφων:

Τα αποδεικτικά τα οποία αποτελούν ιδιωτικά έγγραφα και υποβάλλονται σύμφωνα με τις διατάξεις του ν. 4250/2014, μπορεί να γίνονται αποδεκτά και σε απλή φωτοτυπία, εφόσον συνυποβάλλεται υπεύθυνη δήλωση στην οποία βεβαιώνεται η ακρίβειά τους (Πρβλ άρθρο 80 παρ. 13 ν. 4412/2016 όπως προστέθηκε με το άρθρο 43 παρ. 7 του ν. 4605/2019 (Α 52)

4. Πρωτότυπα έγγραφα και επικυρωμένα αντίγραφα

Γίνονται υποχρεωτικά αποδεκτά και πρωτότυπα ή νομίμως επικυρωμένα αντίγραφα των δικαιολογητικών εγγράφων, εφόσον υποβληθούν από τους διαγωνιζόμενους.

προσκόμισης του ως άνω αποσπάσματος αφορά και στα μέλη του διοικητικού, διευθυντικού ή εποπτικού οργάνου του εν λόγω οικονομικού φορέα ή στα πρόσωπα που έχουν εξουσία εκπροσώπησης, λήψης αποφάσεων ή ελέγχου σε αυτό κατά τα ειδικότερα αναφερόμενα στην ως άνω παράγραφο 2.2.3.1,

β) για τις παραγράφους 2.2.3.2⁷⁹ και 2.2.3.4⁸⁰ περίπτωση β' πιστοποιητικό που εκδίδεται από την αρμόδια αρχή του οικείου κράτους - μέλους ή χώρας. Επιπλέον **υπεύθυνη δήλωση** του προσωρινού αναδόχου αναφορικά με τους οργανισμούς κοινωνικής ασφάλισης (στην περίπτωση που ο προσωρινός ανάδοχος έχει την εγκατάστασή του στην Ελλάδα αφορά Οργανισμούς κύριας και επικουρικής ασφάλισης) στους οποίους οφείλει να καταβάλει εισφορές.

Ειδικότερα για τους οικονομικούς φορείς που είναι εγκατεστημένοι στην Ελλάδα, τα πιστοποιητικά ότι δεν τελούν υπό πτώχευση, πτωχευτικό συμβιβασμό ή υπό αναγκαστική διαχείριση ή ότι δεν έχουν υπαχθεί σε διαδικασία εξυγίανσης, εκδίδονται από το αρμόδιο Πρωτοδικείο της έδρας του οικονομικού φορέα. Το πιστοποιητικό ότι το νομικό πρόσωπο δεν έχει τεθεί υπό εκκαθάριση με δικαστική απόφαση εκδίδεται από το οικείο Πρωτοδικείο της έδρας του οικονομικού φορέα, το δε πιστοποιητικό ότι δεν έχει τεθεί υπό εκκαθάριση με απόφαση των εταίρων εκδίδεται από το Γ.Ε.Μ.Η., σύμφωνα με τις κείμενες διατάξεις, ως κάθε φορά ισχύουν. Τα φυσικά πρόσωπα (ατομικές επιχειρήσεις) δεν προσκομίζουν πιστοποιητικό περί μη θέσεως σε εκκαθάριση.

Η μη αναστολή των επιχειρηματικών δραστηριοτήτων του οικονομικού φορέα, για τους εγκατεστημένους στην Ελλάδα οικονομικούς φορείς αποδεικνύεται μέσω της ηλεκτρονικής πλατφόρμας της Ανεξάρτητης Αρχής Δημοσίων Εσόδων.⁸¹

Για τις λοιπές περιπτώσεις της παραγράφου 2.2.3.4 υπεύθυνη δήλωση του προσφέροντος οικονομικού φορέα ότι δεν συντρέχουν στο πρόσωπό του οι οριζόμενοι στην παράγραφο λόγοι αποκλεισμού.

γ) Για τις περιπτώσεις του άρθρου 2.2.3.2γ της παρούσας, πιστοποιητικό από τη Διεύθυνση Προγραμματισμού και Συντονισμού της Επιθεώρησης Εργασιακών Σχέσεων, από το οποίο να προκύπτουν οι πράξεις επιβολής προστίμου που έχουν εκδοθεί σε βάρος του οικονομικού φορέα σε χρονικό διάστημα δύο (2) ετών πριν από την ημερομηνία λήξης της προθεσμίας υποβολής προσφοράς.⁸²

⁷⁹ Λαμβανομένου υπόψη του σύντομου, σε πολλές περιπτώσεις, χρόνου ισχύος των πιστοποιητικών φορολογικής και ασφαλιστικής ενημερότητας που εκδίδονται από τους ημεδαπούς φορείς, οι οικονομικοί φορείς μεριμνούν να αποκομίσουν εγκαίρως πιστοποιητικά, τα οποία να καλύπτουν και τον χρόνο υποβολής της προσφοράς, σύμφωνα με τα ειδικότερα οριζόμενα στο άρθρο 104 του ν. 4412/2016, προκειμένου να τα υποβάλουν, εφόσον αναδειχθούν προσωρινοί ανάδοχοι. Τα εν λόγω πιστοποιητικά υποβάλλονται μαζί με τα υπόλοιπα αποδεικτικά μέσα του άρθρου 22 από τον προσωρινό ανάδοχο, μέσω της λειτουργικότητας της «Επικοινωνίας» του υποσυστήματος.

⁸⁰ Εφόσον η αναθέτουσα αρχή την επιλέξει ως λόγο αποκλεισμού.

⁸¹ Με εκτύπωση της καρτέλας “Στοιχεία Μητρώου/ Επιχείρησης”, όπως αυτά εμφανίζονται στο taxisnet.

⁸² Σύμφωνα με το άρθρο 80 του ν. 4412/2016 όπως τροποποιήθηκε και αντικαθίσταται με το άρθρο 43 του ν. 4605/2019 «για την περίπτωση γ' της παραγράφου 2 του άρθρου 73, πιστοποιητικό από τη Διεύθυνση Προγραμματισμού και Συντονισμού της Επιθεώρησης Εργασιακών Σχέσεων, από το οποίο να προκύπτουν οι πράξεις επιβολής προστίμου που έχουν εκδοθεί σε βάρος του οικονομικού φορέα σε χρονικό διάστημα δύο (2) ετών πριν από την ημερομηνία λήξης της προθεσμίας υποβολής προσφοράς ή αίτησης συμμετοχής. Αν το κράτος-μέλος ή η εν λόγω χώρα δεν εκδίδει τέτοιου είδους έγγραφο ή πιστοποιητικό ή όπου το έγγραφο ή το πιστοποιητικό αυτό δεν καλύπτει όλες τις περιπτώσεις που αναφέρονται στην παράγραφο 1, στις περιπτώσεις α' και β' της παραγράφου 2 και στην περίπτωση β' της παραγράφου 4 του άρθρου 73, το έγγραφο ή το πιστοποιητικό μπορεί να αντικαθίσταται από ένορκη βεβαίωση ή, στα κράτη μέλη ή στις χώρες όπου δεν προβλέπεται ένορκη βεβαίωση, από υπεύθυνη δήλωση του ενδιαφερομένου ενώπιον αρμόδιας δικαστικής ή διοικητικής αρχής, συμβολαιογράφου ή αρμόδιου επαγγελματικού ή εμπορικού οργανισμού του κράτους μέλους ή της χώρας καταγωγής ή της χώρας όπου είναι εγκατεστημένος ο οικονομικός φορέας. Οι αρμόδιες δημόσιες αρχές παρέχουν, όπου κρίνεται αναγκαίο, επίσημη δήλωση στην οποία αναφέρεται ότι δεν εκδίδονται τα έγγραφα ή τα πιστοποιητικά της παρούσας παρ. ή ότι τα έγγραφα αυτά δεν καλύπτουν όλες τις περιπτώσεις που αναφέρονται στην παράγραφο 1, στις περιπτώσεις α' και β' της παραγράφου 2 και στην περίπτωση β' της παραγράφου 4 του άρθρου 73. Οι επίσημες δηλώσεις καθίστανται διαθέσιμες μέσω του επιγραμμικού αποθετηρίου πιστοποιητικών (e-Certis) του άρθρου 81».

Μέχρι να καταστεί εφικτή η έκδοση του πιστοποιητικού που προβλέπεται στην περίπτωση γ' της παραγράφου 2 του άρθρου 80 ν. 4412/2016 όπως τροποποιήθηκε με το άρθρο 43 παρ. 7 του ν. 4605/2019, αυτό αντικαθίσταται από υπεύθυνη δήλωση του οικονομικού φορέα, χωρίς να απαιτείται επίσημη δήλωση του ΣΕΠΕ σχετικά με την έκδοση του πιστοποιητικού (άρθρο 376 παρ. 17 ν. 4412/2016 όπως προστέθηκε με το άρθρο 43 παρ. 46 του ν. 4605/2019).

Αν το κράτος-μέλος ή η εν λόγω χώρα δεν εκδίδει τέτοιου είδους έγγραφο ή πιστοποιητικό ή όπου το έγγραφο ή το πιστοποιητικό αυτό δεν καλύπτει όλες τις περιπτώσεις που αναφέρονται στις παραγράφους 2.2.3.1 και 2.2.3.2 και στην περίπτωση β' της παραγράφου 2.2.3.4, το έγγραφο ή το πιστοποιητικό μπορεί να αντικαθίσταται από ένορκη βεβαίωση ή, στα κράτη - μέλη ή στις χώρες όπου δεν προβλέπεται ένορκη βεβαίωση, από υπεύθυνη δήλωση του ενδιαφερομένου ενώπιον αρμόδιας δικαστικής ή διοικητικής αρχής, συμβολαιογράφου ή αρμόδιου επαγγελματικού ή εμπορικού οργανισμού του κράτους - μέλους ή της χώρας καταγωγής ή της χώρας όπου είναι εγκατεστημένος ο οικονομικός φορέας.

Οι αρμόδιες δημόσιες αρχές παρέχουν, όπου κρίνεται αναγκαίο, επίσημη δήλωση στην οποία αναφέρεται ότι δεν εκδίδονται τα έγγραφα ή τα πιστοποιητικά της παρούσας παραγράφου ή ότι τα έγγραφα αυτά δεν καλύπτουν όλες τις περιπτώσεις που αναφέρονται στις παραγράφους 2.2.3.1 και 2.2.3.2 και στην περίπτωση β' της παραγράφου 2.2.3.4. Οι επίσημες δηλώσεις καθίστανται διαθέσιμες μέσω του επιγραμμικού αποθετηρίου πιστοποιητικών (e-Certis) του άρθρου 81 ν. 4412/2016.

δ) ΣΤΗΝ ΠΑΡΟΥΣΑ ΔΙΑΚΗΡΥΞΗ ΔΕΝ ΕΧΕΙ ΕΦΑΡΜΟΓΗ ΤΟ ΠΑΡΟΝ ΑΡΘΡΟ

και

ε) για την παράγραφο 2.2.3.9. υπεύθυνη δήλωση του προσφέροντος οικονομικού φορέα ότι δεν έχει εκδοθεί σε βάρος του απόφαση αποκλεισμού, σύμφωνα με το άρθρο 74 του ν. 4412/2016.

B.2. Για την απόδειξη της απαίτησης του άρθρου 2.2.4. (απόδειξη καταλληλότητας για την άσκηση επαγγελματικής δραστηριότητας) προσκομίζουν **πιστοποιητικό/βεβαίωση του οικείου επαγγελματικού ή εμπορικού μητρώου** του κράτους εγκατάστασης. Οι οικονομικοί φορείς που είναι εγκατεστημένοι σε κράτος μέλος της Ευρωπαϊκής Ένωσης προσκομίζουν πιστοποιητικό/βεβαίωση του αντίστοιχου επαγγελματικού ή εμπορικού μητρώου του Παραρτήματος XI του Προσαρτήματος Α' του ν. 4412/2016, με το οποίο πιστοποιείται αφενός η εγγραφή τους σε αυτό και αφετέρου το ειδικό επάγγελμά τους. Στην περίπτωση που χώρα δεν τηρεί τέτοιο μητρώο, το έγγραφο ή το πιστοποιητικό μπορεί να αντικαθίσταται από ένορκη βεβαίωση ή, στα κράτη - μέλη ή στις χώρες όπου δεν προβλέπεται ένορκη βεβαίωση, από υπεύθυνη δήλωση του ενδιαφερομένου ενώπιον αρμόδιας δικαστικής ή διοικητικής αρχής, συμβολαιογράφου ή αρμόδιου επαγγελματικού ή εμπορικού οργανισμού της χώρας καταγωγής ή της χώρας όπου είναι εγκατεστημένος ο οικονομικός φορέας ότι δεν τηρείται τέτοιο μητρώο και ότι ασκεί τη δραστηριότητα που απαιτείται για την εκτέλεση του αντικειμένου της υπό ανάθεση σύμβασης.⁸³

Οι εγκατεστημένοι στην Ελλάδα οικονομικοί φορείς προσκομίζουν βεβαίωση εγγραφής στο Βιοτεχνικό ή Εμπορικό ή Βιομηχανικό Επιμελητήριο.

B.3. ΣΤΗΝ ΠΑΡΟΥΣΑ ΔΙΑΚΗΡΥΞΗ ΔΕΝ ΕΧΕΙ ΕΦΑΡΜΟΓΗ ΤΟ ΠΑΡΟΝ ΑΡΘΡΟ⁸⁴

B.4. ΣΤΗΝ ΠΑΡΟΥΣΑ ΔΙΑΚΗΡΥΞΗ ΔΕΝ ΕΧΕΙ ΕΦΑΡΜΟΓΗ ΤΟ ΠΑΡΟΝ ΑΡΘΡΟ⁸⁵

⁸³ Πρβλ. Παράρτημα XI Προσαρτήματος Α ν. 4412/2016. Επισημαίνεται ότι η Α.Α. απαιτεί στην εκάστοτε διακήρυξη, κατά περίπτωση, για τους εγκατεστημένους στην Ελλάδα οικονομικούς φορείς βεβαίωση εγγραφής σε ένα από τα σχετικά Επιμελητήρια/ Μητρώα, κατά περίπτωση .

⁸⁴ Η καταλληλότητα του προσκομιζόμενου από τον οικονομικό φορέα εγγράφου για την απόδειξη της χρηματοοικονομικής του επάρκειας εναπόκειται στην κρίση της Α.Α. (πρβλ. άρθρο 80 παρ. 4 εδ. β ν. 4412/2016)

⁸⁵ Συμπληρώνεται από την Α.Α. με ένα ή περισσότερα από τα δικαιολογητικά που αναφέρονται στο Μέρος II του Παραρτήματος XII του Προσαρτήματος Α' του ν. 4412/2016, τα οποία αντιστοιχούν, σε κάθε περίπτωση, στα κριτήρια τεχνικής και επαγγελματικής ικανότητας που έχει θέσει η αναθέτουσα αρχή στο άρθρο 2.2.6.

B.5. ΣΤΗΝ ΠΑΡΟΥΣΑ ΔΙΑΚΗΡΥΞΗ ΔΕΝ ΕΧΕΙ ΕΦΑΡΜΟΓΗ ΤΟ ΠΑΡΟΝ ΑΡΘΡΟ ⁸⁶

B.6. Για την απόδειξη της νόμιμης σύστασης και εκπροσώπησης, στις περιπτώσεις που ο οικονομικός φορέας είναι νομικό πρόσωπο, προσκομίζει τα κατά περίπτωση νομιμοποιητικά έγγραφα σύστασης και νόμιμης εκπροσώπησης (όπως καταστατικά, πιστοποιητικά μεταβολών, αντίστοιχα ΦΕΚ, συγκρότηση Δ.Σ. σε σώμα, σε περίπτωση Α.Ε., κλπ., ανάλογα με τη νομική μορφή του διαγωνιζομένου). Από τα ανωτέρω έγγραφα πρέπει να προκύπτουν η νόμιμη σύστασή του, όλες οι σχετικές τροποποιήσεις των καταστατικών, το/τα πρόσωπο/α που δεσμεύει/ουν νόμιμα την εταιρία κατά την ημερομηνία διενέργειας του διαγωνισμού (νόμιμος εκπρόσωπος, δικαίωμα υπογραφής κλπ.), τυχόν τρίτοι, στους οποίους έχει χορηγηθεί εξουσία εκπροσώπησης, καθώς και η θητεία του/των ή/και των μελών του οργάνου διοίκησης/ νόμιμου εκπροσώπου.

B.7. Οι οικονομικοί φορείς που είναι εγγεγραμμένοι σε επίσημους καταλόγους⁸⁷ που προβλέπονται από τις εκάστοτε ισχύουσες εθνικές διατάξεις ή διαθέτουν πιστοποίηση από οργανισμούς πιστοποίησης που συμμορφώνονται με τα ευρωπαϊκά πρότυπα πιστοποίησης, κατά την έννοια του Παραρτήματος VII του Προσαρτήματος Α' του ν. 4412/2016, μπορούν να προσκομίζουν στις αναθέτουσες αρχές πιστοποιητικό εγγραφής εκδιδόμενο από την αρμόδια αρχή ή το πιστοποιητικό που εκδίδεται από τον αρμόδιο οργανισμό πιστοποίησης.

Στα πιστοποιητικά αυτά αναφέρονται τα δικαιολογητικά βάσει των οποίων έγινε η εγγραφή των εν λόγω οικονομικών φορέων στον επίσημο κατάλογο ή η πιστοποίηση και η κατάταξη στον εν λόγω κατάλογο.

Η πιστοποιούμενη εγγραφή στους επίσημους καταλόγους από τους αρμόδιους οργανισμούς ή το πιστοποιητικό, που εκδίδεται από τον οργανισμό πιστοποίησης, συνιστά τεκμήριο καταλληλότητας όσον αφορά τις απαιτήσεις ποιοτικής επιλογής, τις οποίες καλύπτει ο επίσημος κατάλογος ή το πιστοποιητικό.

Οι οικονομικοί φορείς που είναι εγγεγραμμένοι σε επίσημους καταλόγους απαλλάσσονται από την υποχρέωση υποβολής των δικαιολογητικών που αναφέρονται στο πιστοποιητικό εγγραφής τους.

B.8. Οι ενώσεις οικονομικών φορέων που υποβάλλουν κοινή προσφορά, υποβάλλουν τα παραπάνω, κατά περίπτωση δικαιολογητικά, για κάθε οικονομικό φορέα που συμμετέχει στην ένωση, σύμφωνα με τα ειδικότερα προβλεπόμενα στο άρθρο 19 παρ. 2 του ν. 4412/2016.

B.9. Στην περίπτωση που οικονομικός φορέας επιθυμεί να στηριχθεί στις ικανότητες άλλων φορέων, σύμφωνα με την παράγραφο 2.2.8 για την απόδειξη ότι θα έχει στη διάθεσή του τους αναγκαίους πόρους, προσκομίζει, ιδίως, σχετική έγγραφη δέσμευση των φορέων αυτών για το σκοπό αυτό.⁸⁸

Γ. Ισχύς αποδεικτικών μέσων

Τα αποδεικτικά μέσα γίνονται αποδεκτά κατά τον ακόλουθο τρόπο: α) τα δικαιολογητικά που αφορούν την παράγραφο 1 του άρθρου 73 (ποινικό μητρώο), την περίπτωση γ' της παραγράφου 2 του άρθρου 73 (πιστοποιητικό ΣΕΠΕ) και την περίπτωση β' της παραγράφου 4 του άρθρου 73 (πιστοποιητικά μη εκκαθάρισης, μη πτώχευσης κλπ.) εφόσον έχουν εκδοθεί έως τρεις (3) μήνες πριν από την υποβολή τους, β) τα λοιπά δικαιολογητικά που αφορούν την παράγραφο 2 του άρθρου 73 (φορολογική και ασφαλιστική ενημερότητα) εφόσον είναι εν ισχύ κατά το χρόνο υποβολής τους(*), άλλως, στην περίπτωση που δεν αναφέρεται χρόνος ισχύος, να έχουν εκδοθεί κατά τα οριζόμενα στην προηγούμενη περίπτωση, γ) τα δικαιολογητικά που αφορούν την παράγραφο 2 του άρθρου 75 (πιστοποιητικό επιμελητηρίου – πιστοποιητικό μητρώου), τα αποδεικτικά ισχύουσας

⁸⁶ Εφόσον η Α.Α. έχει απαιτήσει τη συμμόρφωση των οικονομικών φορέων με πρότυπα διασφάλισης ποιότητας ή/και πρότυπα περιβαλλοντικής διαχείρισης της παραγράφου 2.2.7, τότε μόνο συμπληρώνεται η παρούσα παράγραφος, σύμφωνα με τα προβλεπόμενα στο άρθρο 82 ν. 4412/2016, άλλως διαγράφεται.

⁸⁷ Πρβλ άρθρο 83 ν. 4412/2016.

⁸⁸ Πρβλ. άρθρο 78 παρ. 1/ 80 παρ. 1 ν. 4412/2016. Η ως άνω δέσμευση θα μπορούσε να προκύπτει από ιδιωτικό συμφωνητικό μεταξύ προσφέροντος και τρίτου, στις ικανότητες του οποίου στηρίζεται, ή από οποιοδήποτε άλλο κατάλληλο μέσο

εκπροσώπησης σε περίπτωση νομικών προσώπων, και τα πιστοποιητικά αρμόδιας αρχής σχετικά με την ονομαστικοποίηση των μετοχών σε περίπτωση ανωνύμων εταιρειών, εφόσον έχουν εκδοθεί έως τριάντα (30) εργάσιμες ημέρες πριν από την υποβολή τους, δ) οι ένορκες βεβαιώσεις, εφόσον έχουν συνταχθεί έως τρεις (3) μήνες πριν από την υποβολή τους και ε) οι υπεύθυνες δηλώσεις, εφόσον έχουν συνταχθεί μετά την κοινοποίηση της πρόσκλησης για την υποβολή των δικαιολογητικών (άρθρο 80 παρ. 12 ν. 4412/2016 όπως προστέθηκε με το άρθρο 43 παρ. 7 ν. 4605/2019).

(*) Λόγω του σύντομου, σε πολλές περιπτώσεις, χρόνου ισχύος αυτών των πιστοποιητικών που εκδίδονται από τους ημεδαπούς φορείς, οι οικονομικοί φορείς πρέπει να μεριμνούν να αποκτούν εγκαίρως πιστοποιητικά τα οποία να καλύπτουν και τον χρόνο υποβολής των προσφορών, σύμφωνα με τα οριζόμενα στο άρθρο 104 παρ. 1 του ν. 4412/2016, προκειμένου να τα υποβάλουν, εφόσον αναδειχθούν προσωρινοί ανάδοχοι.

2.3 Κριτήρια Ανάθεσης

2.3.1 Κριτήριο ανάθεσης⁸⁹

Κριτήριο ανάθεσης⁹⁰ της Σύμβασης⁹¹ είναι η πλέον συμφέρουσα από οικονομική άποψη προσφορά ανά τμήμα /είδος του ενδεικτικού προϋπολογισμού (α/α) μόνο βάσει τιμής.⁹²

2.3.2 ΣΤΗΝ ΠΑΡΟΥΣΑ ΔΙΑΚΗΡΥΞΗ ΔΕΝ ΕΧΕΙ ΕΦΑΡΜΟΓΗ ΤΟ ΠΑΡΟΝ ΑΡΘΡΟ

2.3.3 ΣΤΗΝ ΠΑΡΟΥΣΑ ΔΙΑΚΗΡΥΞΗ ΔΕΝ ΕΧΕΙ ΕΦΑΡΜΟΓΗ ΤΟ ΠΑΡΟΝ ΑΡΘΡΟ

2.4 Κατάρτιση - Περιεχόμενο Προσφορών

2.4.1 Γενικοί όροι υποβολής προσφορών

Κάθε διαγωνιζόμενος μπορεί να συμμετέχει στο διαγωνισμό υποβάλλοντας προσφορά για ένα, περισσότερα ή για όλα τα είδη του ενδεικτικού προϋπολογισμού.
Δεν επιτρέπονται εναλλακτικές προσφορές.

Η ένωση οικονομικών φορέων υποβάλλει κοινή προσφορά, η οποία υπογράφεται υποχρεωτικά ηλεκτρονικά είτε από όλους τους οικονομικούς φορείς που αποτελούν την ένωση, είτε από εκπρόσωπό τους νομίμως εξουσιοδοτημένο. Στην προσφορά, απαραιτήτως πρέπει να προσδιορίζεται η έκταση και το είδος της συμμετοχής του (συμπεριλαμβανομένης της κατανομής αμοιβής μεταξύ τους) κάθε μέλους της ένωσης, καθώς και ο εκπρόσωπος/συντονιστής αυτής⁹³.

2.4.2 Χρόνος και Τρόπος υποβολής προσφορών

2.4.2.1. Οι προσφορές υποβάλλονται από τους ενδιαφερόμενους ηλεκτρονικά, μέσω της διαδικτυακής πύλης www.promitheus.gov.gr του ΕΣΗΔΗΣ, μέχρι την καταληκτική ημερομηνία και ώρα που ορίζει η παρούσα διακήρυξη, στην Ελληνική Γλώσσα, σε ηλεκτρονικό φάκελο, σύμφωνα με τα αναφερόμενα στον ν.4412/2016, ιδίως άρθρα 36 και 37 και την Υπουργική Απόφαση αριθμ.

⁸⁹ Πρβλ άρθρο 86 παρ. 1 και τυποποιημένο έντυπο 2 Παραρτήματος II (Προκήρυξη σύμβασης), παρ. II.2.5 Εκτελεστικού Κανονισμού (ΕΕ) 2015/1986 της Επιτροπής (L 296)

⁹⁰ Τα κριτήρια ανάθεσης θα πρέπει να συνδέονται με το αντικείμενο της σύμβασης, σύμφωνα με την παράγραφο 8 του άρθρου 86 του ν. 4412/2016. Διασφαλίζουν τη δυνατότητα αποτελεσματικού ανταγωνισμού και συνοδεύονται από προδιαγραφές που επιτρέπουν την αποτελεσματική επαλήθευση των πληροφοριών που παρέχονται από τους προσφέροντες, προκειμένου να αξιολογείται ο βαθμός συμμόρφωσής τους προς τα κριτήρια ανάθεσης. Εάν υπάρχουν αμφιβολίες, οι Α.Α. επαληθεύουν αποτελεσματικά την ακρίβεια των πληροφοριών και αποδείξεων, τις οποίες παρέχουν οι προσφέροντες (παρ. 9 άρθρου 86). Πρβλ και Κατευθυντήρια Οδηγία 11/2015 Ε.Α.Α.ΔΗ.ΣΥ. (ΑΔΑ ΩΛΝ4ΟΞΤΒ-ΜΙΦ)

⁹¹ Πρβλ άρθρο 86 παρ. 1 και τυποποιημένο έντυπο 2 Παραρτήματος II (Προκήρυξη σύμβασης) παρ. II.2.5 Εκτελεστικού Κανονισμού (ΕΕ) 2015/1986 της Επιτροπής (L 296).

⁹² Πρόκειται, στην ουσία, για το κριτήριο ανάθεσης της χαμηλότερης τιμής, όπως είχε επικρατήσει στο προϊσχύσαν δίκαιο (Οδηγία 2004/18/ΕΚ, π.δ. 60/2007). Εάν η τιμή είναι το μοναδικό κριτήριο ανάθεσης η αξιολόγηση γίνεται μόνο βάσει αυτής

⁹³ Άρθρο 96, παρ. 7 του ν. 4412/2016

56902/215 «Τεχνικές λεπτομέρειες και διαδικασίες λειτουργίας του Εθνικού Συστήματος Ηλεκτρονικών Δημοσίων Συμβάσεων (Ε.Σ.Η.ΔΗ.Σ.)»⁹⁴.

Για τη συμμετοχή στο διαγωνισμό οι ενδιαφερόμενοι οικονομικοί φορείς απαιτείται να διαθέτουν εγκεκριμένη προηγμένη ηλεκτρονική υπογραφή ή προηγμένη ηλεκτρονική υπογραφή που υποστηρίζεται από εγκεκριμένο πιστοποιητικό το οποίο χορηγήθηκε από έναν εγκεκριμένο πάροχο υπηρεσιών πιστοποίησης, ο οποίος περιλαμβάνεται στον κατάλογο εμπιστευσης που προβλέπεται στην απόφαση 2009/767/ΕΚ και σύμφωνα με τα οριζόμενα στο Κανονισμό (ΕΕ) 910/2014 και τις διατάξεις της Υ.Α. 56902/215 «Τεχνικές λεπτομέρειες και διαδικασίες λειτουργίας του Εθνικού Συστήματος Ηλεκτρονικών Δημοσίων Συμβάσεων (Ε.Σ.Η.ΔΗ.Σ.)» (ΦΕΚ Β 1924/02.06.2017) και να εγγραφούν στο ηλεκτρονικό σύστημα (ΕΣΗΔΗΣ- Διαδικτυακή πύλη www.promitheus.gov.gr) ακολουθώντας τη διαδικασία εγγραφής του άρθρου 5 της ίδιας Υ.Α.

2.4.2.2. Ο χρόνος υποβολής της προσφοράς και οποιαδήποτε ηλεκτρονική επικοινωνία μέσω του συστήματος βεβαιώνεται αυτόματα από το σύστημα με υπηρεσίες χρονοσήμανσης, σύμφωνα με τα οριζόμενα στο άρθρο 37 του ν. 4412/2016 και το άρθρο 9 της ως άνω Υπουργικής Απόφασης.

Μετά την παρέλευση της καταληκτικής ημερομηνίας και ώρας, δεν υπάρχει η δυνατότητα υποβολής προσφοράς στο Σύστημα. Σε περιπτώσεις τεχνικής αδυναμίας λειτουργίας του ΕΣΗΔΗΣ, η αναθέτουσα αρχή θα ρυθμίσει τα της συνέχειας του διαγωνισμού με σχετική ανακοίνωσή της⁹⁵.

2.4.2.3. Οι οικονομικοί φορείς υποβάλλουν με την προσφορά τους τα ακόλουθα:

(α) έναν (υπο)φάκελο με την ένδειξη «Δικαιολογητικά Συμμετοχής –Τεχνική Προσφορά» στον οποίο περιλαμβάνονται τα κατά περίπτωση απαιτούμενα δικαιολογητικά και η τεχνική προσφορά σύμφωνα με τις διατάξεις της κείμενης νομοθεσίας και την παρούσα.

(β) έναν (υπο)φάκελο με την ένδειξη «Οικονομική Προσφορά» στον οποίο περιλαμβάνεται η οικονομική προσφορά του οικονομικού φορέα και τα κατά περίπτωση απαιτούμενα δικαιολογητικά.

Από τον προσφέροντα σημαίνονται με χρήση του σχετικού πεδίου του συστήματος τα στοιχεία εκείνα της προσφοράς του που έχουν εμπιστευτικό χαρακτήρα,⁹⁶ σύμφωνα με τα οριζόμενα στο άρθρο 21 του ν. 4412/16. Εφόσον ένας οικονομικός φορέας χαρακτηρίζει πληροφορίες ως εμπιστευτικές, λόγω ύπαρξης τεχνικού ή εμπορικού απορρήτου, στη σχετική δήλωσή του, αναφέρει ρητά όλες τις σχετικές διατάξεις νόμου ή διοικητικές πράξεις που επιβάλλουν την εμπιστευτικότητα της συγκεκριμένης πληροφορίας.

Δεν χαρακτηρίζονται ως εμπιστευτικές πληροφορίες σχετικά με τις τιμές μονάδος, τις προσφερόμενες ποσότητες, την οικονομική προσφορά και τα στοιχεία της τεχνικής προσφοράς που χρησιμοποιούνται για την αξιολόγησή της.

2.4.2.4. Οι οικονομικοί φορείς συντάσσουν την τεχνική και οικονομική τους προσφορά συμπληρώνοντας τις αντίστοιχες ειδικές ηλεκτρονικές φόρμες του συστήματος. Στη συνέχεια το σύστημα παράγει τα σχετικά ηλεκτρονικά αρχεία τα οποία υπογράφονται ηλεκτρονικά και υποβάλλονται από τον προσφέροντα. Τα στοιχεία που περιλαμβάνονται στην ειδική ηλεκτρονική φόρμα του συστήματος και του παραγόμενου ηλεκτρονικού αρχείου pdf (το οποίο θα υπογραφεί ηλεκτρονικά) πρέπει να ταυτίζονται. Σε αντίθετη περίπτωση το σύστημα παράγει σχετικό μήνυμα και ο προσφέρων καλείται να παράγει εκ νέου το ηλεκτρονικό αρχείο pdf]

Εφόσον οι τεχνικές προδιαγραφές και οι οικονομικοί όροι δεν έχουν αποτυπωθεί στο σύνολό τους στις ειδικές ηλεκτρονικές φόρμες του συστήματος, ο οικονομικός φορέας επισυνάπτει ψηφιακά υπογεγραμμένα τα σχετικά ηλεκτρονικά αρχεία σύμφωνα με τους όρους της διακήρυξης (τεχνική και οικονομική προσφορά).⁹⁷

⁹⁴ Συσχέτιση με άρθρο (Γλώσσα) και (Επικοινωνία) της διακήρυξης (ιδίως, εφόσον κατ'επιλογή της Α.Α. εφαρμόζονται οι παρ. 1 και 5 του άρθρου 22 του ν. 4412/2016)

⁹⁵ Πρβλ άρθρο 37 παρ. 4 του ν. 4412/2016

⁹⁶ Πρβλ άρθρο 15, παρ. 1.2 της προαναφερθείσας υπουργικής απόφασης με αριθμ. 56902/215/2017

⁹⁷ Πρβλ άρθρο 15, παρ. 1.2.2.1 της προαναφερθείσας υπουργικής απόφασης με αριθμ. 56902/215/2017

2.4.2.5. Ο χρήστης - οικονομικός φορέας υποβάλλει τους ανωτέρω (υπο)φακέλους μέσω του Συστήματος, όπως περιγράφεται παρακάτω:

Τα στοιχεία και δικαιολογητικά για τη συμμετοχή του οικονομικού φορέα στη διαδικασία υποβάλλονται από αυτόν ηλεκτρονικά σε μορφή αρχείων τύπου .pdf και εφόσον έχουν συνταχθεί/παραχθεί από τον ίδιο, **φέρουν εγκεκριμένη προηγμένη ηλεκτρονική υπογραφή ή προηγμένη ηλεκτρονική υπογραφή με χρήση εγκεκριμένων πιστοποιητικών**, χωρίς να απαιτείται θεώρηση γνησίου της υπογραφής.

Οι αλλοδαποί οικονομικοί φορείς δεν έχουν την υποχρέωση να υπογράψουν τα δικαιολογητικά του παρόντος με χρήση προηγμένης ηλεκτρονικής υπογραφής, αλλά μπορεί να τα αυθεντικοποιούν με οποιονδήποτε άλλον πρόσφορο τρόπο, εφόσον στη χώρα προέλευσής τους δεν είναι υποχρεωτική η χρήση προηγμένης ψηφιακής υπογραφής σε διαδικασίες σύναψης δημοσίων συμβάσεων. Στις περιπτώσεις αυτές η προσφορά ή η αίτηση συμμετοχής συνοδεύεται με υπεύθυνη δήλωση, στην οποία δηλώνεται ότι, στη χώρα προέλευσης δεν προβλέπεται η χρήση προηγμένης ψηφιακής υπογραφής ή ότι, στη χώρα προέλευσης δεν είναι υποχρεωτική η χρήση προηγμένης ψηφιακής υπογραφής για τη συμμετοχή σε διαδικασίες σύναψης δημοσίων συμβάσεων. Η υπεύθυνη δήλωση του προηγούμενου εδαφίου φέρει υπογραφή **έως και δέκα (10) ημέρες** πριν την καταληκτική ημερομηνία υποβολής των προσφορών ή των αιτήσεων συμμετοχής (άρθρο 92 παρ. 7 ν. 4412/2016 όπως προστέθηκε με το άρθρο 43 παρ. 8 ν. 4605/2019 και το άρθρο 56 παρ. 2-3 του ν. 4609/2019).

Από το Σύστημα εκδίδεται ηλεκτρονική απόδειξη υποβολής προσφοράς, η οποία αποστέλλεται στον οικονομικό φορέα με μήνυμα ηλεκτρονικού ταχυδρομείου.

Εντός τριών (3) εργασίμων ημερών από την ηλεκτρονική υποβολή των ως άνω στοιχείων και δικαιολογητικών προσκομίζονται υποχρεωτικά από τον οικονομικό φορέα στην αναθέτουσα αρχή, **σε έντυπη μορφή και σε σφραγισμένο φάκελο**, τα στοιχεία της ηλεκτρονικής προσφοράς τα οποία απαιτείται να προσκομισθούν σε πρωτότυπη μορφή σύμφωνα με τον ν. 4250/2014. Τέτοια στοιχεία και δικαιολογητικά είναι ενδεικτικά η εγγυητική επιστολή συμμετοχής, τα πρωτότυπα έγγραφα τα οποία έχουν εκδοθεί από ιδιωτικούς φορείς και δεν φέρουν επικύρωση από δικηγόρο, καθώς και τα έγγραφα που φέρουν τη Σφραγίδα της Χάγης (Apostille). Δεν προσκομίζονται σε έντυπη μορφή στοιχεία και δικαιολογητικά τα οποία φέρουν ηλεκτρονική υπογραφή, τα ΦΕΚ, τα τεχνικά φυλλάδια και όσα προβλέπεται από το ν. 4250/2014 ότι οι φορείς υποχρεούνται να αποδέχονται σε αντίγραφα των πρωτοτύπων.

Στις περιπτώσεις που με την προσφορά υποβάλλονται ιδιωτικά έγγραφα, αυτά γίνονται αποδεκτά είτε κατά τα προβλεπόμενα στις διατάξεις του ν. 4250/2014 (Α' 94) είτε και σε απλή φωτοτυπία, εφόσον συνυποβάλλεται υπεύθυνη δήλωση, στην οποία βεβαιώνεται η ακρίβειά τους και η οποία φέρει υπογραφή μετά την έναρξη διαδικασίας σύναψης σύμβασης (άρθρο 92 παρ. 8 ν. 4412/2016 όπως προστέθηκε με το άρθρο 43 παρ. 8 ν. 4605/2019 και με το άρθρο 56 παρ. 4 του ν. 4609/2019).

Η αναθέτουσα αρχή μπορεί να ζητεί από προσφέροντες και υποψήφιους σε οποιοδήποτε χρονικό σημείο κατά τη διάρκεια της διαδικασίας, να υποβάλλουν σε έντυπη μορφή και σε εύλογη προθεσμία όλα ή ορισμένα δικαιολογητικά και στοιχεία που έχουν υποβάλει ηλεκτρονικά, όταν αυτό απαιτείται για την ορθή διεξαγωγή της διαδικασίας⁹⁸.

2.4.3 Περιεχόμενα Φακέλου «Δικαιολογητικά Συμμετοχής- Τεχνική Προσφορά»

2.4.3.1 Τα στοιχεία και δικαιολογητικά για τη συμμετοχή των προσφερόντων στη διαγωνιστική διαδικασία περιλαμβάνουν : ⁹⁹

⁹⁸ Σε περίπτωση που, με βάση το κριτήριο ανάθεσης, κρίνεται σκόπιμο από την Α.Α. να προσκομιστούν στοιχεία πρόσφορα να αποδείξουν την οικονομική προσφορά, ιδίως όταν αυτή περιλαμβάνει ανάλυση κόστους, περιγράφεται στο περιεχόμενο του υποφακέλου οικονομικής προσφοράς και ο τρόπος υποβολής τους

⁹⁹ Βλ. άρθρο 93 περ. α του ν. 4412/2016

α) το Ευρωπαϊκό Ενιαίο Έγγραφο Σύμβασης (Ε.Ε.Ε.Σ.), όπως προβλέπεται στην παρ. 1 και 3 του άρθρου 79 του ν. 4412/2016 και β) την εγγύηση συμμετοχής, όπως προβλέπεται στο άρθρο 72 του Ν.4412/2016 και τα άρθρα 2.1.5 και 2.2.2 αντίστοιχα της παρούσας διακήρυξης.

Οι προσφέροντες συμπληρώνουν το σχετικό πρότυπο ΕΕΕΣ το οποίο έχει αναρτηθεί, σε μορφή αρχείων τύπου XML και PDF, στη διαδικτυακή πύλη www.promitheus.gov.gr του ΕΣΗΔΗΣ και αποτελεί αναπόσπαστο τμήμα της διακήρυξης (Παράρτημα V).

Το ΕΕΕΣ αποτελεί ενημερωμένη υπεύθυνη δήλωση, με τις συνέπειες του Ν. 1599/1986 (Α'75), ως προκαταρκτική απόδειξη προς αντικατάσταση των πιστοποιητικών που εκδίδουν δημόσιες αρχές ή τρίτα μέρη, επιβεβαιώνοντας ότι ο προμηθευτής πληροί τις ακόλουθες προϋποθέσεις :

α. δε βρίσκεται σε μία από τις καταστάσεις των άρθρων 73 και 74 για τις οποίες οι οικονομικοί φορείς αποκλείονται ή μπορούν να αποκλεισθούν,

β. πληροί τα σχετικά κριτήρια επιλογής τα οποία έχουν καθοριστεί σύμφωνα με τα άρθρα 75, 76 και 77,

γ. κατά περίπτωση, τηρεί τους αντικειμενικούς κανόνες και κριτήρια που έχουν καθοριστεί σύμφωνα με το άρθρο 84.

Επισημαίνεται ότι :

α. Πληροφορίες που αφορούν τη σύνταξη, δημοσίευση και υποβολή του ΕΕΕΣ, στις διαδικασίες σύναψης δημοσίων συμβάσεων άνω των ορίων που διενεργούνται μέσω του ΕΣΗΔΗΣ, παρέχονται στον ΕΚΤΕΛΕΣΤΙΚΟ ΚΑΝΟΝΙΣΜΟ (ΕΕ) 2016/7 της ΕΠΙΤΡΟΠΗΣ της 5ης Ιανουαρίου 2016 και στις εξής ηλεκτρονικές πύλες :

- <https://espdint.eprocurement.gov.gr/>
- <http://www.promitheus.gov.gr> στο νέο σχετικό μενού «Promitheus ESPDint – ηλεκτρονικές υπηρεσίες eΕΕΕΣ/eΤΕΥΔ»

β. Κατά την υποβολή του Ευρωπαϊκού Ενιαίου Εγγράφου Σύμβασης (ΕΕΕΣ) του άρθρου 79, είναι δυνατή, με μόνη την υπογραφή του κατά περίπτωση εκπροσώπου του οικονομικού φορέα η προκαταρκτική απόδειξη των λόγων αποκλεισμού που αναφέρονται στην παράγραφο 1 του άρθρου 73 για το σύνολο των φυσικών προσώπων που είναι μέλη του διοικητικού, διευθυντικού ή εποπτικού οργάνου του ή έχουν εξουσία εκπροσώπησης, λήψης αποφάσεων ή ελέγχου σε αυτόν.

Ως εκπρόσωπος του οικονομικού φορέα για την εφαρμογή των ανωτέρω, νοείται ο νόμιμος εκπρόσωπος αυτού, όπως προκύπτει από το ισχύον καταστατικό ή το πρακτικό εκπροσώπησης του κατά το χρόνο υποβολής της προσφοράς ή το αρμοδίως εξουσιοδοτημένο φυσικό πρόσωπο να εκπροσωπεί τον οικονομικό φορέα για διαδικασίες σύναψης συμβάσεων ή για συγκεκριμένη διαδικασία σύναψης σύμβασης.

Οι ενώσεις οικονομικών φορέων που υποβάλλουν κοινή προσφορά, υποβάλλουν το ΕΕΕΣ για κάθε οικονομικό φορέα που συμμετέχει στην ένωση.

β) την εγγύηση συμμετοχής, όπως προβλέπεται στο άρθρο 72 του Ν.4412/2016 και τα άρθρα 2.1.5 και 2.2.2 αντίστοιχα της παρούσας διακήρυξης

Η εγγυητική επιστολή συμμετοχής προσκομίζεται σε έντυπη μορφή (πρωτότυπο) εντός τριών (3) εργασιμίων ημερών από την ηλεκτρονική υποβολή. Επισημαίνεται ότι η εν λόγω υποχρέωση δεν ισχύει για τις εγγυήσεις ηλεκτρονικής έκδοσης (π.χ. εγγυήσεις του Τ.Μ.Ε.Δ.Ε.), οι οποίες φέρουν προηγμένη ψηφιακή υπογραφή.

Οι ενώσεις οικονομικών φορέων που υποβάλλουν κοινή προσφορά, υποβάλλουν το ΕΕΕΣ για κάθε οικονομικό φορέα που συμμετέχει στην ένωση.

2.4.3.2 Η τεχνική προσφορά θα πρέπει να καλύπτει όλες τις απαιτήσεις και τις προδιαγραφές που έχουν τεθεί από την αναθέτουσα αρχή με το κεφάλαιο «Τεχνική Έκθεση - Προδιαγραφές» του

Παραρτήματος Ι (υπ' αριθμ. 31/2018 Μελέτη της Διεύθυνσης Κατασκευών και Συντηρήσεων) της Διακήρυξης, περιγράφοντας ακριβώς πώς οι συγκεκριμένες απαιτήσεις και προδιαγραφές πληρούνται. Περιλαμβάνει ιδίως τα έγγραφα και δικαιολογητικά, βάσει των οποίων θα αξιολογηθεί η καταλληλότητα των προσφερόμενων ειδών, με βάση το κριτήριο ανάθεσης, σύμφωνα με τα αναλυτικώς αναφερόμενα στο ως άνω Παράρτημα^{100 101}.

Στον Φάκελο της Τεχνικής Προσφοράς θα περιέχεται η τεχνική προσφορά του συστήματος σύμφωνα με την παράγραφο 2.4.2.4. Σε κάθε περίπτωση να γίνεται πλήρης περιγραφή των τεχνικών στοιχείων των προσφερόμενων ειδών, σύμφωνα με τη Μελέτη 31/2018 της Διεύθυνσης Κατασκευών και Συντηρήσεων (Παράρτημα Ι)

Οι οικονομικοί φορείς αναφέρουν το τμήμα της σύμβασης που προτίθενται να αναθέσουν υπό μορφή υπεργολαβίας σε τρίτους, καθώς και τους υπεργολάβους που προτείνουν¹⁰².

Στις υπεύθυνες δηλώσεις ψηφιακά υπογεγραμμένες δεν χρειάζεται βεβαίωση του γνησίου της υπογραφής και φέρουν ημερομηνία σύνταξης εντός του χρονικού διαστήματος από την ημερομηνία ανάρτησης της διακήρυξης στο ΚΗΜΔΗΣ έως την καταληκτική ημερομηνία υποβολής προσφορών.

2.4.4 Περιεχόμενα Φακέλου «Οικονομική Προσφορά» / Τρόπος σύνταξης και υποβολής οικονομικών προσφορών

Η Οικονομική Προσφορά συντάσσεται με βάση το αναγραφόμενο στην παρούσα κριτήριο ανάθεσης, την πλέον συμφέρουσα από οικονομική άποψη προσφοράς, για κάθε είδος του ενδεικτικού προϋπολογισμού μόνο βάσει τιμής σύμφωνα με τα οριζόμενα στο Παράρτημα Ι της διακήρυξης (υπ' αρ. 31/2018 μελέτη της Διεύθυνσης Κατασκευών και Συντηρήσεων)

A. Τιμές

[ΠΡΟΣΦΟΡΑ ΜΕ ΤΙΜΗ ΜΟΝΑΔΑΣ]

Η τιμή προς προμήθεια ειδών δίνεται σε ευρώ ανά μονάδα.¹⁰³

Η προσφερόμενη τιμή για κάθε επιμέρους είδος επί ποινή αποκλεισμού θα πρέπει να είναι εντός της ενδεικτικής προϋπολογισμένης τιμής.

Αν στο ηλεκτρονικό σύστημα δεν μπορεί να αποτυπωθεί αναλυτικά η οικονομική προσφορά, ο προσφέρων θα επισυνάψει στον (υπο)φάκελλο “οικονομική προσφορά” την ηλεκτρονική οικονομική προσφορά του ηλεκτρονικά υπογεγραμμένη και τα σχετικά ηλεκτρονικά αρχεία (σύμφωνα με το υπόδειγμα που υπάρχει στο Παράρτημα ΙΙΙ της παρούσας διακήρυξης¹⁰⁴) σε μορφή pdf.

Στην τιμή περιλαμβάνονται οι υπέρ τρίτων κρατήσεις, ως και κάθε άλλη επιβάρυνση, σύμφωνα με την κείμενη νομοθεσία, μη συμπεριλαμβανομένου Φ.Π.Α., για την παράδοση του υλικού στον τόπο και με τον τρόπο που προβλέπεται στα έγγραφα της σύμβασης¹⁰⁵.

Οι υπέρ τρίτων κρατήσεις υπόκεινται στο εκάστοτε ισχύον αναλογικό τέλος χαρτοσήμου και στην επ' αυτού εισφορά υπέρ ΟΓΑ.

Επισημαίνεται ότι το εκάστοτε ποσοστό Φ.Π.Α. επί τοις εκατό, της ανωτέρω τιμής θα υπολογίζεται αυτόματα από το σύστημα.

¹⁰⁰ Πρβλ άρθρο 94 παρ. 4 του ν. 4412/2016

¹⁰¹ Αυτά περιλαμβάνουν τα αποδεικτικά στοιχεία που τεκμηριώνουν την καταλληλότητα των υπηρεσιών και βάσει των οποίων θα αξιολογηθεί η τεχνική προσφορά. Αναφέρονται υποχρεωτικά τα αποδεικτικά στοιχεία που τυχόν προβλέπονται στις τεχνικές προδιαγραφές των προς παροχή υπηρεσιών, σύμφωνα με Παράρτημα της Διακήρυξης και τυχόν υπόδειγμα τεχνικής προσφοράς.

¹⁰² Βλ. άρθρο 58 του ν. 4412/2016

¹⁰³ Πρβλ παρ. 5 περ. α' του άρθρου 95 του ν. 4412/2016. Εδώ θα πρέπει να καθορίζεται με σαφήνεια η σχετική μονάδα π.χ. ανθρωπόωρες κ.α.

¹⁰⁴ Εφόσον παρέχεται από τη διακήρυξη.

¹⁰⁵ Βλ παρ. 5 περ. α' του άρθρου 95 του ν. 4412/2016

Οι προσφερόμενες τιμές είναι σταθερές καθ' όλη τη διάρκεια της σύμβασης και δεν αναπροσαρμόζονται

Ως απαράδεκτες θα απορρίπτονται προσφορές στις οποίες: α) δεν δίνεται τιμή σε ΕΥΡΩ ή που καθορίζεται σχέση ΕΥΡΩ προς ξένο νόμισμα, β) δεν προκύπτει με σαφήνεια η προσφερόμενη τιμή, με την επιφύλαξη της παρ. 4 του άρθρου 102 του ν. 4412/2016 και γ) η τιμή υπερβαίνει τον προϋπολογισμό της σύμβασης που καθορίζεται και τεκμηριώνεται από την αναθέτουσα αρχή¹⁰⁶ στο Παράρτημα Ι της παρούσας διακήρυξης.

Στην οικονομική προσφορά θα πρέπει να επιλέγεται με σαφήνεια ένας από τους τρόπους πληρωμής που περιγράφονται στην παρ. (5.1) της παρούσας διακήρυξης. Σε περίπτωση επιλογής της έντοκης προκαταβολής, θα πρέπει να δηλώνεται και το ποσοστό προκαταβολής που επιθυμεί ο οικονομικός φορέας.

2.4.5 Χρόνος ισχύος των προσφορών¹⁰⁷

Οι υποβαλλόμενες προσφορές ισχύουν και δεσμεύουν τους οικονομικούς φορείς για **διάστημα δώδεκα (12) μηνών** από την επόμενη της διενέργειας του διαγωνισμού

Προσφορά η οποία ορίζει χρόνο ισχύος μικρότερο από τον ανωτέρω προβλεπόμενο απορρίπτεται.

Η ισχύς της προσφοράς μπορεί να παρατείνεται εγγράφως, εφόσον τούτο ζητηθεί από την αναθέτουσα αρχή, πριν από τη λήξη της, με αντίστοιχη παράταση της εγγυητικής επιστολής συμμετοχής σύμφωνα με τα οριζόμενα στο άρθρο 72 παρ. 1 α του ν. 4412/2016 και την παράγραφο 2.2.2. της παρούσας, κατ' ανώτατο όριο για χρονικό διάστημα ίσο με την προβλεπόμενη ως άνω αρχική διάρκεια.

Μετά τη λήξη και του παραπάνω ανώτατου ορίου χρόνου παράτασης ισχύος της προσφοράς, τα αποτελέσματα της διαδικασίας ανάθεσης ματαιώνονται, εκτός αν η αναθέτουσα αρχή κρίνει, κατά περίπτωση, αιτιολογημένα, ότι η συνέχιση της διαδικασίας εξυπηρετεί το δημόσιο συμφέρον, οπότε οι οικονομικοί φορείς που συμμετέχουν στη διαδικασία μπορούν να επιλέξουν είτε να παρατείνουν την προσφορά και την εγγύηση συμμετοχής τους, εφόσον τους ζητηθεί πριν την πάροδο του ανωτέρω ανώτατου ορίου παράτασης της προσφοράς τους είτε όχι. Στην τελευταία περίπτωση, η διαδικασία συνεχίζεται με όσους παρέτειναν τις προσφορές τους και αποκλείονται οι λοιποί οικονομικοί φορείς.

Σε περίπτωση που λήξει ο χρόνος ισχύος των προσφορών και δεν ζητηθεί παράταση της προσφοράς, η αναθέτουσα αρχή δύναται με αιτιολογημένη απόφασή της, εφόσον η εκτέλεση της σύμβασης εξυπηρετεί το δημόσιο συμφέρον, να ζητήσει εκ των υστέρων από τους οικονομικούς φορείς που συμμετέχουν στη διαδικασία είτε να παρατείνουν την προσφορά τους είτε όχι (άρθρο 97 παρ. 4 ν. 4412/2016 όπως προστέθηκε με το άρθρο 33 παρ. 3 ν. 4608/2019).

2.4.6 Λόγοι απόρριψης προσφορών¹⁰⁸

Η αναθέτουσα αρχή με βάση τα αποτελέσματα του ελέγχου και της αξιολόγησης των προσφορών, απορρίπτει, σε κάθε περίπτωση, προσφορά:

α) η οποία δεν υποβάλλεται εμπρόθεσμα, με τον τρόπο και με το περιεχόμενο που ορίζεται πιο πάνω και συγκεκριμένα στις παραγράφους 2.4.1 (Γενικοί όροι υποβολής προσφορών), 2.4.2. (Χρόνος και τρόπος υποβολής προσφορών), 2.4.3. (Περιεχόμενο φακέλων δικαιολογητικών συμμετοχής, τεχνικής προσφοράς), 2.4.4. (Περιεχόμενο φακέλου οικονομικής προσφοράς, τρόπος σύνταξης και υποβολής οικονομικών προσφορών), 2.4.5. (Χρόνος ισχύος προσφορών), 3.1. (Αποσφράγιση και αξιολόγηση προσφορών), 3.2 (Πρόσκληση υποβολής δικαιολογητικών προσωρινού αναδόχου) της παρούσας,¹⁰⁹

¹⁰⁶ Βλ παρ. 4 του άρθρου 26 του ν. 4412/2016

¹⁰⁷ Πρβλ άρθρο 97 ν. 4412/2016, όπως έχει τροποποιηθεί με το άρθρο 33 του ν. 4608/2019 (Α 66)

¹⁰⁸ Άρθρο 91 του ν. 4412/2016

β) η οποία περιέχει ατέλειες, ελλείψεις, ασάφειες ή σφάλματα, εφόσον αυτά δεν επιδέχονται συμπλήρωση ή διόρθωση ή εφόσον επιδέχονται συμπλήρωση ή διόρθωση, δεν έχουν αποκατασταθεί κατά την αποσαφήνιση και την συμπλήρωσή της σύμφωνα με την παράγραφο 3.1.1. της παρούσης διακήρυξης,

γ) για την οποία ο προσφέρων δεν έχει παράσχει τις απαιτούμενες εξηγήσεις, εντός της προκαθορισμένης προθεσμίας ή η εξήγηση δεν είναι αποδεκτή από την αναθέτουσα αρχή σύμφωνα με την παράγραφο 3.1.1. της παρούσας και το άρθρο 102 του ν. 4412/2016,

δ) η οποία είναι εναλλακτική προσφορά,

ε) η οποία υποβάλλεται από έναν προσφέροντα που έχει υποβάλει δύο ή περισσότερες προσφορές. Ο περιορισμός αυτός ισχύει, υπό τους όρους της παραγράφου 2.2.3.4 περ. γ της παρούσας (περ. γ' της παρ. 4 του άρθρου 73 του ν. 4412/2016) και στην περίπτωση ενώσεων οικονομικών φορέων με κοινά μέλη, καθώς και στην περίπτωση οικονομικών φορέων που συμμετέχουν είτε αυτοτελώς είτε ως μέλη ενώσεων,

ζ) η οποία είναι υπό αίρεση,

η) η οποία θέτει όρο αναπροσαρμογής,

θ) η οποία παρουσιάζει ελλείψεις ως προς τα δικαιολογητικά που ζητούνται από τα έγγραφα της παρούσης διακήρυξης και αποκλίσεις ως προς τους όρους και τις τεχνικές προδιαγραφές της σύμβασης.

¹⁰⁹ Πρβλ άρθρα 92 έως 97, το άρθρο 100 καθώς και τα άρθρα 102 έως 104 του ν. 4412/16, όπως έχουν τροποποιηθεί με το άρθρο 43 του ν. 4605/2019 (Α 52), το άρθρο 33 παρ.3-4 του ν.4608/2019 (Α 66) και το άρθρο 56 του ν. 4609/2019 (Α 67)

3. ΔΙΕΝΕΡΓΕΙΑ ΔΙΑΔΙΚΑΣΙΑΣ - ΑΞΙΟΛΟΓΗΣΗ ΠΡΟΣΦΟΡΩΝ

3.1 Αποσφράγιση και αξιολόγηση προσφορών

3.1.1 Ηλεκτρονική αποσφράγιση προσφορών¹¹⁰

Το πιστοποιημένο στο ΕΣΗΔΗΣ, για την αποσφράγιση των προσφορών αρμόδιο όργανο της Αναθέτουσας Αρχής (Επιτροπή Διαγωνισμού), προβαίνει στην έναρξη της διαδικασίας ηλεκτρονικής αποσφράγισης των φακέλων των προσφορών, κατά το άρθρο 100 του ν. 4412/2016, ακολουθώντας τα εξής στάδια:

- Ηλεκτρονική Αποσφράγιση του (υπό)φακέλου «Δικαιολογητικά Συμμετοχής-Τεχνική Προσφορά» την 4η ^[111] εργάσιμη ημέρα μετά την καταληκτική ημερομηνία υποβολής προσφορών, ήτοι στις/...../..... και ώρα 10:00-11:00 π.μ.
- Ηλεκτρονική Αποσφράγιση του (υπό)φακέλου «Οικονομική Προσφορά», κατά την ημερομηνία και ώρα που θα ορίσει η αναθέτουσα αρχή

Με την αποσφράγιση των ως άνω φακέλων, σύμφωνα με τα ειδικότερα προβλεπόμενα στο άρθρο 3.1.2 της παρούσας, κάθε προσφέρων αποκτά πρόσβαση στις λοιπές προσφορές και τα υποβληθέντα δικαιολογητικά τους, με την επιφύλαξη των πτυχών εκείνων της κάθε προσφοράς που έχουν χαρακτηριστεί ως εμπιστευτικές.

Η αναθέτουσα αρχή μπορεί να καλέσει τους οικονομικούς φορείς να συμπληρώσουν ή να διευκρινίσουν τα έγγραφα ή δικαιολογητικά που έχουν υποβληθεί, ή να διευκρινίσουν το περιεχόμενο της τεχνικής ή οικονομικής προσφοράς τους, σύμφωνα με το άρθρο 102 του ν. 4412/2016.

3.1.2 Αξιολόγηση προσφορών

Μετά την κατά περίπτωση ηλεκτρονική αποσφράγιση των προσφορών η Αναθέτουσα Αρχή προβαίνει στην αξιολόγηση αυτών μέσω των αρμόδιων πιστοποιημένων στο Σύστημα οργάνων της, εφαρμοζόμενων κατά τα λοιπά των κειμένων διατάξεων.

Για τις συμβάσεις που διενεργούνται με ηλεκτρονικό τρόπο με κριτήριο ανάθεσης την πλέον συμφέρουσα από οικονομική άποψη προσφορά, μόνο βάσει τιμής ανεξαρτήτως ποσού και ανεξαρτήτως διαδικασίας, αποσφραγίζονται οι φάκελοι δικαιολογητικών, τεχνικής και οικονομικής προσφοράς όλων των διαγωνιζόμενων για όλα τα στάδια και εκδίδεται μια απόφαση, με την οποία επικυρώνονται τα αποτελέσματα όλων των σταδίων της ανοικτής διαδικασίας.

Ειδικότερα :

α) το αρμόδιο γνωμοδοτικό όργανο καταχωρεί όσους υπέβαλαν προσφορές, καθώς και τα υποβληθέντα αυτών δικαιολογητικά και τα αποτελέσματα του ελέγχου αυτών σε πρακτικό, το οποίο υπογράφεται από τα μέλη του οργάνου¹¹².

β) Στη συνέχεια το αρμόδιο γνωμοδοτικό όργανο προβαίνει στην αξιολόγηση μόνο των τεχνικών προσφορών των προσφερόντων, των οποίων τα δικαιολογητικά συμμετοχής έκρινε πλήρη. Η αξιολόγηση γίνεται σύμφωνα με τους όρους της παρούσας και συντάσσεται πρακτικό για την

¹¹⁰ Βλ. ιδίως παρ. 6 του άρθρου 100 όπως τροποποιήθηκε με το άρθρο 43 παρ. 10 του ν. 4605/2019 (Α 52) και ΥΑ 56902/215 «Τεχνικές λεπτομέρειες και διαδικασίες λειτουργίας του Εθνικού Συστήματος Ηλεκτρονικών Δημοσίων Συμβάσεων (Ε.Σ.Η.ΔΗ.Σ.)» (άρθρο 16)

¹¹¹ Προτείνεται οι αναθέτουσες αρχές να ορίζουν την ημερομηνία ηλεκτρονικής αποσφράγισης των προσφορών μετά την παρέλευση τριών εργασίμων ημερών από την καταληκτική ημερομηνία υποβολής των προσφορών, προκειμένου να έχει προσκομιστεί από τους συμμετέχοντες και η πρωτότυπη εγγύηση συμμετοχής, σύμφωνα με τα προβλεπόμενα στο άρθρο 2.4.3.1 της παρούσας.

¹¹² Πρβλ και το άρθρο 72 παρ. 5 του ν. 4412/2016 "Η αναθέτουσα αρχή επικοινωνεί με τους φορείς που φέρονται να έχουν εκδώσει τις εγγυητικές επιστολές προκειμένου να διαπιστώσει την εγκυρότητά τους"

απόρριψη όσων τεχνικών προσφορών δεν πληρούν τους όρους και τις απαιτήσεις των τεχνικών προδιαγραφών και την αποδοχή όσων τεχνικών προσφορών αντίστοιχα πληρούν τα ανωτέρω.

Για την αξιολόγηση των δικαιολογητικών συμμετοχής και των τεχνικών προσφορών μπορεί να συντάσσεται ενιαίο πρακτικό, το οποίο κοινοποιείται από το ως άνω όργανο, μέσω της λειτουργικότητας της «Επικοινωνίας», μόνο στην αναθέτουσα αρχή, προκειμένου η τελευταία να ορίσει την ημερομηνία και ώρα αποσφράγισης του (υπο)φακέλου των οικονομικών προσφορών.

γ) Μετά την ολοκλήρωση της αξιολόγησης, σύμφωνα με τα ανωτέρω, αποσφραγίζονται, κατά την ημερομηνία και ώρα που ορίζεται στην ειδική πρόσκληση οι φάκελοι όλων των υποβληθεισών οικονομικών προσφορών.

δ) Το αρμόδιο γνωμοδοτικό όργανο προβαίνει στην αξιολόγηση των οικονομικών προσφορών των προσφερόντων, των οποίων τις τεχνικές προσφορές και τα δικαιολογητικά συμμετοχής έκρινε πλήρη, σύμφωνα με τους όρους και τις απαιτήσεις της παρούσας και συντάσσει πρακτικό στο οποίο εισηγείται αιτιολογημένα την αποδοχή ή απόρριψή τους, την κατάταξη των προσφορών και την ανάδειξη του προσωρινού αναδόχου. Το εν λόγω πρακτικό κοινοποιείται από το ως άνω όργανο, μέσω της λειτουργικότητας της «Επικοινωνίας», στην αναθέτουσα αρχή¹¹³ προς έγκριση.

Εάν οι προσφορές φαίνονται ασυνήθιστα χαμηλές σε σχέση με το αντικείμενο της σύμβασης, η αναθέτουσα αρχή απαιτεί από τους οικονομικούς φορείς να εξηγήσουν την τιμή ή το κόστος που προτείνουν στην προσφορά τους, εντός αποκλειστικής προθεσμίας, **κατά ανώτατο όριο δέκα (10) ημερών** από την κοινοποίηση της σχετικής πρόσκλησης. Στην περίπτωση αυτή εφαρμόζονται τα άρθρα 88 και 89 ν. 4412/2016.

Στην περίπτωση ισότιμων προσφορών η αναθέτουσα αρχή επιλέγει τον ανάδοχο με κλήρωση μεταξύ των οικονομικών φορέων που υπέβαλαν ισότιμες προσφορές. Η κλήρωση γίνεται ενώπιον της Επιτροπής του Διαγωνισμού και παρουσία των οικονομικών φορέων που υπέβαλαν τις ισότιμες προσφορές¹¹⁴.

Στη συνέχεια εκδίδεται από την αναθέτουσα αρχή μια απόφαση, με την οποία επικυρώνονται τα αποτελέσματα όλων των ανωτέρω σταδίων¹¹⁵ («Δικαιολογητικά Συμμετοχής», «Τεχνική Προσφορά» και «Οικονομική Προσφορά»), η οποία κοινοποιείται μαζί με αντίγραφο των πρακτικών με επιμέλεια αυτής στους προσφέροντες μέσω της λειτουργικότητας της «Επικοινωνίας» του συστήματος ΕΣΗΔΗΣ.

Κατά της ανωτέρω απόφασης χωρεί προδικαστική προσφυγή, σύμφωνα με τα οριζόμενα στο άρθρο 3.4 της παρούσας.

Προθεσμίες για την ολοκλήρωση των επιμέρους σταδίων (άρθρο 221Α ν. 4412/2016 όπως προστέθηκε με το άρθρο 43 παρ. 28 ν. 4605/2019 και τροποποιήθηκε με το άρθρο 56 παρ. 7 του ν. 4609/2019).

1. Οι Επιτροπές που έχουν αναλάβει τη διεξαγωγή των διαγωνιστικών διαδικασιών ολοκληρώνουν το έργο τους εντός των κάτωθι προθεσμιών: α) Όταν κριτήριο ανάθεσης είναι η πλέον συμφέρουσα από οικονομικής άποψης προσφορά βάσει μόνο της τιμής η αξιολόγηση των δικαιολογητικών συμμετοχής και των τεχνικών προσφορών ολοκληρώνεται **εντός επτά (7) εργασίμων ημερών** από την αποσφράγιση. β) Όταν κριτήριο ανάθεσης είναι η πλέον συμφέρουσα από οικονομικής άποψης προσφορά βάσει μόνο της τιμής και δεν προβλέπεται η υποβολή τεχνικής προσφοράς η αξιολόγηση των δικαιολογητικών συμμετοχής ολοκληρώνεται αυθημερόν με την αποσφράγιση. Αν η ολοκλήρωση του ελέγχου δεν είναι δυνατή την ίδια μέρα, λόγω του μεγάλου αριθμού των προσφορών, ελέγχονται τουλάχιστον οι δέκα (10) πρώτες κατά σειρά υποβολής ή κατά σειρά

¹¹³ μέσω του πιστοποιημένου χρήστη της αναθέτουσας αρχής στο σύστημα ΕΣΗΔΗΣ

¹¹⁴ Βλ. άρθρο 90 παρ. 1 του ν. 4412/2016

¹¹⁵ ήτοι για όλες τις συμβάσεις εκτιμώμενης αξίας άνω των 60.000, 00 ευρώ, στις οποίες αφορά το παρόν υπόδειγμα. Πρβλ. εδάφιο γ της παρ. 4 του άρθρου 100, όπως τροποποιήθηκε με το άρθρο 107 περ. 18 του ν. 4497/2017 και με το άρθρο 43 παρ. 10 του ν. 4605/2019 (Α 52) και το άρθρο 33 παρ.4 ν. 4608/2019 (Α 66)

μειοδοσίας. Στην περίπτωση αυτή η διαδικασία συνεχίζεται τις επόμενες εργάσιμες ημέρες. γ) Όταν κριτήριο ανάθεσης είναι η πλέον συμφέρουσα από οικονομικής άποψης προσφορά βάσει βέλτιστης σχέσης ποιότητας - τιμής, η αξιολόγηση των δικαιολογητικών συμμετοχής και των τεχνικών προσφορών ολοκληρώνεται **εντός τριάντα (30) εργάσιμων ημερών** από την αποσφράγιση. δ) Η αξιολόγηση των οικονομικών προσφορών ολοκληρώνεται **εντός δύο (2) εργάσιμων ημερών**. ε) Η αξιολόγηση των δικαιολογητικών κατακύρωσης ολοκληρώνεται **σε δύο (2) εργάσιμες ημέρες**. στ) Η αξιολόγηση των ενστάσεων από την αρμόδια Επιτροπή ολοκληρώνεται **εντός πέντε (5) εργάσιμων ημερών** από την κοινοποίηση σε αυτήν της ένστασης και την πλήρη πρόσβαση στα αρχεία του διαγωνισμού. Ειδικά στις περιπτώσεις ενστάσεων κατά διακήρυξης, η αξιολόγηση των ενστάσεων ολοκληρώνεται πριν την καταληκτική ημερομηνία υποβολής των προσφορών.

2. Η Αναθέτουσα Αρχή αποφαινεται επί των Πρακτικών **εντός προθεσμίας δέκα (10) εργάσιμων ημερών** από την κοινοποίηση των σχετικών Πρακτικών.

3. Οι ως άνω προθεσμίες παρατείνονται αναλόγως σε περίπτωση που ζητηθούν διευκρινίσεις ή συμπληρώσεις ή απαιτείται επιβεβαίωση στοιχείων κατά τις κείμενες διατάξεις. Σε συμβάσεις προϋπολογισμού άνω των δέκα εκατομμυρίων (10.000.000) ευρώ ή σύνθετες συμβάσεις που ο όγκος των δικαιολογητικών ή των τεχνικών προσφορών είναι μεγάλος οι ως άνω προθεσμίες δύνανται να παρατείνονται έως και το εξαπλάσιο των παραπάνω προθεσμιών.

4. Τυχόν υπέρβαση των ως άνω προθεσμιών της παραγράφου 1 και 2 δεν συνεπάγεται ακυρότητα της διαδικασίας.

3.2 Πρόσκληση υποβολής δικαιολογητικών προσωρινού αναδόχου¹¹⁶ - Δικαιολογητικά προσωρινού αναδόχου

Μετά την αξιολόγηση των προσφορών, η αναθέτουσα αρχή αποστέλλει σχετική ηλεκτρονική πρόσκληση μέσω του συστήματος στον προσφέροντα, στον οποίο πρόκειται να γίνει η κατακύρωση («προσωρινό ανάδοχο»), και τον καλεί να υποβάλει **εντός δέκα (10) ημερών**¹¹⁷ από την κοινοποίηση της σχετικής ειδοποίησης σε αυτόν, τα αποδεικτικά έγγραφα νομιμοποίησης¹¹⁸ και τα πρωτότυπα ή αντίγραφα που εκδίδονται, σύμφωνα με τις διατάξεις του άρθρου 1 του ν. 4250/2014 (Α' 74) όλων των δικαιολογητικών που περιγράφονται στην παράγραφο 2.2.9.2. της παρούσας διακήρυξης, ως αποδεικτικά στοιχεία για τη μη συνδρομή των λόγων αποκλεισμού της παραγράφου 2.2.3 της διακήρυξης, καθώς και για την πλήρωση των κριτηρίων ποιοτικής επιλογής των παραγράφων 2.2.4 - 2.2.8 αυτής.

Τα εν λόγω δικαιολογητικά, υποβάλλονται από τον προσφέροντα («προσωρινό ανάδοχο»), ηλεκτρονικά μέσω του συστήματος, σε μορφή αρχείων pdf και προσκομίζονται κατά περίπτωση **από αυτόν εντός τριών (3) εργάσιμων ημερών** από την ημερομηνία υποβολής τους. Όταν υπογράφονται από τον ίδιο φέρουν ηλεκτρονική υπογραφή και θα πρέπει να έχουν ισχύ κατά την ημερομηνία υποβολής της ηλεκτρονικής προσφοράς όσο και μετά την κοινοποίηση της πρόσκλησης στον προσωρινό ανάδοχο.

Με την παραλαβή των ως άνω δικαιολογητικών, το σύστημα εκδίδει επιβεβαίωση της παραλαβής τους και αποστέλλει ενημερωτικό ηλεκτρονικό μήνυμα σ' αυτόν στον οποίο πρόκειται να γίνει η κατακύρωση.

Αν δεν προσκομισθούν τα παραπάνω δικαιολογητικά ή υπάρχουν ελλείψεις σε αυτά που υποβλήθηκαν και ο προσωρινός ανάδοχος υποβάλλει εντός της ανωτέρω προθεσμίας αίτημα προς

¹¹⁶ Βλ. άρθρο 103 του ν. 4412/2016 όπως τροποποιήθηκε με το άρθρο 43 παρ. 12 του ν. 4605/2019 (Α 52)

¹¹⁷ Εντός δέκα (10) ημερών (παραγρ. 1, του ως άνω άρθρου 103 του ν. 4412/2016 όπως τροποποιήθηκε με το άρθρο 43 παρ. 12 του ν. 4605/2019. Η εν λόγω προθεσμία αποσκοπεί στην υποβολή από τον προσωρινό ανάδοχο επίκαιρων αποδεικτικών μέσων.

¹¹⁸ Πρβλ. άρθρο 103 παρ. 1 του ν. 4412/2016, όπως τροποποιήθηκε με το άρθρο 107 περ. 19 του ν. 4497/2017, όπως τροποποιήθηκε με το άρθρο 43 παρ. 12 του ν. 4605/2019

το αρμόδιο όργανο αξιολόγησης για την παράταση της προθεσμίας υποβολής, το οποίο συνοδεύεται με αποδεικτικά έγγραφα από τα οποία να αποδεικνύεται ότι έχει αιτηθεί τη χορήγηση των δικαιολογητικών, η αναθέτουσα αρχή παρατείνει την προθεσμία υποβολής των δικαιολογητικών για όσο χρόνο απαιτηθεί για τη χορήγηση των δικαιολογητικών από τις αρμόδιες αρχές. Το παρόν εφαρμόζεται αναλόγως και στις περιπτώσεις που η αναθέτουσα αρχή ζητήσει την προσκόμιση των δικαιολογητικών κατά τη διαδικασία αξιολόγησης των προσφορών ή αιτήσεων συμμετοχής και πριν το στάδιο κατακύρωσης, κατ' εφαρμογή της διάταξης του άρθρου 79 παράγραφος 5 εδάφιο α', τηρουμένων των αρχών της ίσης μεταχείρισης και της διαφάνειας (άρθρο 103 παρ. 2 ν. 4412/2016 όπως αντικαταστάθηκε με το άρθρο 43 παρ. 12 ν. 4605/2019).

Όσοι δεν έχουν αποκλειστεί οριστικά λαμβάνουν γνώση των παραπάνω δικαιολογητικών που κατατέθηκαν.

Απορρίπτεται η προσφορά του προσωρινού αναδόχου, καταπίπτει υπέρ της αναθέτουσας αρχής η εγγύηση συμμετοχής του και η κατακύρωση γίνεται στον προσφέροντα που υπέβαλε την αμέσως επόμενη πλέον συμφέρουσα από οικονομική άποψη προσφορά, τηρουμένης της ανωτέρω διαδικασίας, εάν:

- i) κατά τον έλεγχο των παραπάνω δικαιολογητικών διαπιστωθεί ότι τα στοιχεία που δηλώθηκαν με το Ευρωπαϊκό Ενιαίο Έγγραφο Σύμβασης είναι ψευδή ή ανακριβή, ή
- ii) δεν υποβληθούν στο προκαθορισμένο χρονικό διάστημα τα απαιτούμενα πρωτότυπα ή αντίγραφα των παραπάνω δικαιολογητικών ή
- iii) από τα δικαιολογητικά που προσκομίσθηκαν νομίμως και εμπροθέσμως, δεν αποδεικνύονται οι όροι και οι προϋποθέσεις συμμετοχής σύμφωνα με τα άρθρα 2.2.3 (λόγοι αποκλεισμού) και 2.2.4 έως 2.2.8 (κριτήρια ποιοτικής επιλογής) της παρούσας,

Σε περίπτωση έγκαιρης και προσήκουσας ενημέρωσης της αναθέτουσας αρχής για μεταβολές στις προϋποθέσεις τις οποίες ο προσωρινός ανάδοχος είχε δηλώσει **με το Ευρωπαϊκό Ενιαίο Έγγραφο Σύμβασης** ότι πληροί, οι οποίες επήλθαν ή για τις οποίες έλαβε γνώση μετά την δήλωση και μέχρι την ημέρα της έγγραφης ειδοποίησης για την προσκόμιση των δικαιολογητικών προσωρινού αναδόχου (ομιγενείς μεταβολές), δεν καταπίπτει υπέρ της αναθέτουσας αρχής η εγγύηση συμμετοχής του¹¹⁹.

Αν κανένας από τους προσφέροντες δεν υποβάλλει αληθή ή ακριβή δήλωση ή δεν προσκομίσει ένα ή περισσότερα από τα απαιτούμενα δικαιολογητικά ή δεν αποδείξει ότι πληροί τα κριτήρια ποιοτικής επιλογής σύμφωνα με τις παραγράφους 2.2.4 -2.2.8 της παρούσας διακήρυξης, η διαδικασία ματαιώνεται.

Η διαδικασία ελέγχου των παραπάνω δικαιολογητικών ολοκληρώνεται με τη σύνταξη πρακτικού από την Επιτροπή του Διαγωνισμού στο οποίο αναγράφεται η τυχόν συμπλήρωση δικαιολογητικών κατά τα οριζόμενα στην παράγραφο 12 του άρθρου 43 ν. 4605/2019 και τη διαβίβαση του φακέλου στο αποφαινόμενο όργανο της αναθέτουσας αρχής για τη λήψη απόφασης είτε για την κατακύρωση της σύμβασης είτε για τη ματαίωση της διαδικασίας είτε για την κήρυξη του προσωρινού αναδόχου ως εκπτώτου.

Τα αποτελέσματα του ελέγχου των παραπάνω δικαιολογητικών και της εισήγησης της Επιτροπής επικυρώνονται με την απόφαση κατακύρωσης.

3.3 Κατακύρωση - σύναψη σύμβασης

Η αναθέτουσα αρχή κοινοποιεί την απόφαση κατακύρωσης, μαζί με αντίγραφο όλων των πρακτικών της διαδικασίας ελέγχου και αξιολόγησης των προσφορών, σε κάθε προσφέροντα, που δεν έχει αποκλειστεί οριστικά σύμφωνα με το άρθρο 105 του ν. 4412/2016, όπως τροποποιήθηκε με το άρθρο 43 παρ. 13 του ν. 4605/2019 εκτός από τον προσωρινό ανάδοχο, ηλεκτρονικά μέσω του συστήματος.

¹¹⁹ Βλ. άρθρο 104 παρ. 2 και 3

Η εν λόγω απόφαση αναφέρει την προθεσμία για την αναστολή της σύναψης της σύμβασης σύμφωνα με την επόμενη παράγραφο 3.4.

Τα έννομα αποτελέσματα της απόφασης κατακύρωσης και ιδίως η σύναψη της σύμβασης επέρχονται εφόσον συντρέξουν σωρευτικά τα κάτωθι:

α) παρέλθει άπρακτη η προθεσμία άσκησης προδικαστικής προσφυγής ή σε περίπτωση άσκησης, παρέλθει άπρακτη η προθεσμία άσκησης αίτησης αναστολής κατά της απόφασης της Α.Ε.Π.Π. και σε περίπτωση άσκησης αίτησης αναστολής κατά της απόφασης της Α.Ε.Π.Π., εκδοθεί απόφαση επί της αίτησης, με την επιφύλαξη της χορήγησης προσωρινής διαταγής, σύμφωνα με τα οριζόμενα στο τελευταίο εδάφιο της παραγράφου 4 του άρθρου 372 ν. 4412/2019,

β) ολοκληρωθεί επιτυχώς ο προσυμβατικός έλεγχος από το Ελεγκτικό Συνέδριο, σύμφωνα με τα άρθρα 35 και 36 του ν. 4129/2013, εφόσον απαιτείται και

γ) κοινοποιηθεί η απόφαση κατακύρωσης στον προσωρινό ανάδοχο, εφόσον ο τελευταίος υποβάλλει, έπειτα από σχετική πρόσκληση, υπεύθυνη δήλωση, που υπογράφεται κατά τα οριζόμενα στο άρθρο 2.2.9.1, στην οποία θα δηλώνεται ότι, δεν έχουν επέλθει στο πρόσωπό του ουσιγενείς μεταβολές κατά την έννοια του άρθρου 104 και μόνον στην περίπτωση του προσυμβατικού ελέγχου ή της άσκησης προδικαστικής προσφυγής κατά της απόφασης κατακύρωσης. Η υπεύθυνη δήλωση ελέγχεται από το αρμόδιο γνωμοδοτικό όργανο, το οποίο συντάσσει πρακτικό που συνοδεύει τη σύμβαση¹²⁰

Η αναθέτουσα αρχή προσκαλεί τον ανάδοχο να προσέλθει για υπογραφή του συμφωνητικού, θέτοντάς του προθεσμία που **δε μπορεί να υπερβαίνει τις είκοσι (20) ημέρες**¹²¹ από την κοινοποίηση της σχετικής ειδικής πρόσκλησης. Το συμφωνητικό έχει αποδεικτικό χαρακτήρα.

Στην περίπτωση που ο ανάδοχος δεν προσέλθει να υπογράψει το ως άνω συμφωνητικό μέσα στην τεθείσα προθεσμία, κηρύσσεται έκπτωτος, καταπίπτει υπέρ της αναθέτουσας αρχής η εγγυητική επιστολή συμμετοχής του και ακολουθείται η διαδικασία του άρθρου 103 για τον προσφέροντα που υπέβαλε την αμέσως επόμενη πλέον συμφέρουσα από οικονομική άποψη προσφορά. (άρθρο 105 του ν. 4412/2016 όπως τροποποιήθηκε με το άρθρο 43 παρ. 13δ ν. 4605/2019).

3.4 Προδικαστικές Προσφυγές - Προσωρινή Δικαστική Προστασία

Κάθε ενδιαφερόμενος, ο οποίος έχει ή είχε συμφέρον να του ανατεθεί η συγκεκριμένη σύμβαση και έχει ή είχε υποστεί ή ενδέχεται να υποστεί ζημία από εκτελεστή πράξη ή παράλειψη της αναθέτουσας αρχής κατά παράβαση της νομοθεσίας της Ευρωπαϊκής Ένωσης ή της εσωτερικής νομοθεσίας, δικαιούται να ασκήσει προδικαστική προσφυγή ενώπιον της ΑΕΠΠ κατά της σχετικής πράξης ή παράλειψης της αναθέτουσας αρχής, προσδιορίζοντας ειδικώς τις νομικές και πραγματικές αιτιάσεις που δικαιολογούν το αίτημά του. Σε περίπτωση προσφυγής κατά πράξης της αναθέτουσας αρχής¹²² η προθεσμία για την άσκηση της προδικαστικής προσφυγής είναι:

(α) **δέκα (10) ημέρες** από την κοινοποίηση της προσβαλλόμενης πράξης στον ενδιαφερόμενο οικονομικό φορέα αν η πράξη κοινοποιήθηκε με ηλεκτρονικά μέσα ή τηλεομοιοτυπία ή

(β) **δεκαπέντε (15) ημέρες** από την κοινοποίηση της προσβαλλόμενης πράξης σε αυτόν αν χρησιμοποιήθηκαν άλλα μέσα επικοινωνίας, άλλως

γ) **δέκα (10) ημέρες** από την πλήρη, πραγματική ή τεκμαιρόμενη, γνώση της πράξης που βλάπτει τα συμφέροντα του ενδιαφερόμενου οικονομικού φορέα.

¹²⁰ Πρβλ. άρθρο 105 παρ. 3 ν. 4412/2016, όπως τροποποιήθηκε με το άρθρο 107 περ. 26 του ν. 4497/2017 και με το άρθρο 43 παρ. 13 του ν. 4605/2019 (Α 52).

¹²¹ Πρβλ. άρθρο 105 παρ. 4 ν. 4412/2016, όπως τροποποιήθηκε με το άρθρο 107 περ. 27 του ν. 4497/2017

¹²² Πρβλ. άρθρο 360 του ν. 4412/2016

Ειδικά, για την άσκηση προσφυγής κατά προκήρυξης, η πλήρης γνώση αυτής τεκμαίρεται **μετά την πάροδο δεκαπέντε (15) ημερών** από τη δημοσίευση στο ΚΗΜΔΗΣ (άρθρο 361 παρ.1 περ.γ' ν. 4412/2016).

Σε περίπτωση παράλειψης, η προθεσμία για την άσκηση της προδικαστικής προσφυγής **είναι δεκαπέντε (15) ημέρες** από την επομένη της συντέλεσης της προσβαλλόμενης παράλειψης.¹²³

Η προδικαστική προσφυγή κατατίθεται ηλεκτρονικά¹²⁴ μέσω της λειτουργικότητας «Επικοινωνία» του ΕΣΗΔΗΣ στον ηλεκτρονικό τόπο του διαγωνισμού, επιλέγοντας κατά περίπτωση την ένδειξη «Προδικαστική Προσφυγή» και επισυνάπτοντας το σχετικό έγγραφο σε μορφή ηλεκτρονικού αρχείου Portable Document Format (PDF), το οποίο φέρει εγκεκριμένη προηγμένη ηλεκτρονική υπογραφή ή προηγμένη ηλεκτρονική υπογραφή με χρήση εγκεκριμένων πιστοποιητικών¹²⁵

Για το παραδεκτό της άσκησης της προδικαστικής προσφυγής κατατίθεται παράβολο από τον προσφεύγοντα υπέρ του Δημοσίου, κατά τα ειδικά οριζόμενα στο άρθρο 363 του ν. 4412/2016 στο άρθρο 19 παρ. 1.1 και στο άρθρο 7 της με αριθμ. 56902/215 Υ.Α..

Το παράβολο επιστρέφεται στον προσφεύγοντα, σε περίπτωση ολικής ή μερικής αποδοχής της προσφυγής του ή σε περίπτωση που, πριν την έκδοση της απόφασης της ΑΕΠΠ επί της προσφυγής, η αναθέτουσα αρχή ανακαλεί την προσβαλλόμενη πράξη ή προβαίνει στην οφειλόμενη ενέργεια.

Η προθεσμία για την άσκηση της προδικαστικής προσφυγής και η άσκησή της κωλύουν τη σύναψη της σύμβασης επί ποινή ακυρότητας, κατά τα οριζόμενα στο άρθρο 364 του ν. 4412/2016. Κατά τα λοιπά, η άσκηση της προδικαστικής προσφυγής δεν κωλύει την πρόοδο της διαγωνιστικής διαδικασίας, εκτός αν ζητηθούν προσωρινά μέτρα προστασίας κατά το άρθρο 366 του ν.4412/2016.

Οι αναθέτουσες αρχές μέσω της λειτουργίας της «Επικοινωνίας» του ΕΣΗΔΗΣ:

- κοινοποιούν την προσφυγή σε κάθε ενδιαφερόμενο τρίτο σύμφωνα με τα προβλεπόμενα στην περ. α του πρώτου εδαφίου της παρ.1 του αρ. 365 του ν. 4412/2016.
- διαβιβάζουν στην Αρχή Εξέτασης Προδικαστικών Προσφυγών (ΑΕΠΠ) τα προβλεπόμενα στην περ. β του πρώτου εδαφίου της παρ. 1 του αρ. 365 του ν. 4412/2016.

Σε περίπτωση συμπληρωματικής αιτιολογίας επί της προσβαλλόμενης πράξης, αυτή υποβάλλεται έως και δέκα (10) ημέρες πριν τη συζήτηση της προσφυγής και κοινοποιείται αυθημερόν στον προσφεύγοντα μέσω της πλατφόρμας του ΕΣΗΔΗΣ ή εάν αυτό δεν είναι εφικτό με οποιοδήποτε πρόσφορο μέσο. Υπομνήματα επί των απόψεων και της συμπληρωματικής αιτιολογίας της αναθέτουσας αρχής, κατατίθενται μέσω της πλατφόρμας του ΕΣΗΔΗΣ έως πέντε (5) ημέρες πριν τη συζήτηση της προσφυγής (παρ. 42 άρθρου 43 του Ν. 4605/2019).

Η ΑΕΠΠ αποφαινεται αιτιολογημένα επί της βασιμότητας των προβαλλόμενων πραγματικών και νομικών ισχυρισμών της προσφυγής και των ισχυρισμών της αναθέτουσας αρχής και, σε περίπτωση παρέμβασης, των ισχυρισμών του παρεμβαίνοντος και δέχεται (εν όλω ή εν μέρει) ή απορρίπτει την προσφυγή με απόφασή της, η οποία εκδίδεται μέσα σε αποκλειστική προθεσμία είκοσι (20) ημερών από την ημέρα εξέτασης της προσφυγής¹²⁶.

Οι χρήστες - οικονομικοί φορείς ενημερώνονται για την αποδοχή ή την απόρριψη της προσφυγής από την ΑΕΠΠ¹²⁷.

¹²³ Πρβλ. άρθρο 361 του ν. 4412/2016

¹²⁴ Σύμφωνα με τα οριζόμενα στο άρθρο 362 ν.4412/2016 και το άρθρο 19 της ΥΑ αριθμ. 56902/215 «Τεχνικές λεπτομέρειες και διαδικασίες λειτουργίας του Εθνικού Συστήματος Ηλεκτρονικών Δημοσίων Συμβάσεων (Ε.Σ.Η.ΔΗ.Σ.)».

¹²⁵ Σύμφωνα με την παρ.3 του άρθρου 8 της ΥΑ 56902/215 "Τεχνικές λεπτομέρειες και διαδικασίες λειτουργίας του Εθνικού Συστήματος Ηλεκτρονικών Δημοσίων Συμβάσεων (Ε.Σ.Η.ΔΗ.Σ.)".

¹²⁶ Η διαδικασία εξέτασης της προδικαστικής προσφυγής ορίζεται στο άρθρο 367 του ν. 4412/2016, όπως τροποποιήθηκε με το άρθρο 43 παρ. 43 του ν. 4605/2019 (Α 52).

¹²⁷ Σύμφωνα με τα οριζόμενα στο άρθρο 19 του ΠΔ 39/4.5.2017 - Κανονισμός εξέτασης Προδικαστικών Προσφυγών ενώπιον της Αρχής Εξέτασης Προδικαστικών Προσφυγών

Η άσκηση της ως άνω προδικαστικής προσφυγής αποτελεί προϋπόθεση για την άσκηση των ένδικων βοηθημάτων της αίτησης αναστολής και της αίτησης ακύρωσης του άρθρου 372 του ν. 4412/2016, κατά των εκτελεστών πράξεων ή παραλείψεων των αναθετουσών αρχών.

Η αίτηση αναστολής κατατίθεται στο αρμόδιο δικαστήριο **μέσα σε προθεσμία δέκα (10) ημερών** από την κοινοποίηση ή την πλήρη γνώση της απόφασης επί της προδικαστικής προσφυγής. Για την άσκηση της αιτήσεως αναστολής κατατίθεται παράβολο, κατά τα ειδικότερα οριζόμενα στο άρθρο 372 παρ. 4 του ν. 4412/2016, όπως τροποποιήθηκε με το άρθρο 43 παρ. 45 του ν. 4605/2019 (Α 52).

Η άσκηση αίτησης αναστολής κωλύει τη σύναψη της σύμβασης, εκτός εάν με την προσωρινή διαταγή ο αρμόδιος δικαστής αποφανθεί διαφορετικά¹²⁸.

3.5 Μатаίωση Διαδικασίας

Η αναθέτουσα αρχή ματαιώνει ή δύναται να ματαιώσει εν όλω ή εν μέρει αιτιολογημένα τη διαδικασία ανάθεσης, για τους λόγους και υπό τους όρους του άρθρου 106 του ν. 4412/2016, μετά από γνώμη της αρμόδιας Επιτροπής του Διαγωνισμού. Επίσης, αν διαπιστωθούν σφάλματα ή παραλείψεις σε οποιοδήποτε στάδιο της διαδικασίας ανάθεσης, μπορεί, μετά από γνώμη του αρμόδιου οργάνου, να ακυρώσει μερικώς τη διαδικασία ή να αναμορφώσει ανάλογα το αποτέλεσμα της ή να αποφασίσει την επανάληψή της από το σημείο που εμφιλοχώρησε το σφάλμα ή η παράλειψη.

¹²⁸ Πρβλ άρθρο 372 παρ. 4 τελευταίο εδάφιο του ν. 4412/2016, όπως τροποποιήθηκε με το άρθρο 43 παρ. 45 του ν. 4605/2019 (Α 52).

4. ΟΡΟΙ ΕΚΤΕΛΕΣΗΣ ΤΗΣ ΣΥΜΒΑΣΗΣ

4.1 Εγγύηση καλής εκτέλεσης

Για την υπογραφή της σύμβασης απαιτείται η παροχή εγγύησης καλής εκτέλεσης, σύμφωνα με το άρθρο 72 παρ. 1 β) του ν. 4412/2016, το ύψος της οποίας ανέρχεται σε ποσοστό 5% επί της αξίας της σύμβασης, εκτός ΦΠΑ, και κατατίθεται πριν ή κατά την υπογραφή της σύμβασης.

Η εγγύηση καλής εκτέλεσης, προκειμένου να γίνει αποδεκτή, πρέπει να περιλαμβάνει κατ' ελάχιστον τα αναφερόμενα στην παράγραφο 2.1.5. στοιχεία της παρούσας και επιπλέον τον αριθμό και τον τίτλο της σχετικής σύμβασης και τα οριζόμενα στο άρθρο 72 του ν. 4412/2016.

Η εγγύηση καλής εκτέλεσης της σύμβασης καλύπτει συνολικά και χωρίς διακρίσεις την εφαρμογή όλων των όρων της σύμβασης και κάθε απαίτηση της αναθέτουσας αρχής έναντι του αναδόχου, συμπεριλαμβανομένης τυχόν ισόποσης προς αυτόν προκαταβολής.¹²⁹

Σε περίπτωση τροποποίησης της σύμβασης κατά την παράγραφο 4.5, η οποία συνεπάγεται αύξηση της συμβατικής αξίας, ο ανάδοχος είναι υποχρεωμένος να καταθέσει πριν την τροποποίηση, συμπληρωματική εγγύηση το ύψος της οποίας ανέρχεται σε ποσοστό 5% επί του ποσού της αύξησης, εκτός ΦΠΑ.

Η εγγύηση καλής εκτέλεσης καταπίπτει σε περίπτωση παράβασης των όρων της σύμβασης, όπως αυτή ειδικότερα ορίζει.

Η εγγύηση καλής εκτέλεσης επιστρέφεται στο σύνολό της μετά την οριστική ποσοτική και ποιοτική παραλαβή του αντικειμένου της σύμβασης. Εάν στο πρωτόκολλο οριστικής ποιοτικής και ποσοτικής παραλαβής αναφέρονται παρατηρήσεις ή υπάρχει εκπρόθεσμη παράδοση, η επιστροφή των ως άνω εγγυήσεων γίνεται μετά την αντιμετώπιση των παρατηρήσεων και του εκπροθέσμου.

4.2 Συμβατικό Πλαίσιο - Εφαρμοστέα Νομοθεσία

Κατά την εκτέλεση της σύμβασης εφαρμόζονται οι διατάξεις του ν. 4412/2016, οι όροι της παρούσας διακήρυξης και συμπληρωματικά ο Αστικός Κώδικας.

4.3 Όροι εκτέλεσης της σύμβασης

4.3.1 Κατά την εκτέλεση της σύμβασης ο ανάδοχος τηρεί τις υποχρεώσεις στους τομείς του περιβαλλοντικού, κοινωνικοασφαλιστικού και εργατικού δικαίου, που έχουν θεσπισθεί με το δίκαιο της Ένωσης, το εθνικό δίκαιο, συλλογικές συμβάσεις ή διεθνείς διατάξεις περιβαλλοντικού, κοινωνικοασφαλιστικού και εργατικού δικαίου, οι οποίες απαριθμούνται στο Παράρτημα Χ του Προσαρτήματος Α' του ν. 4412/2016.

Η τήρηση των εν λόγω υποχρεώσεων από τον ανάδοχο και τους υπεργολάβους του ελέγχεται και βεβαιώνεται από τα όργανα που επιβλέπουν την εκτέλεση της σύμβασης και τις αρμόδιες δημόσιες αρχές και υπηρεσίες που ενεργούν εντός των ορίων της ευθύνης και της αρμοδιότητάς τους.

4.3.2 Στις συμβάσεις προμηθειών προϊόντων που εμπίπτουν στο πεδίο εφαρμογής του ν. 2939/2001, επιπλέον του όρου της παρ. 4.3.1 περιλαμβάνεται ο όρος ότι ο ανάδοχος υποχρεούται κατά την υπογραφή της σύμβασης και καθ' όλη τη διάρκεια εκτέλεσης να τηρεί τις υποχρεώσεις των παραγράφων 2 και 11 του άρθρου 4β ή και της παρ. 1 του άρθρου 12 ή και της παρ. 1 του άρθρου 16 του ν.2939/2001. Η τήρηση των υποχρεώσεων ελέγχεται από την αναθέτουσα αρχή μέσω του αρχείου δημοσιοποίησης εγγεγραμμένων παραγωγών στο Εθνικό Μητρώο Παραγωγών (ΕΜΠΑ) που τηρείται στην ηλεκτρονική σελίδα του Ε.Ο.ΑΝ. εντός της προθεσμίας της

¹²⁹ Εδάφιο πέμπτο περίπτωσης (β) παραγράφου 1 άρθρου 72 ν. 4412/2016

[παραγράφου 4 του άρθρου 105](#) του ν. 4412/2016 και αποτελεί προϋπόθεση για την υπογραφή του συμφωνητικού, στο οποίο γίνεται υποχρεωτικά μνεία του αριθμού ΕΜΠΙΑ του υπόχρεου παραγωγού. Η μη τήρηση των υποχρεώσεων της παρούσας παραγράφου έχει τις συνέπειες της [παραγράφου 5 του άρθρου 105](#) του ν. 4412/2016¹³⁰

4.4 Υπεργολαβία

4.4.1. Ο Ανάδοχος δεν απαλλάσσεται από τις συμβατικές του υποχρεώσεις και ευθύνες λόγω ανάθεσης της εκτέλεσης τμήματος/τμημάτων της σύμβασης σε υπεργολάβους. Η τήρηση των υποχρεώσεων της παρ. 2 του άρθρου 18 του ν. 4412/2016 από υπεργολάβους δεν αίρει την ευθύνη του κυρίου αναδόχου.

4.4.2. Κατά την υπογραφή της σύμβασης ο κύριος ανάδοχος υποχρεούται να αναφέρει στην αναθέτουσα αρχή το όνομα, τα στοιχεία επικοινωνίας και τους νόμιμους εκπροσώπους των υπεργολάβων του, οι οποίοι συμμετέχουν στην εκτέλεση αυτής, εφόσον είναι γνωστά τη συγκεκριμένη χρονική στιγμή. Επιπλέον, υποχρεούται να γνωστοποιεί στην αναθέτουσα αρχή κάθε αλλαγή των πληροφοριών αυτών, κατά τη διάρκεια της σύμβασης, καθώς και τις απαιτούμενες πληροφορίες σχετικά με κάθε νέο υπεργολάβο, τον οποίο ο κύριος ανάδοχος χρησιμοποιεί εν συνεχεία στην εν λόγω σύμβαση, προσκομίζοντας τα σχετικά συμφωνητικά/δηλώσεις συνεργασίας.¹³¹ Σε περίπτωση διακοπής της συνεργασίας του Αναδόχου με υπεργολάβο/ υπεργολάβους της σύμβασης, αυτός υποχρεούται σε άμεση γνωστοποίηση της διακοπής αυτής στην Αναθέτουσα Αρχή, οφείλει δε να διασφαλίσει την ομαλή εκτέλεση του τμήματος/ των τμημάτων της σύμβασης είτε από τον ίδιο, είτε από νέο υπεργολάβο τον οποίο θα γνωστοποιήσει στην αναθέτουσα αρχή κατά την ως άνω διαδικασία.

4.4.3. Η αναθέτουσα αρχή επαληθεύει τη συνδρομή των λόγων αποκλεισμού για τους υπεργολάβους, όπως αυτοί περιγράφονται στην παράγραφο 2.2.3 και με τα αποδεικτικά μέσα της παραγράφου 2.2.9.2 της παρούσας, εφόσον το(α) τμήμα(τα) της σύμβασης, το(α) οποίο(α) ο ανάδοχος προτίθεται να αναθέσει υπό μορφή υπεργολαβίας σε τρίτους, υπερβαίνουν σωρευτικά το ποσοστό του τριάντα τοις εκατό (30%) της συνολικής αξίας της σύμβασης. Επιπλέον, προκειμένου να μην αθετούνται οι υποχρεώσεις της παρ. 2 του άρθρου 18 του ν. 4412/2016, δύναται να επαληθεύσει τους ως άνω λόγους και για τμήμα ή τμήματα της σύμβασης που υπολείπονται του ως άνω ποσοστού.

Όταν από την ως άνω επαλήθευση προκύπτει ότι συντρέχουν λόγοι αποκλεισμού απαιτεί ή δύναται να απαιτήσει την αντικατάστασή του, κατά τα ειδικότερα αναφερόμενα στις παρ. 5 και 6 του άρθρου 131 του ν. 4412/2016.

4.5 Τροποποίηση σύμβασης κατά τη διάρκειά της

Η σύμβαση μπορεί να τροποποιείται κατά τη διάρκειά της, χωρίς να απαιτείται νέα διαδικασία σύναψης σύμβασης, μόνο σύμφωνα με τους όρους και τις προϋποθέσεις του άρθρου 132 του ν. 4412/2016, όπως τροποποιήθηκε με το άρθρο 43 παρ. 21 του ν. 4605/2019 και κατόπιν γνωμοδότησης της Επιτροπής της περ. β της παρ. 11 του άρθρου 221 του ν. 4412/2016^{132 133}.

¹³⁰ Πρβλ. άρθρο 130 ν.4412/2016, όπως τροποποιήθηκε με το άρθρο 22 του ν. 4496/2016

¹³¹ Πρβλ. παρ. 2 του άρθρου 78 του ν. 4412/2016

¹³² Πρβλ. άρθρο 201 ν. 4412/2016, σε συνδυασμό με την περίπτωση ζ' της παρ. 11 του [άρθρου 221](#), η οποία προστέθηκε με το άρθρο 107 περ. 39 του ν. 4497/2017, με το άρθρο 43 παρ. 27 του ν. 4605/2019 και με το άρθρο 33 παρ. 7 ν. 4608/2019 (Α 66).

¹³³ Δυνατότητα της Α.Α. να προβλέψει στη διακήρυξη ρήτρες αναθεώρησης/ προαιρέσεις. Στην περίπτωση αυτή και εφόσον πρόκειται για σαφείς, ακριβείς και ρητές ρήτρες αναθεώρησης, στις οποίες μπορεί να περιλαμβάνονται και ρήτρες αναθεώρησης τιμών ή προαιρέσεις, επιτρέπεται η τροποποίηση της σύμβασης χωρίς νέα διαδικασία σύναψης, ανεξαρτήτως της χρηματικής αξίας της τροποποίησης. Οι ρήτρες αυτές αναφέρουν το αντικείμενο και τη φύση των ενδεχόμενων τροποποιήσεων ή προαιρέσεων, καθώς και τους όρους υπό τους οποίους μπορούν να ενεργοποιηθούν. Οι προβλεπόμενες τροποποιήσεις ή προαιρέσεις δε θα πρέπει να μεταβάλουν τη συνολική φύση της σύμβασης (Πρβλ. άρθρο 132 παρ. 1 α του Ν. 4412/2016).

4.6 Δικαίωμα μονομερούς λύσης της σύμβασης¹³⁴

4.6.1. Η αναθέτουσα αρχή μπορεί, με τις προϋποθέσεις που ορίζουν οι κείμενες διατάξεις, να καταγγείλει τη σύμβαση κατά τη διάρκεια της εκτέλεσής της, εφόσον:

α) η σύμβαση έχει υποστεί ουσιώδη τροποποίηση, κατά την έννοια της παρ. 4 του άρθρου 132 του ν. 4412/2016, που θα απαιτούσε νέα διαδικασία σύναψης σύμβασης,

β) ο ανάδοχος, κατά το χρόνο της ανάθεσης της σύμβασης, τελούσε σε μια από τις καταστάσεις που αναφέρονται στην παράγραφο 2.2.3.1 και, ως εκ τούτου, θα έπρεπε να έχει αποκλειστεί από τη διαδικασία σύναψης της σύμβασης,

γ) η σύμβαση δεν έπρεπε να ανατεθεί στον ανάδοχο λόγω σοβαρής παραβίασης των υποχρεώσεων που υπέχει από τις Συνθήκες και την Οδηγία 2014/24/ΕΕ, η οποία έχει αναγνωριστεί με απόφαση του Δικαστηρίου της Ένωσης στο πλαίσιο διαδικασίας δυνάμει του άρθρου 258 της ΣΛΕΕ.

¹³⁴ βλ. Άρθρο 133 του ν. 4412/2016 Δικαίωμα μονομερούς λύσης της σύμβασης

5. ΕΙΔΙΚΟΙ ΟΡΟΙ ΕΚΤΕΛΕΣΗΣ ΤΗΣ ΣΥΜΒΑΣΗΣ

5.1 Τρόπος πληρωμής

5.1.1. Η πληρωμή του αναδόχου θα πραγματοποιηθεί με τον πιο κάτω τρόπο : Το **100%** της συμβατικής αξίας μετά την οριστική παραλαβή των υλικών και εφόσον η Επιτροπή Παραλαβής δεν διαπιστώσει κανένα πρόβλημα ως προς την ποιότητα και καταλληλότητα αυτών. Ο εν λόγω τρόπος πληρωμής εφαρμόζεται και στην περίπτωση τμηματικών παραδόσεων.

Η πληρωμή του συμβατικού τιμήματος θα γίνεται με την προσκόμιση των νομίμων παραστατικών και δικαιολογητικών που προβλέπονται από τις διατάξεις του άρθρου 200 παρ. 4 του ν. 4412/2016¹³⁵, καθώς και κάθε άλλου δικαιολογητικού που τυχόν ήθελε ζητηθεί από τις αρμόδιες υπηρεσίες που διενεργούν τον έλεγχο και την πληρωμή.

5.1.2. Τον Ανάδοχο βαρύνουν οι υπέρ τρίτων κρατήσεις, ως και κάθε άλλη επιβάρυνση, σύμφωνα με την κείμενη νομοθεσία, μη συμπεριλαμβανομένου Φ.Π.Α., για την παράδοση του υλικού στον τόπο και με τον τρόπο που προβλέπεται στα έγγραφα της σύμβασης. Ιδίως βαρύνεται με τις ακόλουθες κρατήσεις:

α) **Κράτηση 0,07%** η οποία υπολογίζεται επί της αξίας κάθε πληρωμής προ φόρων και κρατήσεων της αρχικής, καθώς και κάθε συμπληρωματικής σύμβασης Υπέρ της **Ενιαίας Ανεξάρτητης Αρχής Δημοσίων Συμβάσεων** επιβάλλεται (άρθρο 4 Ν.4013/2011 όπως αντικαταστάθηκε από το άρθρο 44 του ν. 4605/2019).

β) **Κράτηση ύψους 0,02%** υπέρ του Δημοσίου, η οποία υπολογίζεται επί της αξίας, εκτός ΦΠΑ, της αρχικής, καθώς και κάθε συμπληρωματικής σύμβασης. Το ποσό αυτό παρακρατείται σε κάθε πληρωμή από την αναθέτουσα αρχή στο όνομα και για λογαριασμό της Γενικής Διεύθυνσης Δημοσίων Συμβάσεων και Προμηθειών σύμφωνα με την παρ. 6 του άρθρου 36 του ν. 4412/2016¹³⁶

γ) **Κράτηση 0,06%** η οποία υπολογίζεται επί της αξίας κάθε πληρωμής προ φόρων και κρατήσεων της αρχικής καθώς και κάθε συμπληρωματικής σύμβασης υπέρ της Αρχής Εξέτασης Προδικαστικών Προσφυγών (άρθρο 350 παρ. 3 του ν. 4412/2016)¹³⁷.

Οι υπέρ τρίτων κρατήσεις υπόκεινται στο εκάστοτε ισχύον αναλογικό τέλος χαρτοσήμου και στην επ' αυτού εισφορά υπέρ ΟΓΑ.

Με κάθε πληρωμή θα γίνεται η προβλεπόμενη από την κείμενη νομοθεσία παρακράτηση φόρου εισοδήματος επί του καθαρού ποσού.

5.2 Κήρυξη οικονομικού φορέα εκπτώτου - Κυρώσεις

5.2.1. Ο ανάδοχος κηρύσσεται υποχρεωτικά έκπτωτος¹³⁸ από τη σύμβαση και από κάθε δικαίωμα που απορρέει από αυτήν, με απόφαση της αναθέτουσας αρχής, ύστερα από γνωμοδότηση του αρμόδιου οργάνου, εφόσον δε φορτώσει, παραδώσει ή αντικαταστήσει τα συμβατικά υλικά ή δεν επισκευάσει ή συντηρήσει αυτά μέσα στο συμβατικό χρόνο ή στο χρόνο παράτασης που του δοθεί,

¹³⁵ Πρβλ. άρθρο 200 παρ. 4 του ν. 4412/2016, όπως τροποποιήθηκε με το άρθρο 107 περ. 34 και 35 του ν. 4497/2017.

¹³⁶ Ο χρόνος, τρόπος και η διαδικασία κράτησης των ως άνω χρηματικών ποσών, καθώς και κάθε άλλο αναγκαίο θέμα για την εφαρμογή της ως άνω κράτησης εξαρτάται από την έκδοση της κοινής απόφασης του Υπουργού Οικονομίας, Ανάπτυξης και Τουρισμού και Οικονομικών της παρ. 6 του άρθρου 36 του ν. 4412/2016

¹³⁷ Πρβλ Υπουργική Απόφαση 1191/14-3-2017 (Β' 969) "Καθορισμός του χρόνου, τρόπου υπολογισμού της διαδικασίας παρακράτησης και απόδοσης της κράτησης 0,06% υπέρ της Αρχής Εξέτασης Προδικαστικών Προσφυγών (Α.Ε.Π.Π.), καθώς και των λοιπών λεπτομερειών εφαρμογής της παραγράφου 3 του άρθρου 350 του ν. 4412/2016 (Α' 147)".

¹³⁸ Άρθρο 203 του ν. 4412/2016

σύμφωνα με όσα προβλέπονται στο άρθρο 206 του ν. 4412/2016 και την παράγραφο 6.1.1. – 6.1.2. της παρούσας.

Δεν κηρύσσεται έκπτωτος όταν:

α) το υλικό δεν φορτωθεί ή παραδοθεί ή αντικατασταθεί με ευθύνη του φορέα που εκτελεί τη σύμβαση.

β) συντρέχουν λόγοι ανωτέρας βίας

Στον οικονομικό φορέα που κηρύσσεται έκπτωτος από τη σύμβαση, επιβάλλονται, με απόφαση του αποφαινόμενου οργάνου, ύστερα από γνωμοδότηση του αρμοδίου οργάνου, το οποίο υποχρεωτικά καλεί τον ανάδοχο προς παροχή εξηγήσεων, αθροιστικά, οι παρακάτω κυρώσεις:

α) ολική κατάπτωση της εγγύησης καλής εκτέλεσης της σύμβασης,

β) Επιπλέον μπορεί να επιβληθεί ο προβλεπόμενος από το άρθρο 74 του ν. 4412/2016 αποκλεισμός του αναδόχου από τη συμμετοχή του σε διαδικασίες δημοσίων συμβάσεων.

5.2.2. Αν το υλικό φορτωθεί - παραδοθεί ή αντικατασταθεί μετά τη λήξη του συμβατικού χρόνου και μέχρι λήξης του χρόνου της παράτασης που χορηγήθηκε, σύμφωνα με το άρθρο 206 του Ν.4412/16, επιβάλλεται πρόστιμο¹³⁹ 5% επί της συμβατικής αξίας της ποσότητας που παραδόθηκε εκπρόθεσμα.

Το παραπάνω πρόστιμο υπολογίζεται επί της συμβατικής αξίας των εκπρόθεσμα παραδοθέντων υλικών, χωρίς ΦΠΑ. Εάν τα υλικά που παραδόθηκαν εκπρόθεσμα επηρεάζουν τη χρησιμοποίηση των υλικών που παραδόθηκαν εμπρόθεσμα, το πρόστιμο υπολογίζεται επί της συμβατικής αξίας της συνολικής ποσότητας αυτών.

Κατά τον υπολογισμό του χρονικού διαστήματος της καθυστέρησης για φόρτωση- παράδοση ή αντικατάσταση των υλικών, με απόφαση του αποφαινόμενου οργάνου, ύστερα από γνωμοδότηση του αρμοδίου οργάνου, δεν λαμβάνεται υπόψη ο χρόνος που παρήλθε πέραν του εύλογου, κατά τα διάφορα στάδια των διαδικασιών, για το οποίο δεν ευθύνεται ο ανάδοχος και παρατείνεται, αντίστοιχα, ο χρόνος φόρτωσης - παράδοσης.

Η είσπραξη του προστίμου και των τόκων επί της προκαταβολής γίνεται με παρακράτηση από το ποσό πληρωμής του αναδόχου ή, σε περίπτωση ανεπάρκειας ή έλλειψης αυτού, με ισόποση κατάπτωση της εγγύησης καλής εκτέλεσης και προκαταβολής αντίστοιχα, εφόσον ο ανάδοχος δεν καταθέσει το απαιτούμενο ποσό.

Σε περίπτωση ένωσης οικονομικών φορέων, το πρόστιμο και οι τόκοι επιβάλλονται αναλόγως σε όλα τα μέλη της ένωσης.

5.3 Διοικητικές προσφυγές κατά τη διαδικασία εκτέλεσης των συμβάσεων¹⁴⁰

Ο ανάδοχος μπορεί κατά των αποφάσεων που επιβάλλουν σε βάρος του κυρώσεις κατ' εφαρμογή των άρθρων 203 (Κήρυξη οικονομικού φορέα εκπτώτου), 206 (Χρόνος παράδοσης υλικών), 208 (Παραλαβή υλικών), 207 (Κυρώσεις για εκπρόθεσμη παράδοση προμήθειας), 213 (Απόρριψη συμβατικών υλικών – αντικατάσταση), 218 (Ποινικές ρήτρες), 219 (Παραλαβή του αντικειμένου σύμβασης παροχής γενικών υπηρεσιών) και 220 (Απόρριψη παραδοτέου – Αντικατάσταση), καθώς και κατ' εφαρμογή των συμβατικών όρων να ασκήσει προσφυγή για λόγους νομιμότητας και ουσίας ενώπιον του φορέα που εκτελεί τη σύμβαση μέσα σε ανατρεπτική προθεσμία (30) ημερών από την ημερομηνία της κοινοποίησης ή της πλήρους γνώσης της σχετικής απόφασης. Η εμπρόθεσμη άσκηση της προσφυγής αναστέλλει τις επιβαλλόμενες κυρώσεις. Επί της προσφυγής αποφασίζει το αρμοδίως αποφαινόμενο όργανο, ύστερα από γνωμοδότηση του προβλεπόμενου στις

¹³⁹ Άρθρο 207 του ν. 4412/2016

¹⁴⁰ Άρθρο 205 του ν. 4412/2016, όπως αντικαταστάθηκε και προστέθηκε το άρθρο 205Α «Δικαστική Επίλυση Διαφορών», με το άρθρο 43 παρ. 23 του ν. 4605/2019 και τροποποιήθηκε με το άρθρο 56 παρ. 6 του ν. 4609/2019

περιπτώσεις β' και δ' της παραγράφου 11 του άρθρου 221 ν. 4412/2016 οργάνου, εντός προθεσμίας τριάντα (30) ημερών από την άσκησή της, άλλως θεωρείται ως σιωπηρώς απορριφθείσα. Κατά της απόφασης αυτής δεν χωρεί η άσκηση άλλης οποιασδήποτε φύσης διοικητικής προσφυγής. Αν κατά της απόφασης που επιβάλλει κυρώσεις δεν ασκηθεί εμπρόθεσμα η προσφυγή ή αν απορριφθεί αυτή από το αποφαινόμενο αρμοδίως όργανο, η απόφαση καθίσταται οριστική. Αν ασκηθεί εμπρόθεσμα προσφυγή, αναστέλλονται οι συνέπειες της απόφασης μέχρι αυτή να οριστικοποιηθεί.¹⁴¹

¹⁴¹ Πρβλ. άρθρο 205 ν. 4412/2016, όπως τροποποιήθηκε με το άρθρο 107 περ. 37 του ν. 4497/2017 και αντικαταστάθηκε και προστέθηκε το άρθρο 205Α «Δικαστική Επίλυση Διαφορών», με το άρθρο 43 παρ. 23 του ν. 4605/2019 και τροποποιήθηκε με το άρθρο 56 παρ.6 του ν. 4609/2019

6. ΕΙΔΙΚΟΙ ΟΡΟΙ ΕΚΤΕΛΕΣΗΣ

6.1 Χρόνος παράδοσης υλικών

6.1.1. Η διάρκεια της Σύμβασης ορίζεται σε δύο χρόνια (24 μήνες) ή μέχρι εξαντλήσεως της πίστωσης από την ημερομηνία πρωτοκόλλησης και ανάρτησης του συμφωνητικού στο ΚΗΜΔΗΣ.

Ο συμβατικός χρόνος παράδοσης των υλικών μπορεί να παρατείνεται, πριν από τη λήξη του αρχικού συμβατικού χρόνου παράδοσης, υπό τις προϋποθέσεις του άρθρου 206 του ν. 4412/2016. Στην περίπτωση που το αίτημα υποβάλλεται από τον ανάδοχο και η παράταση χορηγείται χωρίς να συντρέχουν λόγοι ανωτέρας βίας ή άλλοι ιδιαιτέρως σοβαροί λόγοι που καθιστούν αντικειμενικώς αδύνατη την εμπρόθεσμη παράδοση των συμβατικών ειδών επιβάλλονται οι κυρώσεις του άρθρου 207 του ν. 4412/2016.

6.1.2. Εάν λήξει ο συμβατικός χρόνος παράδοσης, χωρίς να υποβληθεί εγκαίρως αίτημα παράτασης ή, εάν λήξει ο παραταθείς, κατά τα ανωτέρω, χρόνος, χωρίς να παραδοθεί το υλικό, ο ανάδοχος κηρύσσεται έκπτωτος.

6.1.3. Ο ανάδοχος υποχρεούται να ειδοποιεί την υπηρεσία που εκτελεί την προμήθεια, την αποθήκη υποδοχής των υλικών και την επιτροπή παραλαβής, για την ημερομηνία που προτίθεται να παραδώσει το υλικό, **τουλάχιστον πέντε (5) εργάσιμες ημέρες νωρίτερα.**

Μετά από κάθε προσκόμιση υλικού στην αποθήκη υποδοχής αυτών, ο ανάδοχος υποχρεούται να υποβάλει στην υπηρεσία αποδεικτικό, θεωρημένο από τον υπεύθυνο της αποθήκης, στο οποίο αναφέρεται η ημερομηνία προσκόμισης, το υλικό, η ποσότητα και ο αριθμός της σύμβασης σε εκτέλεση της οποίας προσκομίστηκε.

6.2 Παραλαβή υλικών - Χρόνος και τρόπος παραλαβής υλικών

6.2.1. Η παραλαβή των υλικών γίνεται από επιτροπές, πρωτοβάθμιες ή και δευτεροβάθμιες, που συγκροτούνται σύμφωνα με την παρ. 11 εδ. β του άρθρου 221 του Ν.4412/16¹⁴² σύμφωνα με τα οριζόμενα στο άρθρο 208 του ως άνω νόμου. Κατά τη διαδικασία παραλαβής των υλικών διενεργείται ποσοτικός και ποιοτικός έλεγχος και εφόσον το επιθυμεί μπορεί να παραστεί και ο ανάδοχος. Ο ποιοτικός έλεγχος των υλικών γίνεται με τον/τους τρόπο/ους που θα επιλέξει η υπηρεσία εάν και όταν χρειαστεί.

Η οριστική παραλαβή θα γίνει μετά την ολοκλήρωση του ποιοτικού ελέγχου στον οποίο θα υποβληθούν τα είδη από την αρμόδια Επιτροπή Παραλαβής, με βάση τα παρακάτω στοιχεία:

- Τη σύμβαση,
- Τη τεχνική προσφορά του αναδόχου,
- Τα φυλλάδια (prospectus) των ειδών προμήθειας που κατακυρώθηκαν

Το κόστος της διενέργειας των ελέγχων βαρύνει τον ανάδοχο.

¹⁴² Άρθρο 221 παρ. 11 β) του ν. 4412/2016: όπως τροποποιήθηκε και προστέθηκε με το άρθρο 43 παρ. 27 του ν. 4605/2019 "Για την παρακολούθηση και την παραλαβή της σύμβασης προμήθειας συγκροτείται τριμελής ή πενταμελής Επιτροπή παρακολούθησης και παραλαβής με απόφαση του αρμόδιου αποφαινομένου οργάνου της Αναθέτουσας Αρχής. Το όργανο αυτό εισηγείται για όλα τα θέματα παραλαβής του φυσικού αντικείμενου της σύμβασης, προβαίνοντας, σε μακροσκοπικούς, λειτουργικούς ή και επιχειρησιακούς ελέγχους του προς παραλαβή αντικείμενου της σύμβασης, εφόσον προβλέπεται από τη σύμβαση ή κρίνεται αναγκαίο, συντάσσει τα σχετικά πρωτόκολλα, παρακολουθεί και ελέγχει την προσήκουσα εκτέλεση όλων των όρων της σύμβασης και την εκπλήρωση των υποχρεώσεων του αναδόχου και εισηγείται τη λήψη των επιβεβλημένων μέτρων λόγω μη τήρησης των ως άνω όρων. Με απόφαση του αρμόδιου αποφαινομένου οργάνου μπορεί να συγκροτείται δευτεροβάθμια επιτροπή παρακολούθησης και παραλαβής με τις παραπάνω αρμοδιότητες"

Η επιτροπή παραλαβής, μετά τους προβλεπόμενους ελέγχους συντάσσει πρωτόκολλα (μακροσκοπικό – οριστικό- παραλαβής του υλικού με παρατηρήσεις –απόρριψης των υλικών) σύμφωνα με την παρ.3 του άρθρου 208 του ν. 4412/16.

Τα πρωτόκολλα που συντάσσονται από τις επιτροπές (πρωτοβάθμιες – δευτεροβάθμιες) κοινοποιούνται υποχρεωτικά και στους αναδόχους.

Υλικά που απορρίφθηκαν ή κρίθηκαν παραληπτέα με έκπτωση επί της συμβατικής τιμής, με βάση τους ελέγχους που πραγματοποίησε η πρωτοβάθμια επιτροπή παραλαβής, μπορούν να παραπέμπονται για επανεξέταση σε δευτεροβάθμια επιτροπή παραλαβής ύστερα από αίτημα του αναδόχου ή αυτεπάγγελτα σύμφωνα με την παρ. 5 του άρθρου 208 του ν.4412/16. Τα έξοδα βαρύνουν σε κάθε περίπτωση τον ανάδοχο.

Επίσης, εάν ο τελευταίος διαφωνεί με τα αποτελέσματα των εργαστηριακών εξετάσεων που διενεργήθηκαν από πρωτοβάθμιες ή δευτεροβάθμιες επιτροπές παραλαβής μπορεί να ζητήσει εγγράφως εξέταση κατ' έφεση των οικείων αντιδειγμάτων, μέσα σε ανατρεπτική **προθεσμία είκοσι (20) ημερών** από τη γνωστοποίηση σε αυτόν των αποτελεσμάτων της αρχικής εξέτασης, με τον τρόπο που περιγράφεται στην παρ. 8 του άρθρου 208 του Ν.4412/16.

Το αποτέλεσμα της κατ' έφεση εξέτασης είναι υποχρεωτικό και τελεσίδικο και για τα δύο μέρη.

Ο ανάδοχος δεν μπορεί να ζητήσει παραπομπή σε δευτεροβάθμια επιτροπή παραλαβής μετά τα αποτελέσματα της κατ' έφεση εξέτασης.

6.2.2. Η παραλαβή των υλικών και η έκδοση των σχετικών πρωτοκόλλων παραλαβής πραγματοποιείται μέσα στους χρόνους που θα ορίσει η υπηρεσία κατά την παραγγελία αν δεν ορίζονται αυτοί από τα συνημμένα Παραρτήματα της σύμβασης.

Αν η παραλαβή των υλικών και η σύνταξη του σχετικού πρωτοκόλλου δεν πραγματοποιηθεί από την επιτροπή παραλαβής μέσα στον οριζόμενο από τη σύμβαση χρόνο, θεωρείται ότι η παραλαβή συντελέστηκε αυτοδίκαια, με κάθε επιφύλαξη των δικαιωμάτων του Δημοσίου και εκδίδεται προς τούτο σχετική απόφαση του αρμοδίου αποφαινομένου οργάνου, με βάση μόνο το θεωρημένο από την υπηρεσία που παραλαμβάνει τα υλικά αποδεικτικό προσκόμισης τούτων, σύμφωνα δε με την απόφαση αυτή η αποθήκη του φορέα εκδίδει δελτίο εισαγωγής του υλικού και εγγραφής του στα βιβλία της, προκειμένου να πραγματοποιηθεί η πληρωμή του αναδόχου.

Ανεξάρτητα από την, κατά τα ανωτέρω, αυτοδίκαιη παραλαβή και την πληρωμή του αναδόχου, πραγματοποιούνται οι προβλεπόμενοι από τη σύμβαση έλεγχοι από επιτροπή που συγκροτείται με απόφαση του αρμοδίου αποφαινομένου οργάνου, στην οποία δεν μπορεί να συμμετέχουν ο πρόεδρος και τα μέλη της επιτροπής που δεν πραγματοποίησε την παραλαβή στον προβλεπόμενο από την σύμβαση χρόνο. Η παραπάνω επιτροπή παραλαβής προβαίνει σε όλες τις διαδικασίες παραλαβής που προβλέπονται από την ως άνω παράγραφο 1 και το άρθρο 208 του ν. 4412/2016 και συντάσσει τα σχετικά πρωτόκολλα. Οι εγγυητικές επιστολές προκαταβολής και καλής εκτέλεσης δεν επιστρέφονται πριν από την ολοκλήρωση όλων των προβλεπομένων από τη σύμβαση ελέγχων και τη σύνταξη των σχετικών πρωτοκόλλων.¹⁴³

6.3 Ειδικό όρο ναύλωσης – ασφάλισης - ανακοίνωσης φόρτωσης και ποιοτικού ελέγχου στο εξωτερικό

ΣΤΗΝ ΠΑΡΟΥΣΑ ΔΙΑΚΗΡΥΞΗ ΔΕΝ ΕΧΕΙ ΕΦΑΡΜΟΓΗ ΤΟ ΠΑΡΟΝ ΑΡΘΡΟ

6.4 Απόρριψη συμβατικών υλικών – Αντικατάσταση

6.4.1. Σε περίπτωση οριστικής απόρριψης ολόκληρης ή μέρους της συμβατικής ποσότητας των υλικών, με απόφαση του αποφαινομένου οργάνου ύστερα από γνωμοδότηση του αρμόδιου

¹⁴³ Στο άρθρο αυτό η Α.Α. μπορεί να χρησιμοποιήσει μεταβατικά τις οδηγίες που δίνονται στην ΥΑ Π1/2489/6.09.1995 (Β' 764), η οποία δεν έχει καταργηθεί.

οργάνου, μπορεί να εγκρίνεται αντικατάστασή της με άλλη, που να είναι σύμφωνη με τους όρους της σύμβασης, μέσα σε τακτή προθεσμία που ορίζεται από την απόφαση αυτή.

6.4.2. Αν η αντικατάσταση γίνεται μετά τη λήξη του συμβατικού χρόνου, η προθεσμία που ορίζεται για την αντικατάσταση δεν μπορεί να είναι μεγαλύτερη του 1/2 του συνολικού συμβατικού χρόνου, ο δε ανάδοχος θεωρείται ως εκπρόθεσμος και υπόκειται σε κυρώσεις λόγω εκπρόθεσμης παράδοσης.

Αν ο ανάδοχος δεν αντικαταστήσει τα υλικά που απορρίφθηκαν μέσα στην προθεσμία που του τάχθηκε και εφόσον έχει λήξει ο συμβατικός χρόνος, κηρύσσεται έκπτωτος και υπόκειται στις προβλεπόμενες κυρώσεις.

6.4.3. Η επιστροφή των υλικών που απορρίφθηκαν γίνεται σύμφωνα με τα προβλεπόμενα στις παρ. 2 και 3 του άρθρου 213 του ν. 4412/2016.

6.5 Δείγματα – Δειγματοληψία – Εργαστηριακές εξετάσεις

Δείγματα – Δειγματοληψία – Εργαστηριακές εξετάσεις θα γίνουν σύμφωνα με την υπ' αριθμ. 31/2018 Μελέτη της Διεύθυνσης Κατασκευών και Συντηρήσεων.

6.6 Εγγυημένη λειτουργία προμήθειας¹⁴⁴

- ΣΤΗΝ ΠΑΡΟΥΣΑ ΔΙΑΚΗΡΥΞΗ ΔΕΝ ΕΧΕΙ ΕΦΑΡΜΟΓΗ ΤΟ ΠΑΡΟΝ ΑΡΘΡΟ

6.7 Αναπροσαρμογή τιμής¹⁴⁵

Δεν προβλέπεται και δεν επιτρέπεται αναπροσαρμογή τιμής καθ' όλη τη διάρκεια της σύμβασης.

¹⁴⁴ Άρθρο 215 του ν. 4412/2016 όπως έχει τροποποιηθεί με το άρθρο 33 παρ. 5 του ν. 4608/2019 (Α 66)

¹⁴⁵ Άρθρο 53 παρ. 10 του ν. 4412/2016

ΠΑΡΑΡΤΗΜΑΤΑ

ΠΑΡΑΡΤΗΜΑ Ι – ΜΕΛΕΤΗ ΔΚΣ 31/2018 ΤΗΣ Δ/ΝΣΗΣ ΚΑΤΑΣΚΕΥΩΝ ΚΑΙ ΣΥΝΤΗΡΗΣΕΩΝ (ΤΕΧΝΙΚΗ ΕΚΘΕΣΗ - ΠΡΟΔΙΑΓΡΑΦΕΣ)

ΠΑΡΑΡΤΗΜΑ ΙΙ - ΕΝΙΑΙΟΣ ΕΝΔΕΙΚΤΙΚΟΣ ΠΡΟΥΠΟΛΟΓΙΣΜΟΣ

ΠΑΡΑΡΤΗΜΑ ΙΙΙ – ΑΝΑΛΥΤΙΚΟΣ ΠΡΟΫΠΟΛΟΓΙΣΜΟΣ

ΠΑΡΑΡΤΗΜΑ ΙV – ΕΝΤΥΠΟ ΟΙΚΟΝΟΜΙΚΗΣ ΠΡΟΣΦΟΡΑΣ (ΕΝΙΑΙΟ)

ΠΑΡΑΡΤΗΜΑ V – ΕΕΕΣ (Προσαρμοσμένο από την Αναθέτουσα Αρχή)

ΠΑΡΑΡΤΗΜΑ VI – ΤΥΠΟΠΟΙΗΜΕΝΟ ΕΝΤΥΠΟ ΠΡΟΔΙΚΑΣΤΙΚΗΣ ΠΡΟΣΦΥΓΗΣ (Π.Δ. 39/2017)

Η ΑΝΤΙΔΗΜΑΡΧΟΣ ΟΙΚΟΝΟΜΙΚΩΝ

ANNA ΑΓΓΕΛΙΔΟΥ- ΠΟΛΥΧΡΟΝΙΑΔΟΥ



ΔΗΜΟΣ ΘΕΣΣΑΛΟΝΙΚΗΣ
ΔΙΕΥΘΥΝΣΗ ΚΑΤΑΣΚΕΥΩΝ ΚΑΙ
ΣΥΝΤΗΡΗΣΕΩΝ

Αγγελάκη 13, 546 21
Πληροφορίες: Κυριακή
Ντεργιόγλου
Τηλέφωνο: 2313318443
Fax: 2313316132
E-mail:
k.ntergioglou@thessaloniki.gr

ΠΡΟΜΗΘΕΙΑ ΟΙΚΟΔΟΜΙΚΩΝ ΥΛΙΚΩΝ ΚΑΙ
ΛΟΙΠΟΥ ΕΞΟΠΛΙΣΜΟΥ (Π.Χ. ΧΡΩΜΑΤΑ,
ΞΥΛΕΙΑ, ΣΚΑΛΩΣΙΕΣ Κ.Λ.Π.) - ΣΙΔΗΡΙΚΑ

Αρ. Μελέτης: ΔΚΣ 31 / 18-10-2018
Προύπ.: 911.206,68 €

ΠΡΟΜΗΘΕΙΑ ΟΙΚΟΔΟΜΙΚΩΝ ΥΛΙΚΩΝ ΚΑΙ ΛΟΙΠΟΥ ΕΞΟΠΛΙΣΜΟΥ
(Π.Χ. ΧΡΩΜΑΤΑ, ΞΥΛΕΙΑ, ΣΚΑΛΩΣΙΕΣ Κ.Λ.Π.) - ΣΙΔΗΡΙΚΑ

ΤΕΧΝΙΚΗ ΕΚΘΕΣΗ - ΠΡΟΔΙΑΓΡΑΦΕΣ

Αντικείμενο Προμήθειας

Η παρούσα μελέτη αφορά την προμήθεια οικοδομικών υλικών και λοιπού εξοπλισμού (π.χ. χρώματα, ξυλεία, σκαλωσιές κ.λ.π.) - Σιδηρικά και αποτελεί τμήμα των μελετών προμήθειας υλικών, των Δ/σεων του Δήμου Θεσσαλονίκης: 1) της Δ/σης Κατασκευών και Συντηρήσεων, 2) του Αυτοτελή Τμήματος Διαχ/σης Κοιμητηρίων, 3) της Δ/σης Βιώσιμης Κινητικότητας & Δικτύων, 4) της Δ/σης Ανακύκλωσης & Διαχείρισης Αστικών Απορριμμάτων, 5) της Δ/σης Διαχείρισης Αστικού Περιβάλλοντος, 6) της Δ/σης Παιδικών Σταθμών, 7) της Δ/σης Κοινωνικής Προστασίας & Δημόσιας Υγείας.

Χρόνος εκτέλεσης της προμήθειας

Ο χρόνος εκτέλεσης της προμήθειας μετά την υπογραφή της σύμβασης, πρωτοκόλλησης και ανάρτησης στο ΚΗΜΔΗΣ θα είναι δύο χρόνια (24 μήνες) η μέχρι εξαντλήσεως της πίστωσης.

Τεχνικά Χαρακτηριστικά - Προδιαγραφές

Τα προς προμήθεια είδη θα είναι άριστης ποιότητας θα πληρούν τις προϋποθέσεις των ισχυόντων διεθνών κανονισμών και ειδικότερα:

1. Για τα υλικά που υπάρχουν καθιερωμένα πρότυπα ποιότητας και κανονισμοί των παρακάτω

αναφερόμενων οργανισμών:

- Ελληνικός Οργανισμός Τυποποίησης (ΕΛΟΤ) και/ή
- Γερμανικό Ινστιτούτο Τυποποίησης (DIN) και/ή
- Διεθνής Οργανισμός Τυποποίησης (ISO)

θα είναι κατασκευασμένα σύμφωνα με τα πρότυπα αυτά.

19PROC005466487 2019-08-23

2. Όλα τα είδη θα συνοδεύονται από πιστοποιητικά CE
3. Υλικά που έχουν αλλοιωθεί ή έχει περάσει ο χρόνος αποθήκευσης τους δεν θα γίνονται δεκτά από την Υπηρεσία.
4. Τα υλικά θα παραδοθούν σε σφραγισμένες συσκευασίες που φέρουν ετικέτες με τις ακόλουθες πληροφορίες:
- χρώμα (εμπορική ονομασία, τύπος, κωδικός σύνθεσης)
 - ημερομηνία παραγωγής και λήξης
5. Οι ποσότητες αναφέρονται αναλυτικά στον ενδεικτικό προϋπολογισμό.
6. Η δαπάνη προϋπολογίζεται στο ποσό των 911.206,68€ συμπεριλαμβανομένου Φ.Π.Α. 24% και βαρύνει τους παρακάτω ΚΑ του προϋπολογισμού του οικονομικού έτους 2019-2020 των Δ/σεων:

α) Δ/ση Κατασκευών και Συντηρήσεων	ΚΑ: 30/6662.01.01	Προμήθεια Υλικών Συντήρησης & Επισκευής Λοιπών Εγκαταστάσεων	48.959,54 €
	ΚΑ: 30/6661.01.01	Προμήθεια Υλικών Συντήρησης & Επισκευής Κτιρίων	73.708,08 €
	ΚΑ: 30/7135.06.01	Προμήθεια Λοιπών Ειδών Λοιπού Εξοπλισμού	19.381,20 €
β) Αυτοτελές Τμήματος Διαχ/σης Κοιμητηρίων	ΚΑ: 45/6661.01.01	Προμήθεια Υλικών Συντήρησης & Επισκευής Κτιρίων	40.323,56 €
	ΚΑ: 45/6699.01.01	Προμήθεια Διαφόρων Αναλώσιμων Και Λοιπών Υλικών	1.202,80 €
γ) Δ/ση Βιώσιμης Κινητικότητας & Δικτύων	ΚΑ: 30/6662.01.01	Προμήθεια Υλικών Συντήρησης & Επισκευής Λοιπών Εγκαταστάσεων	617.400,34 €
	ΚΑ: 20/6661.01.01	Προμήθεια Υλικών Συντήρησης & Επισκευής Κτιρίων	15.759,16 €
δ) Δ/ση Ανακύκλωσης & Διαχείρισης Αστικών Απορριμμάτων	ΚΑ: 20/6662.01.01	Προμήθεια Υλικών Συντήρησης & Επισκευής Κτιρίων	65.846,48 €
	ΚΑ: 20/7131.06.0	Προμήθεια εργαλείων	3.310,80 €

	1		
ε) Δ/νση Διαχείρισης Αστικού Περιβάλλοντος	KA: 35/6661.01.01	Προμήθεια Υλικών Συντήρησης & Επισκευής Κτιρίων	4.265,72 €
στ) Δ/νση Παιδικών Σταθμών	KA: 60/7341.02.01	Εναρμόνιση Οικογενειακής & Επαγγελματικής Ζωής	15.239,60 €
ζ) Δ/νσης Κοινωνικής Προστασίας & Δημόσιας Υγείας	KA: 15/6661.01.01	Προμήθεια Υλικών Συντήρησης & Επισκευής Κτιρίων	5.809,40 €
		ΣΥΝΟΛΟ	911.206,68

α) ΤΕΧΝΙΚΑ ΧΑΡΑΚΤΗΡΙΣΤΙΚΑ ΞΥΛΕΙΑΣ

Τα προς προμήθεια είδη θα είναι άριστης ποιότητας θα πληρούν τις προϋποθέσεις των ισχυόντων διεθνών κανονισμών και θα διαθέτουν το σήμα CE

Οι ποσότητες αναφέρονται αναλυτικά στον ενδεικτικό προϋπολογισμό

1) Ξυλεία πριστή (μαδέρια, σανίδια, καδρόνια, λατάκια)

Τα τεχνικά χαρακτηριστικά της ξυλείας περιγράφονται παρακάτω σύμφωνα με τα πρότυπα του ΕΛΟΤ, ISO & DIN.

Σε όλους τους τύπους της ξυλείας θα έχουν εφαρμογή τα αντίστοιχα πρότυπα του ΕΛΟΤ, ISO & DIN για τις μεθόδους δοκιμών, προσδιορισμό των ιδιοτήτων, δοκιμές αξιολόγησης, αποτελεσμάτων και περιεκτικότητα των πρώτων υλών.

Συγκεκριμένα ζητούνται :

Δομική Ξυλεία

A. Πριστή ή πριονωτή ξυλεία προέρχεται απευθείας από κορμούς απλά αποφλοιωμένους μετά την υλοτόμηση.

B. Τα τεμάχια που προκύπτουν από την πριστή ξυλεία είναι τα ακόλουθα:

- δοκοί ορθογωνικής διατομής
- καδρόνια και μισοκάδρα, που είναι επιμήκη τεμάχια ορθογωνικής διατομής με μικρή διαφορά μεταξύ πλάτους και πάχους
- σανίδες, που είναι επιμήκη πεπλατυσμένα μέλη με ορθογωνική διατομή πλάτους πολύ μεγαλύτερου από το πάχος
- πλάκες
- οροφοπήχεις

Υλικά

Γενικά

Η δομική ξυλεία μπορεί να είναι είτε μαλακή (προέρχεται από βελονόφυλλα κωνοφόρα δένδρα) είτε σκληρή (προέρχεται από πλατύφυλλα δένδρα). Συνηθέστερη χρήση σε οικοδομικές εργασίες βρίσκει η μαλακή δομική ξυλεία, ενώ η σκληρή ξυλεία βρίσκει εφαρμογή στις κατασκευές δαπέδων και επίπλων.

Οι διαφορές μεταξύ δένδρων του ίδιου είδους οφείλεται στην ηλικία τους, στην καλή ή κακή θρέψη τους, στις κλιματικές συνθήκες και στη θέση του δένδρου στο δάσος. Τα κυριότερα ελαττώματα που εμφανίζονται στα διάφορα είδη ξύλου, τα οποία, σε συνδυασμό με τις ιδιότητες κάθε είδους, προσδιορίζουν την ποιότητα και την ακαταλληλότητα του ξύλου για τις διάφορες χρήσεις, είναι τα ακόλουθα:

- Οι ρόζοι προκαλούν ελάττωση της αντοχής του, εμφάνιση κηλίδων στις βαφές κ.α. Όσο περισσότερους ρόζους εμφανίζει ένα ξύλινο στοιχείο τόσο χαμηλότερης ποιότητας είναι.
- Οι ελικοειδείς ίνες («στριμμένα νερά») αποτελούν σοβαρό ελάττωμα, όταν εμφανίζονται σε σανίδες ή καδρόνια και είναι μια από τις κύριες αιτίες στρέβλωσης (πετσκάρισμα) κατά την ξήρανσή τους. Για τη στρογγυλή ξυλεία δεν αποτελούν ελάττωμα.
- Η «έκκεντρη καρδιά» (δακτύλιοι με μεταβαλλόμενο πάχος, έκκεντρα τοποθετημένοι) που δημιουργεί ασύμμετρη διάταξη ινών και κατά συνέπεια ανομοιόμορφες ιδιότητες.
- Οι ρωγμές, οι οποίες διακρίνονται σε εσωτερικές, που δημιουργούνται στο δένδρο πριν την κοπή του, και σε εξωτερικές, που δημιουργούνται μετά την κοπή του δένδρου.

Ένα ξύλινο στοιχείο για να είναι καλής ποιότητας πρέπει:

- Να έχει ευθείες ίνες («ίσια νερά»), λεπτές και πυκνές που προχωρούν παράλληλα προς τη μεγάλη διάσταση του, χωρίς απότομες αλλαγές της κατεύθυνσης τους.
- Να μην έχει ρόζους, ή στην περίπτωση που έχει λίγους ρόζους, αυτοί να είναι μικροί και συνδεδεμένοι με το ξύλο.
- Να μην έχει ρωγμές παράλληλες ή κάθετες προς τις ίνες.
- Να έχει ζωνηρό χρώμα και να μην εμφανίζει κηλίδες που μπορεί να προέρχονται από σήψη (άναμμα).
- Να έχει ευχάριστη οσμή.
- Να είναι ξηρό και να παρουσιάζει ελαστικότητα χωρίς να σπάζει.
- Να αποδίδει ξηρό ήχο όταν χτυπιέται με το σφυρί, ένδειξη ότι δεν προέρχεται από γερασμένο δένδρο, ότι δεν έχει εσωτερικές ρωγμές και ότι είναι εντελώς ξηρό.

Πίνακας: Γενικά Πρότυπα για την Ξυλεία

	Τίτλος	Πρότυπο
1	Σύμβολα για ξυλεία και προϊόντα με βάση το ξύλο	ΕΛΟΤ EN 1438
2	Ξυλεία: Βασικές αρχές δειγματοληψίας	DIN 52182
3	Ξυλεία: Προσδιορισμός φαινόμενης πυκνότητας	DIN 52183
4	Ξυλεία: Προσδιορισμός της περιεχόμενης υγρασίας	DIN 52184
5	Ξυλεία: Προσδιορισμός αντοχής σε θλίψη παράλληλα με τις ίνες	DIN 52185
6	Ξυλεία: Δοκιμή σε κάμψη	DIN 52186
7	Ξυλεία: Προσδιορισμός αντοχής σε διάτμηση κατά την κατεύθυνση των ινών	DIN 52187
8	Ξυλεία: Προσδιορισμός αντοχής σε εφελκυσμό κατά την κατεύθυνση των ινών	DIN 52188
9	Ξυλεία: Δοκιμή σε θλίψη κάθετα προς την κατεύθυνση των ινών	DIN 52192
10	Αντοχή ξύλου και προϊόντων ξύλου - Ορισμός των κατηγοριών επικινδυνότητας της βιολογικής προσβολής	ΕΛΟΤ EN 335
11	Αντοχή ξύλου και προϊόντων ξύλου - Φυσική ανθεκτικότητα του συμπαγούς ξύλου	ΕΛΟΤ EN 350
12	Ανθεκτικότητα ξύλου και προϊόντων με βάση το ξύλο - Φυσική ανθεκτικότητα του συμπαγούς ξύλου - Οδηγός απαιτήσεων ανθεκτικότητας ξύλου για χρήση ανάλογα με τις κατηγορίες επικινδυνότητας	ΕΛΟΤ EN 460
13	Αντοχή ξύλου και προϊόντων ξύλου - προσδιορισμός απόδοσης των Συντηρητικών ξύλου προληπτικής χρήσης μέσω βιολογικών δοκιμών	ΕΛΟΤ EN 599
14	Δομική ξυλεία: Κατηγορίες αντοχής με βάση το είδος και την οπτική Ταξινόμηση	ΕΛΟΤ EN 1912
15	Δομική ξυλεία: Κατηγορίες αντοχής	ΕΛΟΤ EN 338
16	Δομική ξυλεία-Προσδιορισμός των χαρακτηριστικών τιμών των μηχανικών ιδιοτήτων και της πυκνότητας	ΕΛΟΤ EN 384
17	Δομική ξυλεία συνδεόμενη με πολλαπλές συναρμογές - Απαιτήσεις Επίδοσης και ελάχιστες απαιτήσεις παραγωγής	ΕΛΟΤ EN 385
18	Δομική ξυλεία - Ταξινόμηση - Απαιτήσεις για πρότυπα οπτικής ταξινόμησης σύμφωνα με την αντοχή	ΕΛΟΤ EN 518
19	Δομική ξυλεία - Ταξινόμηση - Απαιτήσεις για την ξυλεία που ταξινομείται από μηχανή σύμφωνα με την αντοχή της και για μηχανές ταξινόμησης	ΕΛΟΤ EN 519
20	Δομική ξυλεία: Κωνοφόρα και Πεύκη - μεγέθη, επιτρεπτές αποκλίσεις	ΕΛΟΤ EN 336
21	Δομική και συγκολλητή ξυλεία: Προσδιορισμός της αντοχής σε διάτμηση των μηχανικών ιδιοτήτων κατακόρυφα στις ίνες	ΕΛΟΤ EN 1193
22	Δομική και συγκολλητή ξυλεία: Προσδιορισμός ορισμένων μηχανικών και φυσικών ιδιοτήτων	ΕΛΟΤ EN 408
23	Στρογγυλή και πριστή ξυλεία - Ορολογία	ΕΛΟΤ EN 844
24	Στρογγυλή και πριστή ξυλεία: Μέθοδος μέτρησης διαστάσεων	ΕΛΟΤ EN 1309

2 5	Στρογγυλή και πριστή ξυλεία: Μέθοδος μέτρησης ιδιοτυπιών	ΕΛΟΤ 1310	EN
2 6	Στρογγυλή και πριστή ξυλεία - Μέθοδος μέτρησης βιολογικής φθοράς	ΕΛΟΤ 1311	EN
2 7	Στρογγυλή και πριστή ξυλεία: προσδιορισμός του μεγέθους παρτίδας Πριστής ξυλείας	ΕΛΟΤ 1312	EN
2 8	Πριστή ξυλεία: Επιτρεπόμενες αποκλίσεις και προτιμώμενα μεγέθη	ΕΛΟΤ 1313	EN
2 9	Κριτήρια αξιολόγησης συμμόρφωσης παρτίδας πριστής ξυλείας	ΕΛΟΤ 12169	EN
3 0	Πριστή ξυλεία - Κατάταξη φυλλοβόλων με βάση την εμφάνιση: Δρυς και Οξιά	ΕΛΟΤ 975-1	EN
3 1	Σκληρή στρογγυλή ξυλεία: Διαστασιολογική ταξινόμηση	ΕΛΟΤ 1315	EN
3 2	Σκληρή στρογγυλή ξυλεία: Ποιοτική ταξινόμηση	ΕΛΟΤ 1316	EN
3 3	Ποιοτική Ταξινόμηση στρογγυλής μαλακής ξυλείας	ΕΛΟΤ 1927	EN

Ιδιότητες του Ξύλου

- A. Η ανομοιογένεια της μάζας του ξύλου (επάλληλα στρώματα ινών) διαφοροποιεί τις ιδιότητες του ξύλου που εξαρτώνται από την κατεύθυνση των ινών.
- B. Η πυκνότητα του ξύλου επηρεάζει το ειδικό βάρος του, τη σκληρότητα, τις μηχανικές αντοχές και την υγραπορροφητικότητα (όσο αραιότερο είναι το ξύλο, τόσο πιο υγραπορροφητικό είναι). Για τις κατασκευές ενδείκνυται η χρήση ξύλων μεγάλης πυκνότητας.
- Γ. Η σκληρότητα του ξύλου εξαρτάται από την περιεκτικότητα σε υγρασία. Τα ξύλα με πυκνές ίνες και μικρή περιεκτικότητα σε υγρασία είναι σκληρότερα. Η επιφάνεια του ξύλου που είναι κάθετη προς την κατεύθυνση των ινών παρουσιάζει μεγαλύτερη σκληρότητα από αυτήν που είναι παράλληλη προς την κατεύθυνση των ινών.
- Δ. Η μέγιστη αντοχή σε θλίψη και εφελκυσμό εμφανίζεται όταν οι εξωτερικές δυνάμεις δρουν παράλληλα προς την κατεύθυνση των ινών, ενώ η μικρότερη εμφανίζεται σε γωνία 45° προς την κατεύθυνση των ινών. Η μέγιστη αντοχή σε κάμψη και διάτμηση εμφανίζεται όταν η εξωτερική δύναμη δρα σε διεύθυνση κάθετη προς τις ίνες.
- Ε. Το ξύλο έχει γενικά μεγάλη ελαστικότητα, η οποία διαφέρει ανά είδος ξυλείας και εξαρτάται από τη διάταξη των ινών, από τη διεύθυνση της φορτίζουσας δύναμews, από την περιεκτικότητα του ξύλου σε υγρασία κ.λ.π.
- Στ. Το ξύλο έχει μεγάλη ικανότητα πρόσληψης και απόδοσης υγρασίας (υγρασκοπικότητα). Τα πιο μαλακά ξύλα είναι πιο υγρασκοπικά από τα σκληρά.
- Z. Η συρρίκνωση και η συστολή του ξύλου εξαρτάται από το βαθμό υγρασίας του. Η ολική συρρίκνωση κυμαίνεται από 5% - 20%.
- H. Το ξύλο για τα ξύλινα πλαίσια και τις ξύλινες στέγες; Ακολουθεί το DIN 4071 - 1 και θα πληρεί τις ακόλουθες απαιτήσεις:
- μέγιστη περιεκτικότητα σε νερό 18%
 - ανοχή διαστάσεων διατομής $\pm 1\%$
 - θα φέρει εσοχές μικρότερες από το 10% της μικρότερης διάστασης της διατομής και ορθογωνισμένες στις εμφανείς περιοχές.

ΓΕΝΙΚΕΣ ΙΔΙΟΤΗΤΕΣ ΞΥΛΟΥ

υγρασία ξύλου 8-10%

προδιαγραφές ξυλείας

α) υποτόνηση DIN 1052

β) καταλληλότητα: DIN 4074 - GROUP 1-2

προδιαγραφές συγκόλλησης

α) αντοχή δεσμών κόλλας: DIN.EN 204-D4

β) αντοχή σε υγρασία: DIN 68705 AW

γ) αντοχή σε θερμότητα: WaH 91>7N/MM²ΒΑΣΙΚΕΣ ΔΙΑΤΟΜΕΣ

78MM X 128, 148, 180, 220MM

95MM X 95, 140, 160, 200MM

117MM X 117, 157MM

ΞΥΛΕΙΑ ΕΛΑΤΗΣ

ΧΩΡΕΣ ΠΡΟΕΛΕΥΣΗΣ: Σουηδία, Φινλανδία, Ρωσία, Σλοβενία και Ρουμανία.

ΧΡΗΣΕΙΣ

Η ξυλεία Ελάτης χρησιμοποιείται κυρίως στην οικοδομή (πχ. τάβλες, μαδέρια, λατάκια), στη κατασκευή στεγών (πχ. καδρόνι, σκουρέτα), ως γεμίσματα σε πόρτες (πχ. μαδέρια) και τέλος ως πρώτη ύλη για την παραγωγή επενδύσεων (ραμποτέ) ή πατωμάτων καθώς και στην παραγωγή σύνθετης - συγκολλητής ξυλείας.

ΒΑΣΙΚΕΣ ΔΙΑΣΤΑΣΕΙΣ

ΠΑΧΟΣ	ΠΛΑΤΟΣ (mm)														
	(mm)	35	38	45	48	50	65	68	75	100	125	150	170	175	220
12 (Σκουρέτο)												✓	✓		✓
18 (Μισόταβλα)												✓	✓		✓
22 (Τάβλα)									✓	✓	✓				
24 (Τάβλα)											✓	✓			✓
45 (Καδρόνι)	✓		✓			✓									
48 (Μαδέρι)		✓		✓			✓								
50 (Καδρόνι)					✓										
63 - 70 (Ξυλεία Στέγης)										✓	✓		✓		
75 (Λατάκι)								✓							

ΜΗΚΟΣ: Ισομήκη δέματα από 240cm έως 570cm (ανά 30cm).

ΠΡΙΣΤΗ ΞΥΛΕΙΑ

Οι ιδιότητες των ξύλων διακρίνονται σε φυσικές, όπως το χρώμα , η στιλπνότητα, η υφή, η σχεδίαση καθώς και σε μηχανικές όπως η πυκνότητα, η αντοχή σε κάμψη, εφελκυσμό, θλίψη, τριβή και κρούση.

Οι παραπάνω ιδιότητες καθορίζουν τις χρήσεις τους σε διάφορες κατασκευές.

ΕΙΔΗ ΠΡΙΣΤΗΣ ΞΥΛΕΙΑΣ

Η παραγόμενη πριστή ξυλεία προέρχεται από αυστηρά επιλεγμένους κορμούς.

ΥΓΡΗ ΞΥΛΕΙΑ

ΑΞΕΦΑΡΔΙΣΤΗ Ή ΗΜΙΞΕΦΑΡΔΙΣΜΕΝΗ: Χαρακτηρίζεται η ξυλεία η οποία προέρχεται από την κατά μήκος κοπή των κορμοτεμαχίων, χωρίς από την μία τουλάχιστον πλευρά να αφαιρεθεί το καμπύλο μέρος του κορμού.

ΞΕΦΑΡΔΙΣΜΕΝΗ: Χαρακτηρίζεται η ξυλεία η οποία και στις δύο πλευρές της κάθε πλάκας αφαιρείται η παραφέλλα, έτσι ώστε και δύο πλευρές της κάθε πλάκας να είναι παράλληλες.

ΞΕΦΑΡΔΙΣΜΕΝΗ STANDARD 2 D: Χαρακτηρίζεται η Πριστή ξυλεία , όπου οι δύο διαστάσεις της πλάκας είναι σταθερές και καθορισμένες σε συμφωνία με τον πελάτη και η τρίτη διάσταση ελεύθερη.

ΞΕΦΑΡΔΙΣΜΕΝΗ STANDARD 3 D: Χαρακτηρίζεται η Πριστή ξυλεία , όπου οι τρεις διαστάσεις της πλάκας είναι σταθερές και καθορισμένες σε συμφωνία με τον πελάτη .

ΞΥΛΕΙΑ ΣΕ BULLS: Χαρακτηρίζεται η Πριστή Ξυλεία σε πλάκες, με τη διαφορά ότι δεν αφαιρούνται τα ελαττώματα και οι λειψάδες των πλακών κατά τη μέτρηση

ΣΤΕΓΝΗ ΞΥΛΕΙΑ (Ξυλεία Στεγνωτηρίου)

ΞΕΦΑΡΔΙΣΜΕΝΗ

ΞΕΦΑΡΔΙΣΜΕΝΗ No 20: Ξυλεία στεγνωτηρίου No. 20 χαρακτηρίζεται η ξυλεία ,της οποίας το τελικό ποσοστό της υγρασίας του ξύλου είναι 20 %.

ΑΤΜΙΣΤΗ: Άτμιση είναι η διεργασία εκείνη, όπου το ξύλο υποβάλλεται σε επεξεργασία ατμού νερού, επί ορισμένο χρονικό διάστημα , σε κορεσμένη ατμόσφαιρα και σε υψηλή θερμοκρασία.

ΠΛΕΟΝΕΚΤΗΜΑΤΑ ΑΤΜΙΣΤΗΣ ΞΥΛΕΙΑΣ

Επιτυγχάνεται ομοιόμορφο χρώμα ξύλου

Επιτυγχάνεται σταθερότητα στις διαστάσεις.

Σκοτώνονται έντομα και μύκητες

Ευκολότερη επεξεργασία.

ΔΙΑΣΤΑΣΕΙΣ

Μήκος 2,30 m και άνω

Πλάτος 15 cm και άνω

Πάχος 2,5 cm και άνω

1. Έγχρωμος αρμόστοκος με βάση το τσιμέντο για αρμολόγηση 2-5 mm για εσωτερικούς και εξωτερικούς χώρους με κατάταξη ως αρμόστοκου τύπου CG2WA κατά EN 13 888
2. Έγχρωμος αρμόστοκος με βάση το τσιμέντο για αρμολόγηση 3-15 mm για εσωτερικούς και εξωτερικούς χώρους με κατάταξη ως αρμόστοκου τύπου CG2WA κατά EN 13 888
3. Εποξειδικό σύστημα κόλλησης και αρμολόγησης 2 συστατικών. Εφαρμόζεται όπου απαιτείται υψηλή αντοχή σε χημικές και μηχανικές καταπονήσεις. Εφαρμόζεται άριστα σε πλακάκια υψηλών χημικών αντοχών. Είναι κατάλληλο για αρμολόγηση πλακιδίων τοίχου και δαπέδου και για επικόλληση πλακιδίων δαπέδου σε βιομηχανικούς χώρους, Κατάλληλο για πλάτος αρμών από 1,5-10 mm.
4. Κόλλα κρυσταλιζέ ταχείας πήξεως (5 κιλ.) άοσμη, ιδανική για χρήση στην επιπλοποιία και τις ξυλουργικές εργασίες. Είναι παχύρρευστη και εφαρμόζεται σε εσωτερικές ξύλινες επιφάνειες, κάθετες ή οριζόντιες, χωρίς να λεκιάζει ή να προκαλεί στίγματα.
5. Η κόλλα μαρμάρου είναι ειδικά διαμορφωμένη δομική και μη κολλώδης εποξειδική επικάλυψη πάστας και κόλλα. Αυτό το εύχρηστο εποξειδικό σετ δύο συστατικών μετά την ανάμιξη σε μια εξαιρετικά ανθεκτική κόλλα ιδανική για τη συγκόλληση φυσικής πέτρας, σκυροδέματος, χάλυβα, ξυλείας, γυαλιού και μαστορέματος. Η εύχρηστη ανάμιξή του 1: 1 το καθιστά κατάλληλο για επιτόπιες εφαρμογές.
6. Οικοδομική ρητίνη για βελτιώσεις κονιαμάτων της πρόσφυσης, ελαστικότητας, μείωσης συρρίκνωσης πήξης, μεγάλη αύξηση της αντοχής σε τριβές και χημικές επιδράσεις, στεγανότητας κ.λ.π.
7. Πλαστικοποιητικό και επιβραδυντικό πήξης κονιαμάτων πιστοποιημένο από τον ΕΛΟΤ ως αερακτικό πλαστικοποιητής κονιαμάτων τοιχοποιίας
8. Υψηλής ποιότητας ρητινούχα κόλλα πλακιδίων με βάση το τσιμέντο. Έχει μηδενική ολίσθηση και μεγάλο ανοιχτό χρόνο επικόλλησης.

γ) ΤΕΧΝΙΚΕΣ ΠΡΟΔΙΑΓΡΑΦΕΣ ΣΤΕΓΑΝΩΤΙΚΩΝ

1. Πολυουρεθανικό αστάρι ενός συστατικού με διαλύτες για εξασφάλιση πρόσφυσης πολυουρεθανικού επαλειφόμενου στεγανωτικού σε πορώδεις επιφάνειες.
2. Διάφανο πολυουρεθανικό βερνίκι δύο συστατικών για την προστασία επιφανειών από graffiti και εύκολο καθαρισμό με αντίστοιχο καθαριστικό χωρίς να επηρεάζεται από αυτό και μεγάλη αντοχή στο χρόνο και τις καιρικές επιδράσεις.
3. Διαφανές αλειφατικό βερνίκι ενός συστατικού πολυουρεθανικής βάσεως που πολυμερίζεται με την υγρασία της ατμόσφαιρας και σχηματίζει ελαστική υδρόφοβη μεμβράνη ανθεκτική στις υπεριώδεις ακτίνες UV, στις καιρικές συνθήκες και στα χημικά και σε μηχανικές και θερμικές καταπονήσεις.
4. Ελαστικός στόκος δύο συστατικών από τσιμεντοειδούς βάσης κονίαμα και ρητινούχο γαλάκτωμα για σφράγιση και στεγανοποίηση αρμών και ρωγμών

σε τοίχο και δάπεδο.

5. Επαλειφόμενο ελαστομερές στεγανωτικό ταρατσών για την επίτευξη στεγανής, χωρίς αρμούς και ενώσεις, υψηλής ελαστικότητας και αντοχής μεμβράνης, πιστοποιημένο με σήμανση CE ως προϊόν προστασίας σκυροδέματος σύμφωνα με το EN 1504-2.
6. Επαλειφόμενο στεγανωτικό κονίαμα τσιμεντοειδούς βάσης για πλήρη στεγανότητα σε υδροστατική πίεση έως 7 atm κατά DIN 1048 και για δεξαμενές πόσιμου νερού κατά W-347 ISO 8467. Κατάταξη ως προϊόν προστασίας επιφανειών σκυροδέματος σύμφωνα με το EN 1504-2.
7. Εύκαμπτο επαλειφόμενο στεγανωτικό κονίαμα δύο συστατικών τσιμεντοειδούς βάσης για πλήρη στεγανότητα σε υδροστατική πίεση έως 7 atm κατά DIN 1048 και για δεξαμενές πόσιμου νερού κατά W-347 ISO 8467 για επιφάνειες που παρουσιάζουν τριχοειδείς ρωγμές. Κατάταξη ως προϊόν προστασίας επιφανειών σκυροδέματος σύμφωνα με το EN 1504-2.
8. Πολυουρεθανικό επαλειφόμενο στεγανωτικό ταρατσών για την επίτευξη στεγανής, χωρίς αρμούς και ενώσεις, υψηλής ελαστικότητας και αντοχής μεμβράνης, πιστοποιημένο με σήμανση CE ως προϊόν προστασίας σκυροδέματος σύμφωνα με το EN 1504-2.
9. Υπερταχείας πήξης σφραγιστικό τσιμέντου με αντίδραση πήξης αμέσως μετά την προσθήκη νερού.

δ) ΤΕΧΝΙΚΕΣ ΠΡΟΔΙΑΓΡΑΦΕΣ ΜΕΣΑ ΑΦΑΙΡΕΣΗΣ ΧΡΩΜΑΤΟΣ

1. Καθαριστικό υγρό για την απομάκρυνση ρύπων graffiti απο πολυουρεθανικό βερνίκι δύο συστατικών χωρίς να το καταστρέφει.
2. Καθαριστικό graffiti με ουδέτερο PH χωρίς να επηρεάζει την επιφανειακή συνεκτικότητα που να ενδείκνυνται για αφαίρεση graffiti, χωρίς να αφήνουν υπολείμματα ("σκιές") και δυνατότητα αφαίρεσης των προσμυκτικών ρητινών και λιπαντικών που περιέχονται σε χρώματα και μαρκαδόρους.
3. Ειδικό υγρό καθαρισμού αναγραφής συνθημάτων από πινακίδες οδικής σήμανσης. Το καθαριστικό να έχει ως βάση το νερό, να είναι φιλικό προς το περιβάλλον και βιοδιασπώμενο.

ε) ΤΕΧΝΙΚΑ ΧΑΡΑΚΤΗΡΙΣΤΙΚΑ ΧΡΩΜΑΤΩΝ

Τα τεχνικά χαρακτηριστικά των χρωμάτων, βερνικιών, ασταριών, διαλυτικών στόκων κλπ. περιγράφονται παρακάτω σύμφωνα με τα πρότυπα του ΕΛΟΤ, ISO & DIN.

Σε όλους τους τύπους των χρωμάτων θα έχουν εφαρμογή τα αντίστοιχα πρότυπα του ΕΛΟΤ, ISO & DIN για τις μεθόδους δοκιμών, προσδιορισμό των ιδιοτήτων, δοκιμές αξιολόγησης, αποτελεσμάτων και περιεκτικότητα των πρώτων υλών.

Η συσκευασία των χρωμάτων θα είναι σύμφωνα με τους ισχύοντες κανόνες συσκευασίας και τυποποίησης αναλόγως των αναγκών της υπηρεσίας σε σφραγισμένα κουτιά των 1 lit έως 15 lit.

Συγκεκριμένα ζητούνται:

1) Ακρυλικό λευκό εξωτερικού χώρου 100%

100% ακρυλικό χρώμα, κατασκευασμένο από υψηλής ποιότητας ακρυλικές ρητίνες για πολύ μεγάλες αντοχές.

ΠΟΕ (Πτητικές Οργανικές Ενώσεις):

Να ανήκει στις κατηγορίες Α/α (χρώματα εξωτερικών τοίχων).

Οριακή τιμή ΠΟΕ Ευρωπαϊκής Ένωσης: 75gr/lit (2007) και 40gr/lit (2010)

Το προϊόν να περιέχει κατά μέγιστο 18g/l ΠΟΕ

- Χρήση: Σε παλιές και νέες εξωτερικές επιφάνειες από μπετόν, τούβλο, σπατουλαριστά, γυψοσανίδα, αμιαντοτσιμέντο, ξύλο, κ.λπ.
- Απόδοση: Περίπου 8-12 m² ανά λίτρο, σε κατάλληλα προετοιμασμένες επιφάνειες, ανάλογα με την κατάσταση της επιφάνειας και τον τρόπο εφαρμογής.
- Στέγνωμα Επαναβαφή: -Το χρώμα στεγνώνει επιφανειακά σε 1 ώρα. Επαναβάφεται μετά από 3 ώρες. Οι χρόνοι στεγνώματος και επαναβαφής εξαρτώνται από τις συνθήκες του περιβάλλοντος (θερμοκρασία - υγρασία). Αποφεύγετε την εφαρμογή σε θερμοκρασίες μικρότερες από 10°C
- Αποχρώσεις: Διατίθεται σε λευκό και χρωματίζεται σε απεριόριστες αποχρώσεις
- Πυκνότητα (λευκού): 1.46 ± 0.05gr/ml
- Στερεά Κ.Β.: 61 ± 2.50%
- Στερεά Κ.Ο.: 43 ± 3%
- ΡΗ: 8.41 ± 1
- Καλυπτικότητα για SRCR 90 ± 1% 20m²/lt
- Δείκτης λευκότητας: ≥ 85
- Δείκτης κιτρινίσματος: Δείκτης ≤ 1.0
- Διαπερατότητα 0.190 ± 0.004m (κλάση II) υδρατμών (SD):
- Διαπερατότητα CO₂Na είναι κατάλληλο για την προστασία του (SD): τσιμέντου από την ενανθράκωση
- Αντοχή σε πλύσιμο-> 10.000 κινήσεις τρίψιμο:
- Ικανότητα Να μην παρατηρείται καμία αλλοίωση της αρχικής επαναχρωματισμού: στρώσης

2) Αστάρι ακρυλικού

- Απόδοση: 10 - 15 m²/lt ανά στρώση ανάλογα με την επιφάνεια.
- Στεγνό στην αφή μετά από 1/2 - 1 ώρα.
- Στέγνωμα: Επαναβάφεται μετά από 3 - 5 ώρες. Οι χρόνοι αυτοί επαναβα επιμηκώνονται κάτω από κρύες και υγρές καιρικές συνθήκες.
- Επαναβαφή:

3) Βασικό πλαστικό

Πλαστικό χρώμα για εσωτερική και εξωτερική χρήση

- 1,28 - 1,47 ανάλογα με την απόχρωση

Πυκνότητα

α :

- Ιξώδες : 7.000 - 9.500 mPas
- Αραίωση : 5 - 10% με νερό
- Απόδοση : 12 m² /lt ανά στρώση
- 180ml, 375ml, 750ml, 3lt, 10lt

Συσκευασ

ία :

- Συνθήκες Να μην εφαρμόζεται σε θερμοκρασίες κάτω των 10oC και άνω των 35oC

εφαρμογής

:

4) Γυαλιστερό χρώμα με σφυρήλατη υφή

Αντισκωριακό αστάρι και τελείωμα σε ένα. Ειδική γυαλιστερή / σφυρήλατη βαφή για μέταλλα με δυνατότητα εφαρμογής κατευθείαν πάνω στη σκουριά. Βασίζεται σε ειδικά πιγμέντα νέας γενιάς με αποτέλεσμα τη μακροχρόνια αντιοξειδωτική προστασία και τη φιλικότητα στο χρήστη και το περιβάλλον. Αραιώνεται με White Spirit. Διατίθεται σε χαρακτηριστικούς χρωματισμούς RAL και σε ποικιλία στην υφή (λείο γυαλιστερό, σατινέ, ματ, σφυρήλατο και σιδηρούχο).

- Αστάρι και τελικό σε ένα
- Για εφαρμογή σε σκουριά, γυμνό μέταλλο ή και ξύλο
- Μεγάλη καλυπτικότητα : 10.5 m² το λίτρο
- Μεγάλη καλυπτικότητα από την 1η μόλις στρώση, μαλακό δούλεμα
- Αραιώνεται με White Spirit
- Εφαρμόζεται από τους 5°C
- Διατίθεται σε 52 εργοστασιακούς χρωματισμούς (RAL Λεία/Σφυρήλατα)

5) Αστάρι πλαστικού

Αστάρι επιφανειών που πρόκειται να βαφούν με πλαστικά χρώματα.

- Συσκευασία : Σε δοχεία 1 lit των 3 ½ lit και 15 lit
- Πυκνότητα : 0,81 - 0,90 g / MI (ΕΛΟΤ 523 - 20° C)
- Ιξώδες : 16 - 24 sec (DIN 53211, 4mm 20° C)
- Στερεά Κ.Β. : 26 - 28% (ΕΛΟΤ 178)
- Σημείο ανάφλεξης : 34 - 39° C (ΕΛΟΤ 254)
- Χρόνος αποθήκευσης : 2 χρόνια εφ' όσον τα δοχεία παραμείνουν κλειστά και σε κανονικές συνθήκες αποθήκευσης
- Απόδοση : Με αραίωση 100% με WS - 1100 αποδίδει 7-9 m² / lit ανάλογα με την απορροφητικότητα της επιφάνειας (ΕΛΟΤ 1205)

6) Αστάρι μέταλλου, χρωμικού ψευδαργύρου και χρωμικού μολύβδου, αλκυδικής βάσης.

- Πυκνότητα : 1,52 - 1,60 g / MI (ΕΛΟΤ 523 - 20° C)
- Ιξώδες : 7 - 8 P (ROTOTHINNER 0-15 SHEEN, 20° C)
- Στερεά Κ.Β. : 77 - 80% (ΕΛΟΤ 178)
- Σημείο ανάφλεξης : 43 ± 2° C (ΕΛΟΤ 254)
- Χρόνος αποθήκευσης 1 χρόνος σε κανονικές συνθήκες
- Απόδοση : 6-8 m² / lit

7) Βερνίκι ξύλου

Άχρωμο βερνίκι ξύλου με βάση πολυουρεθάνη νεφτιού

- Συσκευασία : ½ lit - 1 lit 3 ½ lit
- Πυκνότητα : 0,87 - 0,96 g / MI (ΕΛΟΤ 523 - 20° C)
- Ιξώδες : 90 - 135 S DIN 53211 (4mm, 20° C)
- Σημείο ανάφλεξης : 36 - 2 (ΕΛΟΤ 254)
- Στερεά Κ.Β. : 48 - 56% (ΕΛΟΤ 178)

Χρόνος αποθήκευσης 2 χρόνια τουλάχιστον εφ' όσον τα δοχεία παραμείνουν κλειστά

σε κανονικές συνθήκες αποθήκευσης

Απόδοση : Ανάλογα με το είδος του ξύλου 10 - 12 m² / lit για κάθε στρώση (ΕΛΟΤ 1205)

8) Βελατούρα

Υπόστρωμα βερνικοχρωμάτων αλκυδικής βάσης.

- Συσκευασία : Σε δοχεία 1 lit και των 5 lit
 - Πυκνότητα : 1,55 - 1,65 g / MI (ΕΛΟΤ 523 - 20° C)
 - Ιξώδες : 9 - 14 P (ROTOTHINNER 0-15 SHEEN, 20° C)
 - Στερεά Κ.Β. : 75 - 78% (ΕΛΟΤ 178)
 - Σημείο ανάφλεξης : 46 - 50° C (ΕΛΟΤ 254)
- Απόδοση : Πινέλο / ρολό 6,5-7,5 m² / lit (ΕΛΟΤ 1205)

9) Μεταλλικό χρώμα σφυρήλατης υφής ανθρακί

Σφυρήλατο αλκυδικό χρώμα διαλύτη, ιδανικό για την προστασία και τη διακόσμηση μεταλλικών κυρίως επιφανειών. Απόδοση 8-10 m² / L για κάθε επίστρωση σε κατάλληλα προετοιμασμένες επιφάνειες. Ιξώδες: 65±5 K.U. (STORMER, 25oC) Πυκνότητα: 0,98±0,05 Kg/L Στερεά (%κ.β.) 52±0,5 (ΕΛΟΤ 1028) Επαναβαψιμότητα: Άριστη (ΕΛΟΤ 788) Τεστ αντοχής στο νερό: (ΕΛΟΤ EN ISO 2812-02) Αντοχή στην επίδραση καιρικών συνθηκών και περιβάλλοντος: Άριστη (ΕΛΟΤ EN ISO 2810) Πρόσφυση: ΕΛΟΤ EN ISO 2409 Σκληρότητα: ΕΛΟΤ EN ISO 1522 Ευκαψία σε κυλινδρικό άξονα: ΕΛΟΤ EN ISO 1519 Αποθήκευση: 1 χρόνος σε κατάλληλες συνθήκες αποθήκευσης μεταξύ 5oC και 38oC. ΕΤΕΠ 03-10-03-00/28-12-05

10) Πλαστικό

19PROC005466487 2019-08-23

Πλαστικό χρώμα γενικής χρήσης σε επιφάνειες σοβά, μπετόν τσιμέντου, αμιαντοτσιμέντου και μπορεί με να εφαρμοστεί και σε ξύλο και σε μέταλλο μετά από κατάλληλη προεργασία.

- Πυκνότητα : 1,52 - 1,62 g / MI (ΕΛΟΤ 523 - 20^ο C)
- Ιξώδες : 85 - 120 KU (ΕΛΟΤ 825 - 20^ο C)
- Στερεά Κ.Β. : 63 - 66% (ΕΛΟΤ 178)
- ΡΗ : 7,5 - 10 (ISO 1148)
- ΜFFT 0^ο C περίπου : (ΕΛΟΤ 788 παρ. 5.2)
- Οσμή η συνήθης των πλαστικών χρωμάτων
- Απόδοση : 10-14 m²/ lit (ΕΛΟΤ 1205)

11) Πλαστικό εσωτερικού χώρου οικολογικό

Πλαστικό χρώμα άοσμο πιστοποιημένο οικολογικό άριστης ποιότητας. Να πληρεί

τα κριτήρια της απόφασης 2002/739/ΕΚ για την απονομή του οικολογικού σήματος (ecolabel). Να εφαρμόζεται σε εσωτερικές επιφάνειες από σοβά, μπετόν, σπατουλαρισμένες επιφάνειες, γυψοσανίδες κ.λ.π.

ΠΟΕ (Πτητικές Οργανικές Ενώσεις):

Να ανήκει στις κατηγορίες Α/α (χρώματα ματ εσωτερικών τοίχων και οροφών).

Οριακή τιμή ΠΟΕ Ευρωπαϊκής Ένωσης: 75gr/lit (2007) και 30gr/lit (2010)

Το έτοιμο προς χρήση προϊόν να περιέχει κατά μέγιστο 15g/l ΠΟΕ

- Πυκνότητα (λευκού): 1.40 ± 0.05gr/ml
- Στερεά Κ.Β.: 62 ± 3%
- Στερεά Κ.Ο.: 43 ± 3%
- ΡΗ: 7.5 - 9.0
- Καλυπτικότητα για SRCR 93.5 ± 0.5%
20m²/lit
- Δείκτης λευκότητας: ≥ 80
- Δείκτης κιτρινίσματος: ≤ 1.5
- Διαπερατότητα 0.210 ± 0.010 (κλάση II)

υδρατμών (SD):

- Διαπερατότητα CO₂Na είναι κατάλληλο για την προστασία του (SD): τσιμέντου από την ενανθράκωση

- Αντοχή σε πλύσιμο-> 9.000 κινήσεις (κλάση 2)

τρίψιμο:

- Στιλπνότητα 85^ο: 5 ± 2

I- κανότητα Να μην παρατηρείται καμία αλλοίωση της αρχικής επαναχρωματισμού: στρώσης

- Απόδοση: 8-12m²/lit για την κάλυψη (2 στρώσεις), ανάλογα με την απορροφητικότητα και την προετοιμασία της επιφάνειας.

11) Ριπολίνη

19PROC005466487 2019-08-23

Βερνικόχρωμα αλκυδικών ρητινών για οικοδομική χρήση σε εσωτερικές και εξωτερικές επιφάνειες. Ξύλινες ή σπατουλαριστές επιφάνειες, μπορεί να εφαρμοστεί και σε μεταλλικές επιφάνειες εφ' όσον προηγηθεί κατάλληλη αντισκωριακή προστασία.

- Πυκνότητα : 1,15 - 1,23 g / MI (ΕΛΟΤ 523 - 20° C)
- Ιξώδες : 9 - 12 P (ROTOTHINNER 0-15 SHEEN, 20° C)
- Στερεά Κ.Β. : 69 - 72% (ΕΛΟΤ 178)
- Σημείο ανάφλεξης : 42 - 46° C (ΕΛΟΤ 254)
- Απόδοση : 7-8 m² / lit

12) Στόκος

Στόκος νερού με βάση ακρυλικές ρητίνες για σπατουλάρισμα επιφανειών απο σοβά, ξύλο κ.λ.π.

- Πυκνότητα : 1,70 - 187 g / MI (ΕΛΟΤ 523 - 20° C)
- Ιξώδες : 95 - 152 P (ROTOTHINNER 0-340 SHEEN, 20° C)
- Στερεά Κ.Β. : 70 - 75% (ΕΛΟΤ 178)
- ΡΗ : 7,6 - 10 (ISO 1148)
- Χρόνος αποθήκευσης : 2 - 3,5 m² / kg ανάλογα με την κατάσταση της επιφάνειας η οποία στοκάρεται
- Απόδοση : 2 - 3,5 m² / kg ανάλογα με την κατάσταση της επιφάνειας η οποία στοκάρεται

13) Τσιμεντόχρωμα

Ακρυλικό οικοδομικό χρώμα με μεγάλη αντοχή στα αλκάλια και στις δυσμενείς καιρικές συνθήκες για επιφάνειες σοβά, μπετόν και αμιανοτσιμέντου και με κατάλληλη προεργασία, μπορεί να εφαρμοστεί σε ξύλο και σε μέταλλο.

- Συσκευασία : Σε δοχεία των 0,75 lit , 2,5 lit και 10 lit
- Πυκνότητα : 1,39 - 1,49 g / MI (ΕΛΟΤ 523 - 20° C)
- Ιξώδες : 88 - 114 KU (ΕΛΟΤ 825 - 20° C)
- Στερεά Κ.Β. : 56 - 60% (ΕΛΟΤ 178)
- ΡΗ : 7,5 - 10 (ISO 1148)
- MFFT 0° C περίπου : (ΕΛΟΤ 788 παρ. 5.2)
- Χρόνος αποθήκευσης : 1 χρόνος σε κανονικές συνθήκες
- Απόδοση : 10-12 m² / lit (ΕΛΟΤ 1205)

14) Διαλυτικό πινέλου

Μίγμα παραφινών, κυκλοπαραφινών και αρωματικών υδρογοναθράκων με σημείο βρασμού μεταξύ 160 και 200°C. Διαυγές υγρό χημικά σταθερό με χαρακτηριστική οσμή και δεν έχει διαβρωτικές ιδιότητες.

15) Διαλυτικό πινέλου μεταλλικού χρώματος

Μίγμα αρωματικών υδρογοναθράκων με χαρακτηριστική οσμή, αιθοξυαιθανόλης, ισοπροπυλικής αλκοόλης και μεθυλό-ισοβουτυλο κετόνης με διακριτική οσμή. Αδιάλυτο στο νερό και διαλυτό στους περισσότερους οργανικούς διαλύτες.

16) Διαλυτικό Χρωμάτων Τολουόλης

Μίγμα διαλυτικού με αναλογία 95% τολουόλη και 5% Butyl acetate, κείμενο με την Ελληνική νομοθεσία. Χρησιμοποιείται για την αραίωση χρωμάτων διαγράμμισης καθώς και για τον καθαρισμό των εργαλείων εφαρμογής των χρωμάτων.

Συσκευάζεται σε λευκοσιδηρά δοχεία των 25 κιλών.

Διατηρείται και αποθηκεύεται σε χώρο σκιερό. Υλικό εύφλεκτο.

η) ΤΕΧΝΙΚΕΣ ΠΡΟΔΙΑΓΡΑΦΕΣ ΣΙΔΗΡΙΚΩΝ

1) ΑΠΟΤΡΕΠΤΙΚΑ ΕΜΠΟΔΙΑ ΧΥΤΟΣΙΔΗΡΑ ΥΨΟΥΣ 0,75Μ.

Κατασκευασμένα από ανθεκτικό κράμα σιδήρου -ένα ενιαίο τεμάχιο χωρίς συνδέσεις ή κολλήσεις- εξ' ολοκλήρου γαλβανισμένο, διαμέτρου τουλάχιστον Φ114mm (επιθυμητό Φ120mm) και πάχους τουλάχιστον 3mm, κατάλληλο για την αντοχή του σε προσκρούσεις οχημάτων, βαμμένων ηλεκτροστατικά, υψηλότερης αντοχής στις καιρικές συνθήκες και στην διάβρωση (οξειδωση-σκουριά). Η επιφάνεια να είναι καθαρισμένη, ώστε να επιτυγχάνεται η άψογη εμφάνιση του χυτού με λεία επιφάνεια χωρίς τρύπες, εξογκώματα, πόρους.

Το αποτρεπτικό εμπόδιο θα διαμορφώνεται στο ανώτερο τμήμα του με τρεις εσοχές - αύλακες, στην μία από τις τρεις θα είναι κολλημένη αντανακλαστική μεμβράνη προκειμένου να είναι ορατά και τις νυκτερινές ώρες στα σημεία όπου δεν υπάρχει επαρκής φωτισμός, σύμφωνα με τις υποδείξεις της Υπηρεσίας.

Η αντανακλαστική μεμβράνη θα είναι **High**

Intensity (τύπος III).

Το συνολικό ύψος του μεταλλικού αποτρεπτικού εμποδίου θα είναι τουλάχιστον 75cm με το εμφανές μέρος (επάνω από την επιφάνεια του εδάφους) να είναι 60cm, ενώ το τμήμα που θα πακτώνεται στο έδαφος θα είναι τουλάχιστον 15 cm με ειδική εγκοπή για καλύτερη πάκτωση. Η βαφή θα πρέπει να περιλαμβάνει δύο στρώσεις με ειδικό primer (wash primer) για γαλβανισμένες επιφάνειες και δύο στρώσεις ειδικής ηλεκτροστατικής βαφής -σε απόχρωση RAL7016- για μέγιστη αντοχή σε χρόνο, καιρικές συνθήκες και μηχανικές καταπονήσεις που σε κάθε περίπτωση να καθιστά το υλικό πολύ ανθεκτικό στον χρόνο τις καιρικές συνθήκες τα μικροχτυπήματα και την οξειδωση (σκουριά) σύμφωνα και με τον κανονισμό της ΕΕ 2004/42 VOC (επιθυμητό και ISO12944).

Στην τιμή περιλαμβάνεται η προμήθεια όλων των απαραίτητων υλικών, η

δαπάνη κατασκευής - συναρμολόγησης και βαφής αυτών όπως επίσης και η δαπάνη της αντισκωριακής προστασίας αυτών με θερμό βαθύ γαλβάνισμα κατά ΕΛΟΤ EN ISO 1461.

Οι τιμές μονάδος αναφέρονται σε όλα τα απαραίτητα υλικά - πλην εργασιών τοποθέτησης- πλήρως εγκατεστημένων αποτρεπτικών εμποδίων σύμφωνα με τις προδιαγραφές του κατασκευαστή και περιλαμβάνουν τις προβλεπόμενες από την μελέτη αντανakλαστικές μεμβράνες High Intensity (τύπου III) (λευκή, κόκκινη ή κίτρινη) όπου χρειαστεί.

Όλα τα υλικά περιλαμβάνονται ανηγμένα στις ανά τεμάχιο τιμές μονάδος.

Προς εξακρίβωση της καλής κατασκευής των αποτρεπτικών εμποδίων η τεχνική υπηρεσία του Δήμου έχει το δικαίωμα να ζητήσει την εξέταση των υλικών στα εργαστήρια ελέγχου υλικών της Δ/σης Δημοσίων Έργων της Περιφέρειας Κεντρικής Μακεδονίας ή του Πανεπιστημίου ή σε οποιοδήποτε διαπιστευμένο εργαστήριο. Η δειγματοληψία όταν απαιτηθεί θα γίνεται διαλήψεως δύο (2) τεμαχίων τουλάχιστον. Η δαπάνη των ελέγχων αυτών θα βαρύνει τον προμηθευτή.

Επίσης η υπηρεσία έχει το δικαίωμα να παρακολουθήσει την ακριβή διαδικασία παραγωγής των υλικών κ.λπ.

Η επιτροπή αξιολόγησης μπορεί να ζητήσει και να πάρει δείγματα (οποτεδήποτε και με μέσο της υπηρεσίας) από τον χώρο παραγωγής ή αποθήκευσης των ειδών που προορίζονται γι' αυτήν, προκειμένου να διενεργήσει μακροσκοπικό και εργαστηριακό έλεγχο σ' αυτά.

Οι συμμετέχοντες στον διαγωνισμό καλούνται να υποβάλλουν μαζί με την προσφορά τους και πιστοποιητικά αντοχών που έχουν για τα προϊόντα τους, καθώς και πιστοποιητικά I.S.O., T.U.V., C.E. κ.τ.λ., τα οποία θεωρούνται απαραίτητα (σύμφωνα και με τις Ε.Τ.Ε.Π.)

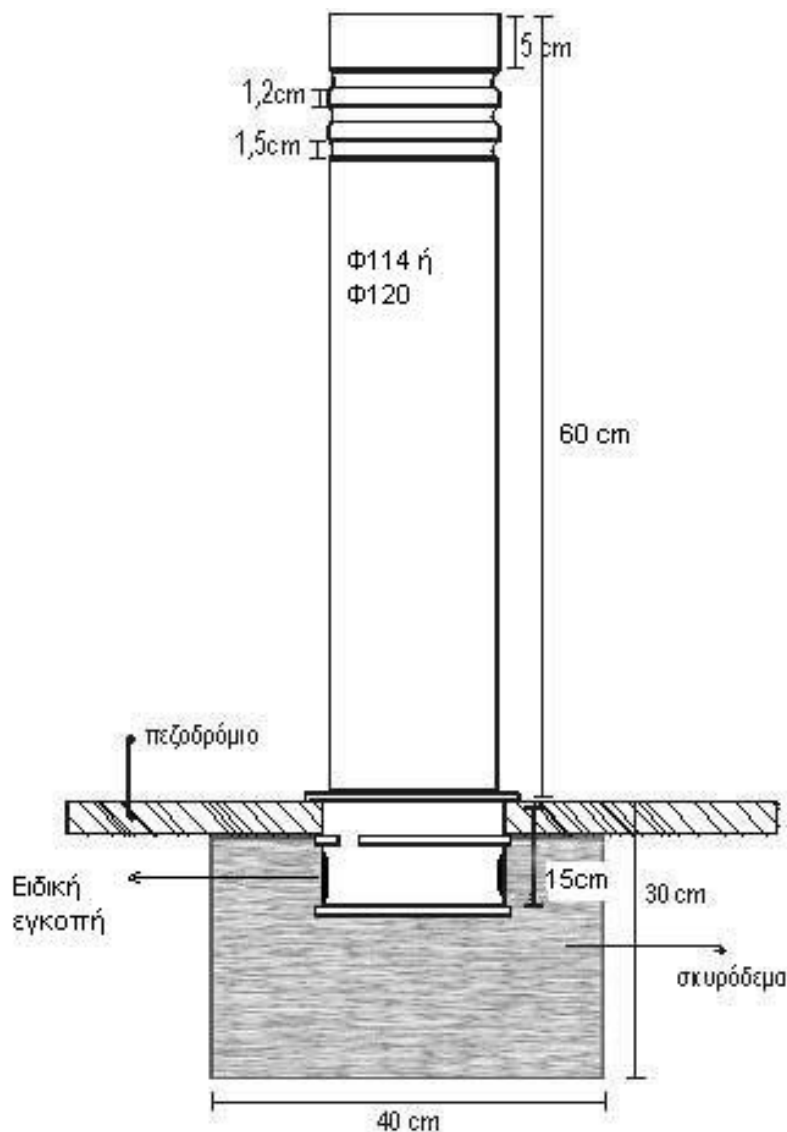

ΕΝΔΕΙΚΤΙΚΟ ΣΧΕΔΙΟ ΑΠΟΤΡΕΠΤΙΚΟΥ ΕΜΠΟΔΙΟΥ

2) ΑΠΟΤΡΕΠΤΙΚΑ ΕΜΠΟΔΙΑ ΧΥΤΟΣΙΔΗΡΑ ΤΥΠΟΥ ΔΕΣΤΡΑΣ

Κατασκευασμένο από χυτοχάλυβα, σύμφωνα με το σχέδιο της Υπηρεσίας και τους κανονισμούς UNI-ISO 185. Τα στοιχεία που το συνθέτουν υπόκεινται σε αμμοβολή, καθαρισμό και ποιοτικό έλεγχο. Το εμπόδιο θα έχει βάρος περίπου 30 κιλά και ύψος από 38 εκ. μετρημένα από την πάνω στάθμη της πλάκας του πεζοδρομίου.

Όλα τα χυτοσιδηρά στοιχεία θα έχουν ελάχιστο πάχος 12χιλ. σε οποιοδήποτε σημείο τους.

Το εμπόδιο θα είναι κατασκευασμένο από χυτοσίδηρο αρίστης ποιότητας απαλλαγμένο από ξένες προσμίξεις.

Όλα τα χυτοχαλύβδινα στοιχεία υπόκεινται σε αντιοξειδωτική προστασία η οποία περιλαμβάνει:

- Αμμοβολή και καθαρισμό
- Δύο στρώσεις με PRIMER βάσεως φωσφορικών αλάτων
- Εμβάπτιση και βαφή με χρώμα αρίστης ποιότητας επιλογής της υπηρεσίας.

Στην τιμή περιλαμβάνεται η προμήθεια όλων των απαραίτητων υλικών, η δαπάνη κατασκευής και βαφής αυτών. παραγγελία Το είδος, οι ακριβείς διαστάσεις και το χρώμα του προσφερόμενου υλικού θα υποδεικνύεται από την υπηρεσία κατόπιν συνεννοήσεως πριν από κάθε παραγγελία.

Τα αποτρεπτικά εμπόδια θα πρέπει να παραδοθούν έτοιμα για τοποθέτηση από τα συνεργεία της Υπηρεσίας.

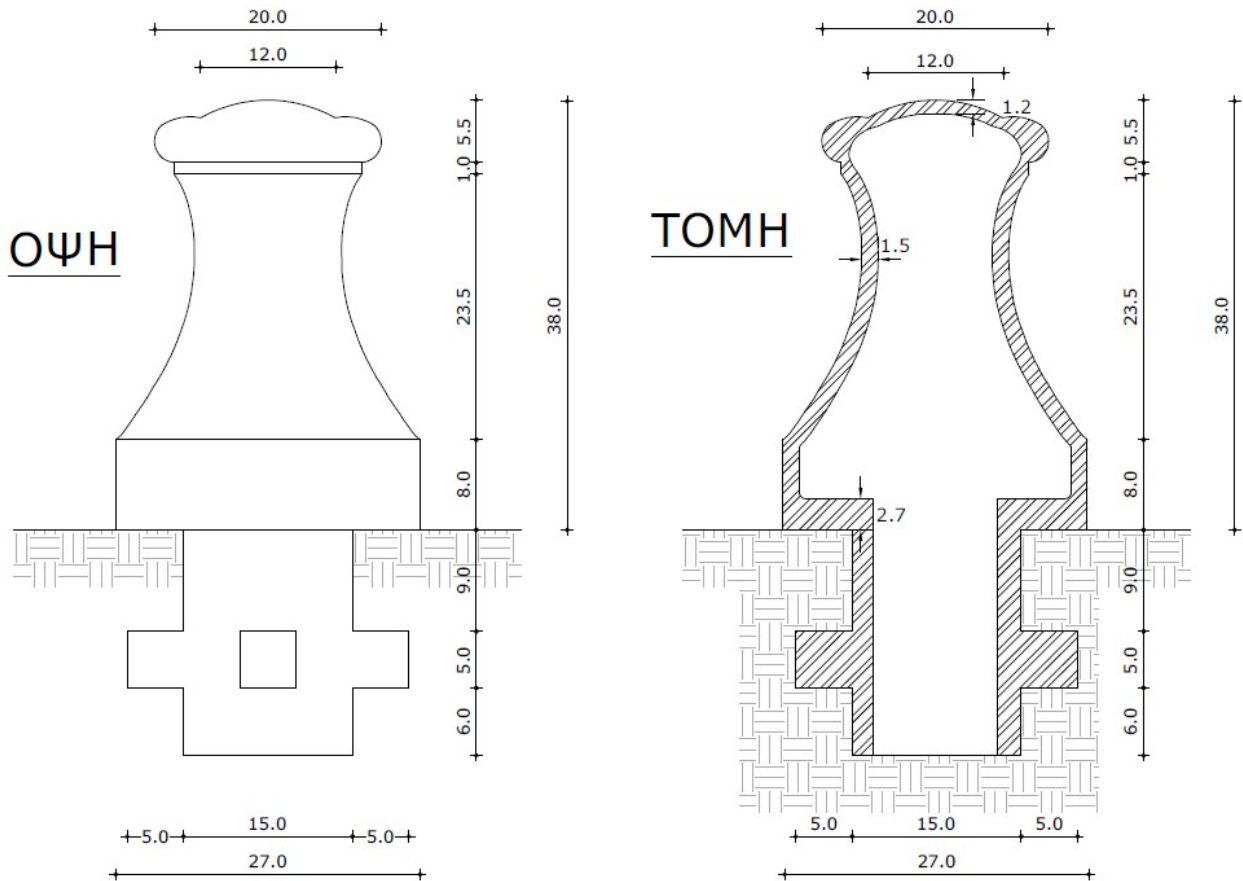

ΑΠΟΤΡΕΠΤΙΚΟ ΧΥΤΟΣΙΔΗΡΟ ΕΜΠΟΔΙΟ ΤΥΠΟΥ ΔΕΣΤΡΑΣ

3) ΑΠΟΤΡΕΠΤΙΚΑ ΕΜΠΟΔΙΑ ΜΕΤΑΛΛΙΚΑ

Το εν λόγω μεταλλικό αποτρεπτικό εμπόδιο αποτελείται από δύο αποκολλώμενα τμήματα. Το κάτω τμήμα κατασκευάζεται από σωλήνα 3,50", πάχους 4mm. Το μήκος του σωλήνα είναι 70cm.

Το επάνω τμήμα κατασκευάζεται από σωλήνα διαμέτρου 3,50", πάχους 3mm και μήκους 8cm. Στην κάτω πλευρά αυτού του τμήματος συγκολλείται φλάντζα (ροδέλα) εξωτερικής διαμέτρου 7,80mm και εσωτερικής διαμέτρου 6mm. Στην εσωτερική οπή συγκολλείται σωλήνας διαμέτρου 5,90cm, πάχους 4mm και μήκους 7,50cm (λαιμός).

Στο κάτω μέρος του λαιμού συγκολλείται λάμα μήκους 11cm, πλάτους 3,70cm και πάχους 2,50mm, η οποία στραβώνεται στην απόληξή της και λειτουργεί ως αγκύριο έδρασης του άνω τμήματος του εμποδίου (κεφαλής) μέσα στο κάτω τμήμα του εμποδίου.

Στο άνω τμήμα της κεφαλής συγκολλείται φλάντζα διαμέτρου 8cm (καπάκι).

Στο κάτω τμήμα του εμποδίου συγκολλούνται τρεις λάμες μήκους 11cm, πλάτους 3,70cm και πάχους 2,50mm. Μέσω αυτών το εμπόδιο αγκυρώνεται στο σκυρόδεμα έδρασης, το οποίο είναι κατηγορίας C12/15. Το κάτω τμήμα του εμποδίου πληρώνεται επίσης με σκυρόδεμα C12/15, μέσα στο οποίο πακτώνεται το αγκύριο έδρασης της κεφαλής.

Στο λαιμό της κεφαλής τοποθετείται διακοσμητικός inox δακτύλιος ως επένδυση. Η ανοξείδωτη λαμαρίνα είναι ποιότητας AISI 316, πάχους 1,00mm, και ύψους 3,5 cm.

Εν συνεχεία, γίνεται απόξεση και καθαρισμός με ψήκτρα και σμυριδόπανο του εμποδίου. Εφαρμόζεται μία στρώση αντιδιαβρωτικού υποστρώματος ενός συστατικού και δύο στρώσεις ελαιοχρώματος.

Κατασκευή σύμφωνα με την ανωτέρω περιγραφή, τα σχέδια της μελέτης και τις οδηγίες της Επίβλεψης και τοποθέτηση του εμποδίου. Συμπεριλαμβάνονται η προμήθεια και η μεταφορά των υλικών (σιδήρου, βαφών, ήλωσης, σκυροδέματος πλήρωσης και έδρασης) επί τόπου του έργου, οι απαιτούμενες συγκολλήσεις, η βαφή και η εργασία τοποθέτησης, κατασκευής της βάσης και έδρασης.

Προ της παράδοσης των εμποδίων στην Υπηρεσία, ο προμηθευτής θα προσκομίσει δείγμα του εμποδίου στην επιτροπή αξιολόγησης ή/και παραλαβής προς έγκριση.

Τα αποτρεπτικά εμπόδια θα πρέπει να παραδοθούν έτοιμα για τοποθέτηση από τα συνεργεία της Υπηρεσίας.

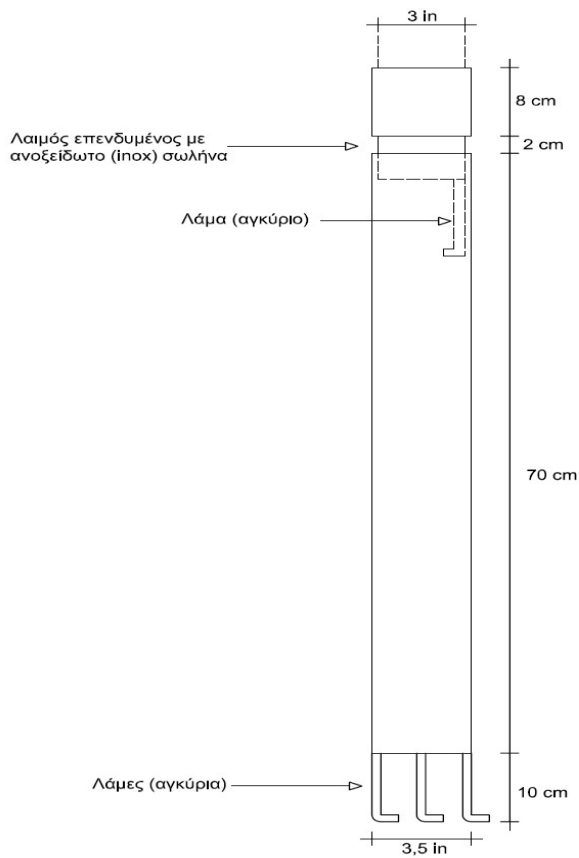
ΑΠΟΤΡΕΠΤΙΚΟ ΕΜΠΟΔΙΟ ΝΕΟΥ ΤΥΠΟΥ4) ΑΠΟΤΡΕΠΤΙΚΑ ΕΜΠΟΔΙΑ ΤΥΠΟΥ Π

Τα αποτρεπτικά εμπόδια θα είναι κατασκευασμένα από μαύρο σιδηροσωλήνα εγχώριο μετά ραφής, Φ2", 150MEDIUM βάρυ. Τα παραπάνω εμπόδια θα είναι με στρογγυλευμένες ακμές σε μορφή (Π) με ύψος 1,00m και μήκος 1,50m με επιπλέον οριζόντιο στοιχείο στα 0,30m, για να είναι εντοπίσιμα από άτομα με προβλήματα όρασης, όπως φαίνεται και στο συνημμένο σχέδιο της υπηρεσίας και σύμφωνα με την Υπουργ. Απόφ. 52907/09 ΦΕΚ-2621/Β/31-12-09.

Για τις ποιότητες των υλικών, τις ανοχές - ειδικές διατομές & κατασκευές ισχύουν τα πρότυπα: DIN 17120, ΠΕΤΕΠ 04-01-01-00, ΕΛΟΤ 267.1 - 86, ΕΛΟΤ 268 - 86.

Η σύνδεση των τεμαχίων γίνεται με ηλεκτροσυγκόλληση. Οι συγκολλήσεις πρέπει να γίνονται σύμφωνα με τα ισχύοντα πρότυπα και τους κανόνες της τέχνης. Πρέπει να λαμβάνεται μέριμνα ώστε να μην προκαλούν αλλοίωση των συστατικών και γενικά των ιδιοτήτων των συγκολλούμενων τμημάτων. Ακολουθεί επιμελημένο τρόχισμα, ώστε οι επιφάνειες των τμημάτων που συγκολλούνται να είναι συνεχείς, κανονικές και να μην εμφανίζουν τον

παραμικρό κρατήρα ή διόγκωση. Μικρές τοπικές ανωμαλίες των εμφανών συγκολλήσεων θα εξομαλύνονται με σιδηρόστοκο.

Για τις εργασίες κοπής ισχύουν τα πρότυπα: DIN 2310 (T3), DIN 2310 (T4).

Για τις εργασίες συνδέσεων με συγκολλήσεις ισχύουν τα πρότυπα DIN 8563, DIN 8560, DIN 1913, DIN 8551 (T1) , DIN 8551 (T4), DIN 8557, DIN 8559, DIN 32522, DIN 32526, DIN 8559, DIN 32522, DIN 32526.

Θα παραδοθούν χρωματισμένα κίτρινα με ριπολίνη διαλυτή σε νέφτι (γυαλιστερή) με την εξής σειρά εργασιών:

Λειασμένες κολλήσεις προς αποφυγή ατυχημάτων.

Τρίψιμο της επιφάνειας με συρματόβουρτσα ή σμυριδόπανο για απομάκρυνση της σκουριάς και καθάρισμα από την σκόνη. Εναλλακτικά εφαρμογή αμμοβολής σιδηρών επιφανειών.

Βαφή με δύο στρώσεις από αστάρι μετάλλου σε συνολικό πάχος ξηρού υμένα τα 50-60 μικρά.

Βαφή με ριπολίνη (γυαλιστερή), διαλυτή σε νέφτι χρώματος κιτρίνου (απόχρωση επιλογής της Υπηρεσίας) σε δύο ή περισσότερες στρώσεις σε συνολικό πάχος ξηρού υμένα τα 100-120 μικρά. Τρίψιμο κάθε στρώσης μετά το στέγνωμα (24 ώρες) με λεπτόκοκκο γυαλόχαρτο, εκτός από την τελευταία.

Ελάχιστο συνολικό πάχος όλων των στρώσεων προστασίας: 160 μικρά.

Για τις εργασίες βαφής ισχύουν τα πρότυπα: EN ISO 1513:1994, EN ISO 11890 2001.

ΑΠΟΤΡΕΠΤΙΚΟ ΕΜΠΟΔΙΟ -Π-

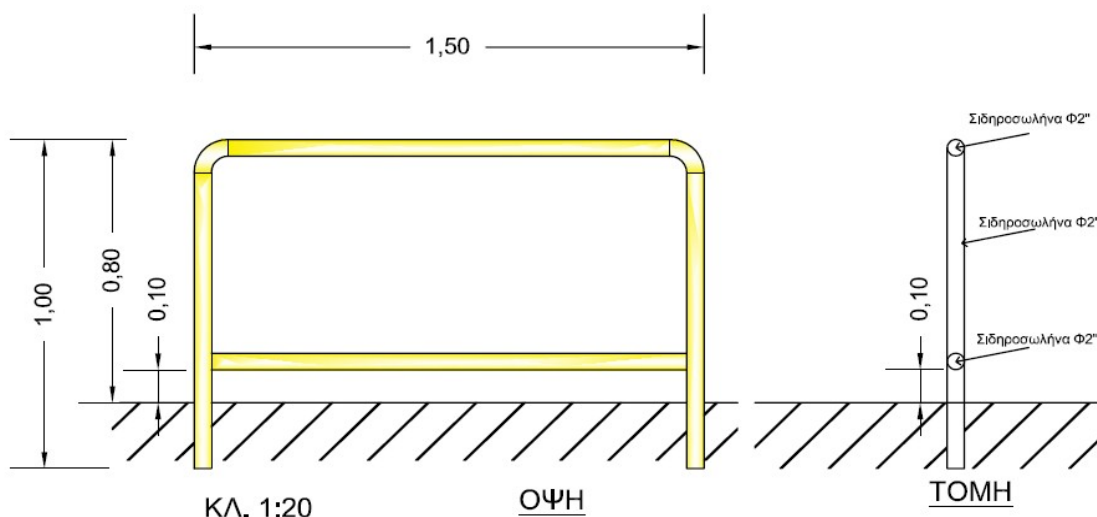

5) ΜΕΤΑΛΛΙΚΟ ΚΙΓΚΛΙΔΩΜΑ

Κιγκλιδώματα σιδηρά, σύμφωνα με τα σχέδια της Υπηρεσίας, κατασκευασμένα εξ' ολοκλήρου από σιδηρά λάμα 1,00x4,00cm.

Τα τεμάχια θα ασταρώνονται πριν τη συναρμολόγηση και τις συγκολλήσεις. Το αστάρι θα γίνεται με εγκεκριμένο αστάρι χρωμικού ψευδαργύρου.

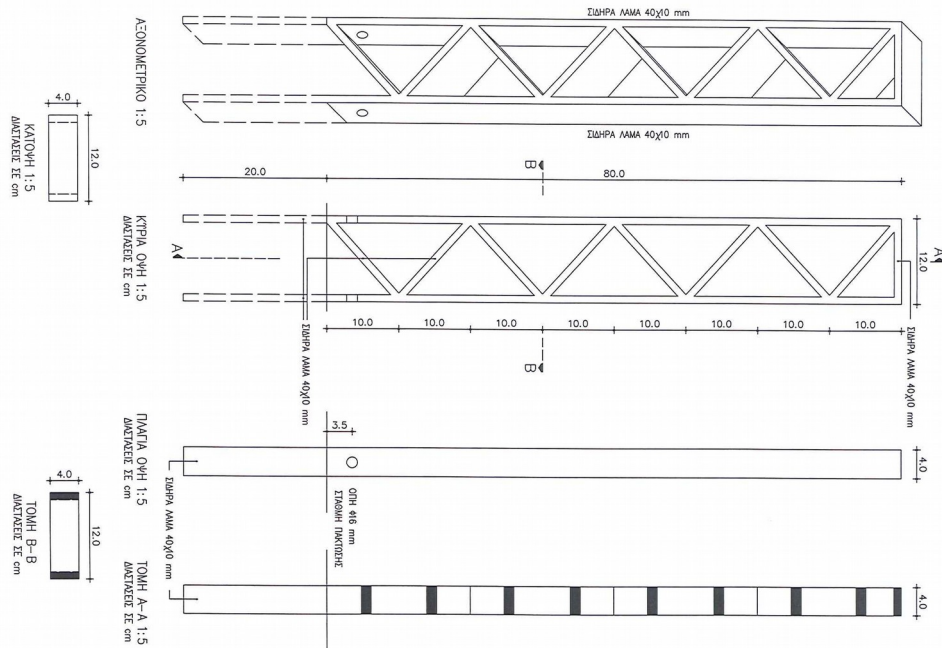
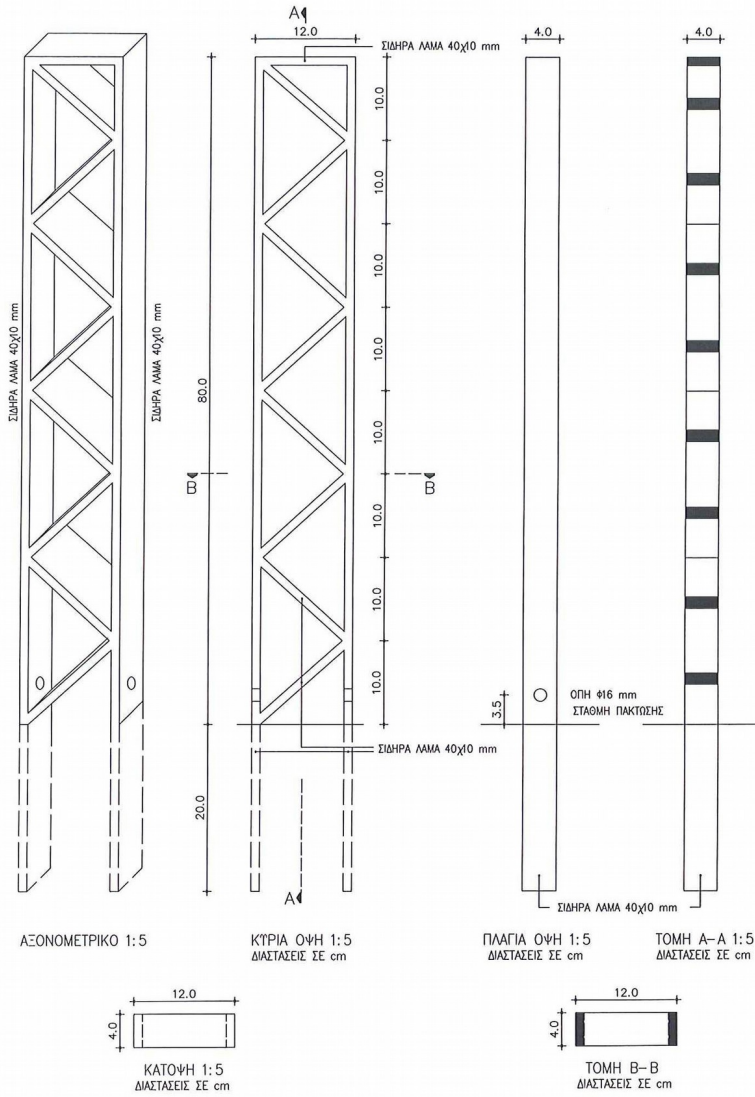

6) ΦΥΛΛΑ ΑΛΟΥΜΙΝΙΟΥ ΔΙΑΣΤΑΣΕΩΝ 200X100ΕΚ. ΚΑΙ ΠΑΧΟΣ 3,0ΜΜ.

Για την κατασκευή πινακίδων σήμανσης, διαστάσεων 200X100cm και πάχος 3,0mm. Τα φύλλα θα είναι αποκλειστικά από κράματα αλουμινίου τύπου ALMG2 ή ALMGSI (alloy 6082), κατηγορίας “ανθεκτικά κράματα στο θαλάσσιο νερό” κατά DIN 1725, μέρος 1. Το όριο αντοχής σε εφελκυσμό θα είναι τουλάχιστον 155N/mm^2 για πινακίδες με διαμορφωμένα άκρα ή ενισχυμένο πλαίσιο και τουλάχιστον 200N/mm^2 για επίπεδες πινακίδες. Το πάχος του ελάσματος θα είναι 3,0mm για τις επίπεδες πινακίδες.

7) ΧΥΤΟΣΙΔΗΡΑ ΚΑΛΥΜΜΑΤΑ ΚΑΝΑΛΙΩΝ C250 ΧΩΡΙΣ ΠΛΑΙΣΙΟ ΑΠΟ ΕΛΑΤΟ ΧΥΤΟΣΙΔΗΡΟ

ΔΙΑΣΤΑΣΕΩΝ 25X100ΕΚ.

Ορθογώνιες σχάρες φρεατίων χωρίς πλαίσιο, κατηγορίας C250 από ελατό χυτοσίδηρο. Θα είναι κατασκευασμένες σύμφωνα με το πρότυπο EN 124.

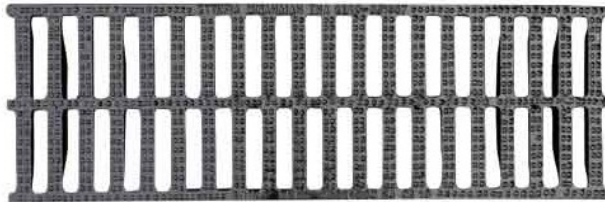

Θεσσαλονίκη -.....-2019

Η Συντάξασα

Ο Αναπλ. Προϊστάμενος
Τμήματος Συντηρήσεων Δημ.
Κτιρίων & Κοινοχρήστων Χώρων

Η Αναπλ. Προϊσταμένη
Δ/σης Κατασκευών &
Συντηρήσεων

Κυριακή Ντεργιόγλου
Εργοδηγός Σχεδιάστρια

Ανδρέας Σπηλιόπουλος
Αρχ/των Μηχ/κος

Μαρία Ιορδανίδου
Αρχ/των Μηχ/κος

ΕΛΛΗΝΙΚΗ ΔΗΜΟΚΡΑΤΙΑ

ΔΗΜΟΣ ΘΕΣΣΑΛΟΝΙΚΗΣ

Δ/ΝΣΗ ΚΑΤΑΣΚΕΥΩΝ & ΣΥΝΤΗΡΗΣΕΩΝ

ΤΜΗΜΑ ΣΥΝΤΗΡΗΣΕΩΝ ΔΗΜΟΤΙΚΩΝ ΚΤΙΡΙΩΝ &
ΚΟΙΝΟΧΡΗΣΤΩΝ ΧΩΡΩΝ**ΠΡΟΜΗΘΕΙΑ ΟΙΚΟΔΟΜΙΚΩΝ
ΥΛΙΚΩΝ
ΚΑΙ ΛΟΙΠΟΥ ΕΞΟΠΛΙΣΜΟΥ (Π.Χ.
ΧΡΩΜΑΤΑ,
ΞΥΛΕΙΑ, ΣΚΑΛΩΣΙΕΣ Κ.Λ.Π.) -
ΣΙΔΗΡΙΚΑ****Αριθμός Μελέτης: ΔΚΣ 31/18-10-
2018****Προϋπολογισμός:
911.206,68 €**

1.	Δ/ΝΣΗ ΚΑΤΑΣΚΕΥΩΝ & ΣΥΝΤΗΡΗΣΕΩΝ	ΚΑ: 30/6662.01.01, 30/6661.01.01, 30/7135.06.01	ΚΑ: ΚΑ:
2.	ΑΥΤΟΤΕΛΕΣ ΤΜΗΜΑ ΔΙΑΧ/ΣΗΣ ΚΟΙΜΗΤΗΡΙΩΝ	ΚΑ: 45/6661.01.01, 45/6699.01.01	ΚΑ:
3.	Δ/ΝΣΗ ΒΙΩΣΙΜΗΣ ΚΙΝΗΤΙΚΟΤΗΤΑΣ & ΔΙΚΤΥΩΝ	ΚΑ: 30/6662.01.01, 20/6661.01.01	ΚΑ:
4.	Δ/ΝΣΗ ΑΝΑΚΥΚΛΩΣΗΣ & ΔΙΑΧΕΙΡΙΣΗΣ ΑΣΤΙΚΩΝ ΑΠΟΡΡΙΜΜΑΤΩΝ	ΚΑ: 20/6662.01.01, ΚΑ: 20/7131.06.01	
5.	Δ/ΝΣΗ ΔΙΑΧΕΙΡΙΣΗΣ ΑΣΤΙΚΟΥ ΠΕΡΙΒΑΛΛΟΝΤΟΣ	ΚΑ: 35/6661.01.01	
6.	Δ/ΝΣΗ ΠΑΙΔΙΚΩΝ ΣΤΑΘΜΩΝ	ΚΑ: 60/7341.02.01	
7.	Δ/ΝΣΗ ΚΟΙΝΩΝΙΚΗΣ ΠΡΟΣΤΑΣΙΑΣ & ΔΗΜΟΣΙΑΣ ΥΓΕΙΑΣ	ΚΑ: 15/6661.01.01	

Ενιαίος Ενδεικτικός Προϋπολογισμός

A/ A	ΕΙΔΟΣ	Μονάδ α Μέτρη σης	Ποσότ ητα	Τιμή μονά δος	Δαπάνη
1	Μαδέρια Σουηδίας διαστ. 420X13X6,5	m ³	20	420,0 0	8.400,00
2	Μαδέρια Σουηδίας διαστ. 420X13X5,2	m ³	2	420,0 0	840,00
3	Μαδέρια Σουηδίας διαστ. 420X15X5,2	m ³	2	420,0 0	840,00
4	Ξυλεία (ΚΑΔΡΟΝΙΑ Πεύκου) 5cmx12cmx420cm	m ³	5	360,0 0	1.800,00
5	Οικοδομική ξυλεία - λατάκια (400,0X7,5X7,5 εκ.)	m ³	4	280,0 0	1.120,00
6	Οικοδομική ξυλεία - μαδέρια (400,0X25,0X4,0 εκ.)	m ³	3,20	280,0 0	896,00
7	Οικοδομική Ξυλεία (ΣΑΝΙΔΙΑ Πεύκου) 2,5cmX10cmX400cm	m ³	5,6	280,0 0	1.568,00
8	Κόντρα πλακάζ θαλάσσης διαστ. 250X125X1,5 εκ.	τεμ.	20	35,00	700,00
9	Κόντρα πλακάζ θαλάσσης διαστ. 250X125X21 εκ.	τεμ.	33	50,00	1.650,00
10	Πλακαζ Σιμιδα 250cmx122cmx22cm	φύλλα	30	23,00	690,00
11	Πλακαζ 250cmx122cmx22cm Ανθυγρο	φύλλα	35	65,00	2.275,00
12	Αυτοκόλλητο σε κουλούρα για Μελαμίνες Λευκό	τεμ.	23	10,00	230,00
13	Αυτοκόλλητο σε κουλούρα για Μελαμίνες ανιγκρέ	τεμ.	15	15,00	225,00
14	Μελαμίνη Λευκή Ανθυγρη 18cmX1,22cmX380cm	φύλλο	30	40,00	1.200,00
15	Μελαμίνη ανιγκρέ ανθυγρη 366X183X1,6	φύλλο	10	70,00	700,00
16	Μελαμίνη λευκή ανθυγρη 366X183X1,6	φύλλο	10	60,00	600,00

17	Έγχρωμος αρμόστοκος πλακιδίων C G2 VVA (25 kg, 5 kg) - (Ενδεικτικού τύπου MULTIFILL 3-15 mm)	Τεμ.(5 kg)	50	6,00	300,00
18	Έγχρωμος αρμόστοκος πλακιδίων C G2 VVA (5 kg, 2 kg) - (Ενδεικτικού τύπου MULTIFILL 2-5 mm)	Τεμ.(5 kg)	50	6,00	300,00
19	Εποξειδικός αρμός πλακιδίων 2 συστατικών ενδ. Τύπου MULTIFILL_EPOXY THIXO (συσκ. 3 κιλών)	τμχ	20	25,00	500,00
20	Κόλλα κρυσταλιζέ ταχείας πήξεως 5κιλ	τμχ	20	15,70	314,00
21	Κόλλα μαρμάρου (ενδ. Τύπου MEGAPOXY PM) (1λιτ)	λίτρο	24	20,00	480,00
22	Κόλλα ξύλου κρυσταλιζέ συσκευασία 500 gr	τεμ.	10	3,00	30,00
23	Οικοδομική ρητίνη για πολλαπλές βελτιώσεις κονιαμάτων (5 kg) - (Ενδεικτικού τύπου ADIPLAST)	Τεμ.(5 kg)	90	22,00	1.980,00
24	Πλαστικοποιητικό και επιβραδυντικό κονιαμάτων (5 kg) - (Ενδεικτικού τύπου ASOLIT)	Τεμ.(5 kg)	20	12,00	240,00
25	Υψηλής ποιότητας ρητινούχα κόλλα πλακιδίων C 2 TE (25 kg) - (Ενδεικτικού τύπου ISOMAT) AK 12	Τεμ. (25kg)	50	13,00	650,00
26	Υψηλής ποιότητας ρητινούχα κόλλα πλακιδίων C 2 TES 1 (25 kg) - (Ενδεικτικού τύπου ISOMAT) AK 20	τμχ	19	14,00	266,00
27	Αστάρι του ISOFLEX PU 500 (σε πορώδεις επιφάνειες) (5 kg) - (Ενδεικτικού τύπου PRIMER PU 100)	Τεμ. (5kg)	55	30,00	1.650,00
A/A	ΕΙΔΟΣ	Μονάδα Μέτρησης	Ποσότητα	Τιμή μονάδος	Δαπάνη
28	Διαφανές αλειφατικό βερνίκι, δύο συστατικών πολουρεθανικής βάσεως για στεγάνωση και προστασία (Ενδ. Τύπου ISOMAT AG 80-2K)	κιλό	150	13,20	1.980,00
29	Διαφανές αλειφατικό βερνίκι, ενός συστατικού πολουρεθανικής βάσεως για στεγάνωση και προστασία (Ενδ. Τύπου HYPERDESMO - T (25kg)	25 κιλ.	12	100,00	1.200,00
30	Ελαστικός στόκος δύο συστατικών για σφράγιση θυρών και ρωγμών [2,6 kg (A+B)] - (Ενδεικτικού τύπου FLEX-COUER)	τμχ	70	10,00	700,00
31	Επαλειφόμενο ελαστομερές στεγανωτικό ταρατσών λευκό και κεραμιδι 5κιλα (Ενδεικτικού τύπου isoflex)	Τεμ.(5 kg)	250	25,00	6.250,00
32	Επαλειφόμενο στεγανωτικό κονίαμα τσιμεντοειδούς βάσης (1 σακ. 25 kg) -(Ενδεικτικού τύπου AQUAMAT)	σακ.	30	24,00	720,00
33	Εύκαμπτο επαλειφόμενο στεγανωτικό κονίαμα δύο συστατικών 25 kgA+8kgB -(Ενδεικτικού τύπου AQUAMAT-FLEX)	σακ.	70	50,00	3.500,00
34	Πολουρεθανικό επαλειφόμενο στεγανωτικό ταρατσών (σακ. 6 kg) - (Ενδεικτικού τύπου ISOFLEX PU 500)	Τεμ.(6 kg)	20	30,00	600,00
35	Υπερταχείας πήξης σφραγιστικό τσιμέντο (σακ. 1 kg) - (Ενδεικτικού τύπου AQUAFIX)	κιλό	35	5,00	175,00
36	Αιχμηρή βίδα γυψοσανίδας για λαμαρίνα 0,7mm (1000τεμ.)	κουτί	30	8,00	240,00
37	Γυψοσανίδα 2,00X1,20X12,5mm	τμχ	40	7,00	280,00
38	Γυψοσανίδα ανθυγρή 2,00X1,20X12,5mm	τμχ	40	10,00	400,00
39	Γωνιοκρανο γυψοσανίδας 31X31mm (3μ.)	τμχ	100	2,00	200,00
40	Ορθοστάτης για γυψοσανίδα CW 75 3,00 m	τμχ	150	4,00	600,00
41	Στόκος για γυψοσανίδα (σάκκος 5 kg) (ενδ. Τύπου KNAUF)	σακκι	140	10,00	1.400,00
42	Στρωτήρας για γυψοσανίδα UW 75 3,00 m	τμχ	90	3,00	270,00
43	Ταινία για γυψοσανίδα 50 mmX25m	τμχ	80	3,00	240,00

44	Έτοιμος λευκός σοβάς μιάς στρώσης (2 σε 1) Μίγμα λευκού τσιμέντου, αδρανών μεγίστου κόκκου 1,4 mm και βελτιωτικών - 1 σακ. = 30 kg - (συσσκευασία παλέτας - (Ενδεικτικού τύπου INTERMIX M 610)	σακ.	185	8,00	1.480,00
45	Καθαριστικό GRAFFITY (ενδ. Τύπου FINALIT No 7)	κιλό	20	80,00	1.600,00
46	Καθαριστικό GRAFFITY (ενδ.τύπου ISOMAT GRAF. REMOVER)	κιλό	70	9,10	637,00
47	Καθαριστικό πινακίδων αντιγράφιτι	λίτρο	30	60,00	1.800,00
48	Σόδα (Διττανθρακικο Νάτριο)	κιλό	20	1,60	32,00
49	Ακρυλικό λευκό εξωτερικού χώρου 100%	λίτρο	6.280	2,50	15.700,00
50	Ασημί μπογιά σπρέϋ	τμχ	20	3,20	64,00
51	Ασημόχρωμα μπογιά 750 ml τύπου ALFALAC	τμχ	10	13,20	132,00
52	Αστάρι ακρυλικού (10λιτ)	λίτρο	620	2,00	1.240,00
53	Αστάρι για γαλβανιζέ σωλήνες 2 συστ.	λίτρο	100	12,00	1.200,00
54	Αστάρι για μη πορώδη υποστρώματα (Ενδεικτικού τύπου primer-t alchimica)	λίτρο	20	10,00	200,00
55	Αστάρι διαλύτου	λίτρο	40	3,50	140,00
56	Αστάρι μετάλλων γκρι (5 λιτ)	τμχ	64	16,00	1.024,00
57	Αστάρι μετάλλων γκρι (750 ml)	τμχ	268	4,00	1.072,00
58	Αστάρι μετάλλων κόκκινο (750 ml)	τμχ	10	2,80	28,00
59	Αστάρι μετάλλων λευκό (750 ml)	τμχ	70	4,00	280,00
60	Αστάρι πλαστικού	λίτρο	400	2,60	1.040,00
61	Αστάρι ριπολίνης νερού	λίτρο	30	6,00	180,00
62	Αφρός πολυουρεθάνης σε σπρέϋ	τμχ	80	6,00	480,00
63	Βασικό πλαστικό λευκό (συσκ. 750 ml)	τεμ.	500	3,00	1.500,00
64	Βασικό πλαστικό καφέ (συσκ. 750 ml)	τμχ	65	3,00	195,00
65	Βασικό πλαστικό κίτρινο (συσκ. 750 ml)	τμχ	155	3,00	465,00
66	Βασικό πλαστικό κόκκινο (συσκ. 750 ml)	τμχ	215	3,00	645,00
67	Βασικό πλαστικό μαύρο (συσκ. 750 ml)	τμχ	160	3,00	480,00
68	Βασικό πλαστικό μπλέ (συσκ. 750 ml)	τμχ	75	3,00	225,00
69	Βασικό πλαστικό πράσινο (συσκ. 750 ml)	τμχ	45	3,00	135,00
70	Βασικό πλαστικό ώχρα (συσκ. 750 ml)	τμχ	235	3,00	705,00
A/A	ΕΙΔΟΣ	Μονάδ α Μέτρη σης	Ποσότ ητα	Τιμή μονά δος	Δαπάνη
71	Βελατούρα (συσκ. 2,5 λιτ)	τμχ	75	10,00	750,00
72	Βερνίκι συντηρητικό ξύλου βάσεως νερού (750 ml)	τμχ	310	5,00	1.550,00
73	Γυαλιστερό χρώμα με σφυρήλατη υφή ανθρακί (συσκ. 2,5lt)	λίτρο	30	10,00	300,00
74	Γυαλιστερό χρώμα με σφυρήλατη υφή ανθρακί (συσκ. 750ml)	τμχ	40	5,00	200,00
75	Γυαλιστερό χρώμα με σφυρήλατη υφή γκρι (συσκ. 2,5lt)	τμχ	55	10,50	577,50
76	Γυαλιστερό χρώμα με σφυρήλατη υφή γκρι (συσκ. 750ml)	τμχ	90	5,00	450,00
77	Διαλυτικό πινέλου	λίτρο	50	3,00	150,00
78	Διαλυτικό πινέλου μεταλλικού χρώματος	λίτρο	25	5,00	125,00
79	Διαλύτης νίτρου	λίτρο	220	5,00	1.100,00
80	Διαλυτικό χρωμάτων τολουόλης	κιλό	650	2,00	1.300,00
81	Λάδι ξύλου προστατευτικό για μύκητες	λίτρο	370	6,00	2.220,00

19PROC005466487 2019-08-23

82	Λάδι συντηρητικό ξύλου εξ χρήσης (Deck oil)	λίτρο	80	15,00	1.200,00
83	Λαδομπογιά (υδατοδιαλυτή) (συσκ. 750 ml)	τμχ	100	4,00	400,00
84	Λαδομπογιά γκρί (συσκ. 750 ml)	τμχ	70	4,00	280,00
85	Λαδομπογιά κίτρινη (συσκ. 750 ml)	τμχ	663	4,00	2.652,00
86	Λαδομπογιά κόκκινη (συσκ. 5 λιτ.)	τμχ	100	24,00	2.400,00
87	Λαδομπογιά κόκκινη (συσκ. 750 ml)	τμχ	370	4,00	1.480,00
88	Λαδομπογιά λευκή (συσκ. 5 λιτ.)	τμχ	20	24,00	480,00
89	Λαδομπογιά λευκή (συσκ. 750 ml)	τμχ	438	4,00	1.752,00
90	Λαδομπογιά μαύρη (συσκ. 5 λιτ.)	τμχ	20	24,00	480,00
91	Λαδομπογιά μαύρη (συσκ. 750 ml)	τμχ	358	4,00	1.432,00
92	Λαδομπογιά μπλέ (συσκ. 750 ml)	τμχ	75	4,00	300,00
93	Λαδομπογιά πράσινη - κυπαρισσί (συσκ. 750 ml)	τμχ	210	4,00	840,00
94	Λαδομπογιά πράσινη (συσκ. 750 ml)	τμχ	60	4,00	240,00
95	Λαδομπογιά ώχρα (συσκ. 750 ml)	τμχ	160	4,00	640,00
96	Μίνιο αντισκωριακό	λίτρο	330	4,00	1.320,00
97	Νέφτι (5 λιτ)	τμχ	465	9,00	4.185,00
98	Πλαστικό εσωτερικού χώρου οικολογικό	λίτρο	6.550	3,00	19.650,00
99	Κόλλα σιλικόνης 300ml, διαφανής, για πιστόλι σιλικόνης χειρός με έμβολο	τεμ.	50	7,00	350,00
100	Σιλικόνη σε σωληνάριο 280 ml, σε άσπρη απόχρωση, αντιμυχλική, με διαρκή ελαστικότητα, αντοχή στην υγρασία, την ηλιακή ακτινοβολία και τις άσχημες καιρικές συνθήκες, κατάλληλη για εσωτερικές και εξωτερικές εφαρμογές. Σιλικόνες 100% αντιμυχλιακές χρώμα λεύκο (σε φυσίγκια)	τεμ.	225	3,00	675,00
101	Σιλικόνες 100% αντιμυχλικές χρώμα λεύκο (σε φυσίγκια)	τεμ.	130	4,00	520,00
102	Σπρέυ γράσου 400ml	τμχ	340	6,00	2.040,00
103	Σπρέυ εκκίνησης μηχανής 400ml	τμχ	58	5,00	290,00
104	Σπρευ λούστρου άχρωμο ΚΛΟΣ	Τεμ.	30	4,00	120,00
105	Σπρέυ λούστρου σατινε άχρωμο	Τεμ.	60	4,00	240,00
106	Σπρευ Αντισκουριακό 400 ml	Τεμ.	445	5,00	2.225,00
107	Σπρέυ χρώματος λευκό (ριπουλίνη)	τμχ	60	5,00	300,00
108	Σπρευ Βαζελίνης	Τεμ.	120	5,00	600,00
109	Σπρέυ σιλικόνης 400ml	Τεμ.	480	7,50	3.600,00
110	Σπρέυ χρώματος κόκκινο (ριπουλίνη)	τμχ	65	5,00	325,00
111	Σπρέυ χρώματος μαύρο (ριπουλίνη)	τμχ	200	5,00	1.000,00
112	Στοκόκολλα 1 lit	κουτί	60	10,40	624,00
113	Στοκόκολλα λευκή 45ml Tenax με δυο στεγνωτικά	Τεμ.	60	5,00	300,00
114	Στόκος ακρυλικός (συσκ. 20 κιλ.)	τμχ	10	10,50	105,00

11 5	Στόκος ακρυλικός (συσκ. 5 κιλ.)	τμχ	130	3,20	416,00
11 6	Σιδηρόστοκος (συσκ. 250ml)	κιλ.	7	12,00	84,00
11 7	Σφιρίλατο χρώμα σιδήρου ασημί σκούρο	λίτρο	40	3,00	120,00
11 8	Τσιμεντόχρωμα ακρυλικό έγχρωμο	λίτρο	480	6,00	2.880,00
A/ A	ΕΙΔΟΣ	Μονάδ α Μέτρη σης	Ποσότ ητα	Τιμή μονά δος	Δαπάνη
11 9	Υδρόχρωμα	λίτρο	1.000	1,00	1.000,00
12 0	Χρυσή μπογιά 750 ml τύπου ALFALAC	τμχ	24	14,00	336,00
12 1	Χρώμα πράσινο RAL 6002	λίτρο	1.500	9,00	13.500,0 0
12 2	Χρώμα μαρτελέ γκρι σφυρήλατο Νο 301	λίτρο	800	10,00	8.000,00
12 3	Σκάλα αλουμινίου πτυσσόμενη δύο τεμαχίων, με ύψος τεμαχίου 3,00 m (\pm 5%)	τμχ	5	105,0 0	525,00
12 4	Σκάλα αλουμινίου πτυσσόμενη τριών τεμαχίων, με δυνατότητα μέγιστης ανάπτυξης καθ' ύψος 6,00 m	τμχ	9	160,0 0	1.440,00
12 5	Σκάλα ξύλινη ύψους 3,00 m (\pm 5%)	τμχ	14	70,00	980,00
12 6	Σκάλα διπλή ξύλινη ελαιοχρωματιστή ύψους 1,750m με ιμάντα ασφαλείας	τμχ	5	45,00	225,00
12 7	Σκάλα διπλή ξύλινη ελαιοχρωματιστή ύψους 2,00 m	τμχ	14	60,00	840,00
12 8	Σκάλα διπλή αλουμινίου, ύψους (ανοικτή) 2 m, με βάση-πέλμα που περιλαμβάνει αντιολισθητικά πατάκια, με ιμάντες συγκράτησης των τεμαχίων και με πιστοποίηση EN131	τμχ	3	85,00	255,00
12 9	Σκάλα αλουμινίου πτυσσόμενη, ύψους (ανοικτή) 3 m, με βάση-πέλμα που περιλαμβάνει αντιολισθητικά πατάκια, με ιμάντες συγκράτησης των τεμαχίων και με πιστοποίηση EN131	τμχ	8	100,0 0	800,00
13 0	Σκάλα αλουμινίου τηλεσκοπική, ύψους (ανοικτή) 6 m, με βάση-πέλμα που περιλαμβάνει αντιολισθητικά πατάκια, με ιμάντες συγκράτησης των τεμαχίων και με πιστοποίηση EN131	τμχ	7	200,0 0	1.400,00
13 1	Σκάλα αλουμινίου, αριθμός σκαλιών 3+1, διάσταση άνω σκαλοπατιού 250 X 230 mm (περίπου), μέγιστο φορτίο 150Kgr, αντιολισθητικά πέλματα, πιστοποίηση EN131	τμχ	3	50,00	150,00
13 2	Σκαλωσιά αλουμινίου βιομηχανικού τύπου πλάτους 1,50 μ. που να παρέχει δυνατότητα ύψους εργασίας 6,40 m	τμχ	2	1.880, 00	3.760,00
13 3	Σκαλωσιά αλουμινίου βιομηχανικού τύπου πλάτους 1,50 μ. που να παρέχει δυνατότητα ύψους εργασίας 7,40 m	τμχ	3	2.500, 00	7.500,00
13 4	Αποτρεπτικά εμπόδια μεταλλικά	τμχ	2.000	30,00	60.000,0 0
13 5	Αποτρεπτικά εμπόδια τύπου Π	τμχ	300	35,00	10.500,0 0
13 6	Αποτρεπτικά εμπόδια χυτοσιδηρά ύψους 0,75 μ.	τμχ	3.000	74,20	222.600, 00
13 7	Αποτρεπτικά εμπόδια χυτοσιδηρά τύπου δέστρας	τμχ	20	150,0 0	3.000,00

13 8	Βέργα λάμα σιδήρου, σιδηρόλαμα διατάσεων 100X10mm, μήκους 6μ.	μέτρο	330	7,00	2.310,00
13 9	Βέργα λάμα σιδήρου, σιδηρόλαμα διατάσεων 14X3mm, μήκους 6μ.	μέτρο	450	0,50	225,00
14 0	Βέργα λάμα σιδήρου, σιδηρόλαμα διατάσεων 20X5mm, μήκους 6μ.	μέτρο	360	1,00	360,00
14 1	Βέργα λάμα σιδήρου, σιδηρόλαμα διατάσεων 25X5mm, μήκους 6μ.	μέτρο	800	1,00	800,00
14 2	Βέργα λάμα σιδήρου, σιδηρόλαμα διατάσεων 30X3mm, μήκους 6μ.	μέτρο	340	0,70	238,00
14 3	Βέργα λάμα σιδήρου, σιδηρόλαμα διατάσεων 30X5mm, μήκους 6μ.	μέτρο	414	1,30	538,20
14 4	Βέργα λάμα σιδήρου, σιδηρόλαμα διατάσεων 40X10mm, μήκους 6μ.	μέτρο	20	3,00	60,00
14 5	Βέργα λάμα σιδήρου, σιδηρόλαμα διατάσεων 70X8mm, μήκους 6μ.	μέτρο	120	4,00	480,00
14 6	Βέργα μποϊ κλειδαριάς 38X38mm, πάχους 1,5mm, μήκους 2μ.	τμχ	25	9,00	225,00
14 7	Βέργα σιδήρου καρέ, μασίφ διαστάσεων 10X10mm, μήκους 6μ.	μέτρο	600	1,00	600,00
14 8	Βέργα σιδήρου καρέ, μασίφ διαστάσεων 12X12mm, μήκους 6μ.	μέτρο	1.100	1,20	1.320,00
14 9	Βέργα σιδήρου καρέ, μασίφ διαστάσεων 14X14mm, μήκους 6μ.	μέτρο	630	1,50	945,00
15 0	Βέργα σιδήρου UPN, διατομής Π, διαστάσεων 60X30X6mm, μήκους 6μ.	μέτρο	570	5,50	3.135,00
15 1	Δομικό πλέγμα T131 (5X2)	τμχ	65	25,00	1.625,00
15 2	Κιγκλιδώματα τύπου Τσιμισκή μήκους 1μ	τμχ	300	65,00	19.500,00
15 3	Κιγκλιδώματα τύπου Τσιμισκή μήκους 0.12μ.	τμχ	100	40,00	4.000,00
15 4	Κομβοελασματα τύπου DEXION σετ (8 τεμ.)	σετ	200	5,00	1.000,00
15 5	Λαμαρίνα Γαλβανιζέ 1,50mX2mX0,2mm Φυλλο	φύλλο/ τμχ	30	30,00	900,00
15 6	Λαμαρίνα μαύρη ντεκαπε 2X1X1,5χιλ Φυλλο	φύλλο/ τμχ	40	23,00	920,00
A/ A	ΕΙΔΟΣ	Μονάδ α Μέτρη σης	Ποσότ ητα	Τιμή μονά δος	Δαπάνη
15 7	Λαμαρίνα μαύρη ντεκαπε 2X1X1 1/4 Φυλλο	φύλλο/ τμχ	150	22,00	3.300,00
15 8	Λαμαρίνα μαύρη διαστ. 2X1X1,5χιλ Φυλλο	φύλλο/ τμχ	70	23,00	1.610,00
15 9	Λαμαρίνα μαύρη διάτρητη διαστ. 2,5X1,25X1,5χιλ (Φ5) Φυλλο	φύλλο/ τμχ	40	65,00	2.600,00
16 0	Λαμαρίνα μπακλαβωτή 1,5mX2mX0,2mm Φυλλο	φύλλο/ τμχ	42	25,00	1.050,00
16 1	Λαμαρίνα μπακλαβωτή 2X1,25 πάχος 3χιλ. Φυλλο	φύλλο/ τμχ	85	60,00	5.100,00
16 2	Μεταλλικές εσχάρες -κανάλια υδροσυλλογής τυποποιημένες ηλεκτροπρασσαριστές - γαλβανισμένες (200*1000 mm)	τμχ	130	28,00	3.640,00
16 3	Μορφωσολήνα γαλβανιζέ 30X30 πάχους 2mm, μήκους 6,00μ	μέτρο	380	3,00	1.140,00
16	Μορφωσολήνα γαλβανιζέ 40X40 πάχους 2mm, μήκους	μέτρο	200	1,60	320,00

19PROC005466487 2019-08-23

4	6,00μ				
165	Μορφοσωλήνα γαλβανιζέ 38X38 πάχους 2mm, μήκους 6,00μ	μέτρο	200	1,60	320,00
166	Πέλματα ορθοστάτη τύπου DEXION σετ (4 τεμ.)	σετ	290	2,00	580,00
167	Πλέγμα γαλβανιζέ 5X1,5 με τρύπα 5X10 παχ. 6Χιλ.	τμχ	170	25,00	4.250,00
168	Πλέγμα γαλβανιζέ 5X2 με τρύπα 5X10 παχ. 6 χιλ.	τμχ	130	32,00	4.160,00
169	Πλέγμα περίφραξης 1,8mm, 1,5m υψος 6,5X6,5X25,00μ.	τμχ	13	40,00	520,00
170	Ράφι μεταλλικό τύπου DEXION 72X30X4 περίπου	τμχ	150	7,00	1.050,00
171	Ράφι μεταλλικό τύπου DEXION 72X38X4 περίπου	τμχ	150	8,00	1.200,00
172	Ράφι μεταλλικό τύπου DEXION 92X30X4 περίπου	τμχ	150	8,00	1.200,00
173	Ράφι μεταλλικό τύπου DEXION 92X38X4 περίπου	τμχ	190	9,00	1.710,00
174	Σιδηρογωνιά διαστάσεων 25X25X3mm, μήκους 6μ.	μέτρο	258	1,10	283,80
175	Σιδηρογωνιά διαστάσεων 30X30X2mm, μήκους 6μ.	μέτρο	150	2,00	300,00
176	Σιδηρογωνιά διαστάσεων 30X30X3mm, μήκους 6μ.	μέτρο	864	1,30	1.123,20
177	Σιδηρογωνιά διαστάσεων 40X40X3mm, μήκους 6μ.	μέτρο	228	1,80	410,40
178	Σιδηρογωνιά διαστάσεων 40X40X4mm, μήκους 6μ.	μέτρο	240	2,50	600,00
179	Σίδηρος μαλακός Φ8 (6μ.)	μέτρο	1.060	0,50	530,00
180	Σιδηροσωλήνα κάσα μπινί, μορφής τετράγωνη διαστάσεων 30X30X1,5mm, μήκους 5,00μ	μέτρο	100	2,00	200,00
181	Σιδηροσωλήνα κάσα μπινί, μορφής τετράγωνη διαστάσεων 38X38X1,5mm, μήκους 5,00μ	μέτρο	600	3,00	1.800,00
182	Σιδηροσωλήνα μαύρη στρογγυλή, ενισχυμένη πράσινη, διαστάσεων 1,5", πάχους 3mm, μήκους 6μ.	μέτρο	420	3,10	1.302,00
183	Σιδηροσωλήνα μαύρη στρογγυλή, ενισχυμένη πράσινη, διαστάσεων 2", πάχους 3mm, μήκους 6μ.	μέτρο	1.020	3,80	3.876,00
184	Σιδηροσωλήνα μαύρη στρογγυλή, ενισχυμένη, διαστάσεων Φ42X2mm πάχος, σε βέργες μήκους 6μμήκους 6μ.	μέτρο	200	2,30	460,00
185	Σιδηροσωλήνα μαύρη στρογγυλή, ενισχυμένη, διαστάσεων Φ48, πάχους 2mm, μήκους 6μ.	μέτρο	240	2,30	552,00
186	Σιδηροσωλήνα μαύρη στρογγυλή, ενισχυμένη, διαστάσεων Φ60, πάχους 2mm, μήκους 6μ.	μέτρο	240	2,50	600,00
187	Σιδηροσωλήνα μαύρη στρογγυλή, ενισχυμένη, διαστάσεων Φ72X1mm πάχος, σε βέργες μήκους 6μμήκους 6μ.	μέτρο	600	2,30	1.380,00
188	Σιδηροσωλήνα μορφής παραλληλόγραμμη διαστάσεων 40X20X1,5mm, μήκους 5,00μ.	τμχ	85	8,00	680,00
189	Σιδηροσωλήνα μορφής παραλληλόγραμμη διαστάσεων 60X30X1,5mm, μήκους 5,00μ.	τμχ	85	12,00	1.020,00
190	Σιδηροσωλήνα μορφής παραλληλόγραμμη διαστάσεων 70X30X1,5mm, μήκους 5,00μ.	τμχ	40	12,20	488,00

19 1	Αποστάτης αλουμινίου διατομής Π 40X40X40 mm 3 mm μίας οπής για στερέωση πινακίδων	τμχ	4.000	1,00	4.000,00
19 2	Στήριγμα αλουμινίου Ρ1 μήκους 15 εκ.τριών οπών για στεραίωση πινακίδων	τμχ	4.000	2,00	8.000,00
19 3	Στήριγμα αλουμινίου Κ90 μήκους 75 εκ. τεσσάρων οπών για στεραίωση πινακίδων	τμχ	250	5,00	1.250,00
A/ A	ΕΙΔΟΣ	Μονάδ α Μέτρη σης	Ποσότ ητα	Τιμή μονά δος	Δαπάνη
19 4	Σύρμα Δεσίματος (ΛΙΓΑΔΟΥΡΑ INOX)	κιλό	60	6,00	360,00
19 5	Σύρμα Δεσίματος (ΛΙΓΑΔΟΥΡΑ Μαυρη)	κιλό	70	4,00	280,00
19 6	Σωλήνα κατασκευών γαλβανιζέ 3/4" με ραφή	μέτρο	200	2,30	460,00
19 7	Σωλήνα μορφής (ΚΙΛΟΔΟΚΟΣ) διαστάσεων 30X30X0,3mm	m ²	540	1,80	972,00
19 8	Σωλήνα μορφής (ΚΙΛΟΔΟΚΟΣ) διαστάσεων 40X40X0,3mm	m ²	605	2,00	1.210,00
19 9	Σωληνάκι 17X17 ενισχυμένο (6μ.)	μέτρο	450	0,90	405,00
20 0	Σωληνάκι γαλβανιζέ άρθρωσης Φ16 για καπάκια κάδων 1100 lit	μέτρο	660	2,30	1.518,00
20 1	Φύλλα αλουμινίου πινακίδων σήμανσης 1X2 m πάχους 3 mm	τμχ	2.260	60,00	135.600,00
20 2	Φύλλα λαμαρίνας γαλβανισμένα ονοματοθεσίας οδών 30X50X1 mm	τμχ	750	2,00	1.500,00
20 3	Φύλλα λαμαρίνας γαλβανισμένα αριθμησης οδών οδών 12X15X1mm	τμχ	1.500	1,00	1.500,00
20 4	Χυτοσιδηρά σχάρες φρεατίων D400	κιλό	480	3,20	1.536,00
20 5	Χυτοσιδηρά καλύμματα καναλιών C250 χωρίς πλαίσιο από ελατό χυτοσίδηρο 25X100	τμχ	50	50,00	2.500,00
20 6	Χυτοσιδηρά καλύμματα φρεατίων (C250)	κιλό	200	3,10	620,00
20 7	Χυτοσιδηρά καλύμματα φρεατίων (D400)	κιλό	200	3,20	640,00

Θεσσαλονίκη / / 2018

ΑΘΡΟΙΣΜΑ

734.844,
10

ΦΠΑ 24%

176.362,
58

ΣΥΝΟΛΟ

**911.206
,68**Η Συντάξασα
του ΤμήματοςΟ Αναπλ. Προϊστάμενος
Συντηρήσεων Δημοτικών Κτιρίων &
Κοινοχρήστων ΧώρωνΗ Αναπλ. Προϊσταμένη της
Δ/σης
Κατασκευών &
ΣυντηρήσεωνΚυριακή Ντεργιόγλου
Σπηλιόπουλος
Εργοδηγός Σχεδιάστρια
Μηχ/κόςΑνδρέας
Αρχ/τωνΜαρία Ιορδανίδου
Αρχ/των Μηχ/κός

19PROC005466487 2019-08-23

ΠΡΟΜΗΘΕΙΑ ΟΙΚΟΔΟΜΙΚΩΝ ΥΛΙΚΩΝ ΚΑΙ ΛΟΙΠΟΥ ΕΞΟΠΛΙΣΜΟΥ (Π.Χ. ΧΡΩΜΑΤΑ, ΞΥΛΕΙΑ, ΣΚΑΛΩΣΙΕΣ Κ.Λ.Π.) - ΣΙΔΗΡΙΚΑ

ΑΝΑΛΥΤΙΚΟΣ ΠΡΟΫΠΟΛΟΓΙΣΜΟΣ

Αριθμός Μελέτης: ΔΚΣ 31/18-10-2018

ΠΡΟΫΠΟΛΟΓΙΣΜΟΣ: 911.206,68 €

Ο Μ Α Δ	Α/Α	ΕΙΔΟΣ	Μον. Μέτρ.	Τιμή Μονάδ.	Δ/ΝΣΗ ΚΑΤΑΣΚΕΥΩΝ & ΣΥΝΤΗΡΗΣΕΩΝ		ΑΥΤΟΤΕΛΕΣ ΤΜΗΜΑ ΔΙΑΧ/ΣΗΣ ΚΟΙΜΗΤΗΡΙΩΝ		Δ/ΝΣΗ ΒΙΩΣΙΜΗΣ ΚΙΝΗΤΙΚΟΤΗΤΑΣ & ΔΙΚΤΥΩΝ		Δ/ΝΣΗ ΑΝΑΚΥΚΛΩΣΗΣ & ΔΙΑΧΕΙΡΙΣΗΣ ΑΣΤΙΚΩΝ ΑΠΟΡΡΙΜΜΑΤΩΝ		Δ/ΝΣΗ ΔΙΑΧΕΙΡΙΣΗΣ ΑΣΤΙΚΟΥ ΠΕΡΙΒΑΛΛΟΝΤΟΣ		Δ/ΝΣΗ ΠΑΙΔΙΚΩΝ ΣΤΑΘΜΩΝ		Δ/ΝΣΗ ΚΟΙΝΩΝΙΚΗΣ ΠΡΟΣΤΑΣΙΑΣ & ΔΗΜΟΣΙΑΣ ΥΓΕΙΑΣ		ΣΥΝΟΛΟ ΠΟΣΟΤ.	ΣΥΝΟΛΟ		
					Ποσότητα	Δαπάνη	Ποσότητα	Δαπάνη	Ποσότητα	Δαπάνη	Ποσότητα	Δαπάνη	Ποσότητα	Δαπάνη	Ποσότητα	Δαπάνη	Ποσότητα	Δαπάνη			Ποσότητα	Δαπάνη
CPV: 03411000-4 (ΞΥΛΕΙΑ ΑΠΟ ΚΟΝΟΦΟΡΑ ΔΕΝΔΡΑ)																						
1	1	Μαδέρια Σουηδίας διαστ. 420X13X6,5	m ³	420,00	20	8.400,00														20	8.400,00	
	2	Μαδέρια Σουηδίας διαστ. 420X13X5,2	m ³	420,00	2	840,00														2	840,00	
	3	Μαδέρια Σουηδίας διαστ. 420X15X5,2	m ³	420,00	2	840,00														2	840,00	
	4	Ξυλεία (ΚΑΔΡΟΝΙΑ Πεύκου) 5cmx12cmx420cm	m ³	360,00					5	1.800,00										5	1.800,00	
	5	Οικοδομική ξυλεία - λατάκια (400,0X7,5X7,5 εκ.)	m ³	280,00			2	560,00			2	560,00								4	1.120,00	
	6	Οικοδομική ξυλεία - μαδέρια (400,0X25,0X4,0 εκ.)	m ³	280,00			2	560,00			1,2	336,00								3,2	896,00	
	7	Οικοδομική Ξυλεία (ΣΑΝΙΔΙΑ Πεύκου) 2,5cmX10cmX400cm	m ³	280,00			4	1.120,00												1,6	448,00	
CPV: 44191100-6 (ΚΟΝΤΡΑ ΠΛΑΚΕ)																						
2	1	Κόντρα πλακάς θαλάσσης διαστ. 250X125X1,5 εκ.	τεμ.	35,00			10	350,00			10	350,00									20	700,00
	2	Κόντρα πλακάς θαλάσσης διαστ. 250X125X21 εκ.	τεμ.	50,00			30	1.500,00					3	150,00							33	1.650,00
	3	Πλακαζ Σιμιδα 250cmx122cmx22cm	φύλλα	23,00			15	345,00													30	690,00
	4	Πλακαζ 250cmx122cmx22cm Ανθυγρα	φύλλα	65,00			15	975,00													35	2.275,00
CPV: 44191300-8 (ΜΟΡΙΟΣΑΝΙΔΕΣ)																						
3	1	Αυτοκόλλητο σε κουλούρα για Μελαμίνες Λευκό	τεμ.	10,00			15	150,00			8	80,00									23	230,00
	2	Αυτοκόλλητο σε κουλούρα για Μελαμίνες ανιγκρέ	τεμ.	15,00			15	225,00													15	225,00
	3	Μελαμίνη Λευκή Ανθυγρα 18cmX1,22cmX380cm	φύλλο	40,00			10	400,00			20	800,00									30	1.200,00
	4	Μελαμίνη ανιγκρέ ανθυγρα 366X183X1,6	φύλλο	70,00			10	700,00													10	700,00
	5	Μελαμίνη λευκή ανθυγρα 366X183X1,6	φύλλο	60,00			10	600,00													10	600,00
CPV: 19522000-1 (ΡΗΤΙΝΕΣ)																						
4	1	Έγχρωμος αρμόστοκος πλακιδίων C G2 VVA (25 kg, 5 kg) - (Ενδεικτικού τύπου MULTIFILL 3-15 mm)	Τεμ.(5 kg)	6,00			50	300,00													50	300,00
	2	Έγχρωμος αρμόστοκος πλακιδίων C G2 VVA (5 kg, 2 kg) - (Ενδεικτικού τύπου MULTIFILL 2-5 mm)	Τεμ.(5 kg)	6,00			50	300,00													50	300,00
	3	Εποξειδικός αρμός πλακιδίων 2 συστατικών ενδ. Τύπου MULTIFILL_EPOXY THIXO (συσκ. 3 κιλών)	τμχ	25,00	10	250,00	10	250,00													20	500,00
	4	Κόλλα κρυσταλιζέ ταχείας πήξεως 5κιλ	τμχ	15,70	10	157,00	10	157,00													20	314,00
	5	Κόλλα μαρμάρου (ενδ. Τύπου MEGAPOXY PM) (1λιτ)	λίτρο	20,00	7	140,00	7	140,00			10	200,00									24	480,00
	6	Κόλλα ξύλου κρυσταλιζέ συσκευασία 500 gr	τμχ	3,00						10	30,00										10	30,00
	7	Οικοδομική ρητίνη για πολλαπλές βελτιώσεις κονιαμάτων (5 kg) - (Ενδεικτικού τύπου ADIPLAST)	Τεμ.(5 kg)	22,00	20	440,00	20	440,00			40	880,00									10	220,00
	8	Πλαστικοποιητικό και επιβραδυντικό κονιαμάτων (5 kg) - (Ενδεικτικού τύπου ASOLIT)	Τεμ.(5 kg)	12,00									20	240,00							20	240,00
	9	Υψηλής ποιότητας ρητινούχα κόλλα πλακιδίων C 2 TE (25 kg) - (Ενδεικτικού τύπου ISOMAT) AK 12	Τεμ.(25kg)	13,00			50	650,00													50	650,00
	10	Υψηλής ποιότητας ρητινούχα κόλλα πλακιδίων C 2 TES 1 (25 kg) - (Ενδεικτικού τύπου ISOMAT) AK 20	τμχ	14,00					14	196,00							5	70,00			19	266,00
CPV: 39812500-2 (ΣΤΕΓΑΝΩΤΙΚΑ)																						
5	1	Αστάρι του ISOFLEX PU 500 (σε παρώδεις επιφάνειες) (5 kg) - (Ενδεικτικού τύπου PRIMER PU 100)	Τεμ. (5 kg)	30,00			5	150,00													50	1.500,00
	2	Διαφανές αλειφατικό βερνίκι, δύο συστατικών πολυουρεθανικής βάσεως για στεγάνωση και προστασία (Ενδ. Τύπου ISOMAT AG 80-2K)	κιλό	13,20	50	660,00	50	660,00													50	660,00
	3	Διαφανές αλειφατικό βερνίκι, ενός συστατικού πολυουρεθανικής βάσεως για στεγάνωση και προστασία (Ενδ. Τύπου HYPERDESMO - T (25kg)	25 κιλ.	100,00			10	1.000,00													2	200,00
	4	Ελαστικός στόκος δύο συστατικών για σφράγιση θυρών και ρωγμών [2,6 kg (A+B)] - (Ενδεικτικού τύπου FLEX -COUER)	τμχ	10,00			20	200,00													50	500,00
	5	Επαλειφόμενο ελαστομερές στεγανωτικό ταρατσών λευκό και κεραμιδι 5κιλα (Ενδεικτικού τύπου isoflex)	Τεμ.(5 kg)	25,00					220	5.500,00											30	750,00

Αριθμός Μελέτης: ΔΚΣ 31/18-10-2018

ΠΡΟΫΠΟΛΟΓΙΣΜΟΣ: 911.206,68 €

ΚΑ: 30/6662.01.01	ΚΑ: 30/6661.01.01	ΚΑ: 30/7135.06.01	ΚΑ: 45/6661.01.01	ΚΑ: 45/6699.01.01	ΚΑ: 30/6662.01.01	ΚΑ: 20/6661.01.01	ΚΑ: 20/6662.01.01	ΚΑ: 20/7131.06.01	ΚΑ: 35/6661.01.01	ΚΑ: 60/7341.02.01	ΚΑ: 15/6661.01.01
ΠΡΟΜΗΘΕΙΑ ΥΛΙΚΩΝ ΣΥΝΤΗΡΗΣΗΣ & ΕΠΙΣΚΕΥΗΣ ΛΟΙΠΩΝ ΕΓΚΑΤΑΣΤΑΣΕΩΝ	ΠΡΟΜΗΘΕΙΑ ΥΛΙΚΩΝ ΣΥΝΤΗΡΗΣΗΣ & ΕΠΙΣΚΕΥΗΣ ΚΤΙΡΙΩΝ	ΠΡΟΜΗΘΕΙΑ ΛΟΙΠΩΝ ΕΙΔΩΝ ΛΟΙΠΟΥ ΕΞΟΠΛΙΣΜΟΥ	ΠΡΟΜΗΘΕΙΑ ΥΛΙΚΩΝ ΣΥΝΤΗΡΗΣΗΣ & ΕΠΙΣΚΕΥΗΣ ΚΤΙΡΙΩΝ	ΠΡΟΜΗΘΕΙΑ ΔΙΑΦΟΡΩΝ ΑΝΑΛΩΣΙΜΩΝ ΚΑΙ ΛΟΙΠΩΝ ΥΛΙΚΩΝ	ΠΡΟΜΗΘΕΙΑ ΥΛΙΚΩΝ ΣΥΝΤΗΡΗΣΗΣ & ΕΠΙΣΚΕΥΗΣ ΛΟΙΠΩΝ ΕΓΚ/ΣΕΩΝ	ΠΡΟΜΗΘΕΙΑ ΥΛΙΚΩΝ ΣΥΝΤΗΡΗΣΗΣ & ΕΠΙΣΚΕΥΗΣ ΚΤΙΡΙΩΝ	ΠΡΟΜΗΘΕΙΑ ΥΛΙΚΩΝ ΣΥΝΤΗΡΗΣΗΣ & ΕΠΙΣΚΕΥΗΣ ΛΟΙΠΩΝ ΕΓΚΑΤΑΣΤΑΣΕΩΝ	ΠΡΟΜΗΘΕΙΑ ΕΡΓΑΛΕΙΩΝ	ΠΡΟΜΗΘΕΙΑ ΥΛΙΚΩΝ ΣΥΝΤΗΡΗΣΗΣ & ΕΠΙΣΚΕΥΗΣ ΚΤΙΡΙΩΝ	ΕΝΑΡΜΟΝΙΣΗ ΟΙΚΟΓΕΝΕΙΑΚΗΣ & ΕΠΑΓΓΕΛΜΑΤΙΚΗΣ ΖΩΗΣ	ΠΡΟΜΗΘΕΙΑ ΥΛΙΚΩΝ ΣΥΝΤΗΡΗΣΗΣ & ΕΠΙΣΚΕΥΗΣ ΚΤΙΡΙΩΝ

Ο Μ Α Δ	Α/Α	ΕΙΔΟΣ	Μον. Μέτρ.	Τιμή Μονάδ.	ΚΑ: 30/6662.01.01		ΚΑ: 30/6661.01.01		ΚΑ: 30/7135.06.01		ΚΑ: 45/6661.01.01		ΚΑ: 45/6699.01.01		ΚΑ: 30/6662.01.01		ΚΑ: 20/6661.01.01		ΚΑ: 20/6662.01.01		ΚΑ: 20/7131.06.01		ΚΑ: 35/6661.01.01		ΚΑ: 60/7341.02.01		ΚΑ: 15/6661.01.01		ΣΥΝΟΛΟ ΠΟΣΟΤ.	ΣΥΝΟΛΟ			
					Ποσότητα	Δαπάνη	Ποσότητα	Δαπάνη	Ποσότητα	Δαπάνη	Ποσότητα	Δαπάνη	Ποσότητα	Δαπάνη	Ποσότητα	Δαπάνη	Ποσότητα	Δαπάνη	Ποσότητα	Δαπάνη	Ποσότητα	Δαπάνη	Ποσότητα	Δαπάνη	Ποσότητα	Δαπάνη	Ποσότητα	Δαπάνη			Ποσότητα	Δαπάνη	
24		Βερνίκι συντηρητικό ξύλου βάσει νερού (750 ml)	τμχ	5,00	250	1.250,00					40	200,00																		310	1.550,00		
25		Γυαλιστερό χρώμα με σφυρήλατη υφή άνθρακι (συσκ. 2,5lt)	λίτρο	10,00	15	150,00	15	150,00																						30	300,00		
26		Γυαλιστερό χρώμα με σφυρήλατη υφή άνθρακι (συσκ. 750ml)	τμχ	5,00	20	100,00	20	100,00																						40	200,00		
27		Γυαλιστερό χρώμα με σφυρήλατη υφή γκρι (συσκ. 2,5lt)	τμχ	10,50	15	157,50	15	157,50							25	262,50														55	577,50		
28		Γυαλιστερό χρώμα με σφυρήλατη υφή γκρι (συσκ. 750ml)	τμχ	5,00	20	100,00	20	100,00							50	250,00														90	450,00		
29		Διαλυτικό πινέλου	λίτρο	3,00	30	90,00									20	60,00														50	150,00		
30		Διαλυτικό πινέλου μεταλλικού χρώματος	λίτρο	5,00	15	75,00									10	50,00														25	125,00		
31		Διαλύτης νίτρου	λίτρο	5,00	20	100,00											200	1.000,00											220	1.100,00			
32		Διαλυτικό χρωμάτων τολουόλης	κιλό	2,00						120	240,00				500	1.000,00	30	60,00												650	1.300,00		
33		Λάδι ξύλου προστατευτικό για μώκητες	λίτρο	6,00	40	240,00	40	240,00			40	240,00			200	1.200,00									50	300,00				370	2.220,00		
34		Λάδι συντηρητικό ξύλου εξ χρήσης (Deck oil)	λίτρο	15,00	30	450,00					50	750,00																	80	1.200,00			
35		Λαδομπογιά (υδατοδιαλυτή) (συσκ. 750 ml)	τμχ	4,00																								100	400,00	100	400,00		
36		Λαδομπογιά γκρι (συσκ. 750 ml)	τμχ	4,00	30	120,00	30	120,00																	10	40,00				70	280,00		
37		Λαδομπογιά κίτρινη (συσκ. 750 ml)	τμχ	4,00	30	120,00	30	120,00							300	1.200,00	100	400,00	133	532,00					10	40,00	60	240,00		663	2.652,00		
38		Λαδομπογιά κόκκινη (συσκ. 5 λιτ.)	τμχ	24,00	15	360,00	15	360,00																	10	240,00	60	1.440,00		100	2.400,00		
39		Λαδομπογιά κόκκινη (συσκ. 750 ml)	τμχ	4,00	80	320,00	80	320,00			120	480,00													10	40,00	50	200,00	30	120,00	370	1.480,00	
40		Λαδομπογιά λευκή (συσκ. 5 λιτ.)	τμχ	24,00	10	240,00	10	240,00																						20	480,00		
41		Λαδομπογιά λευκή (συσκ. 750 ml)	τμχ	4,00	50	200,00	20	80,00			120	480,00													10	40,00	65	260,00		438	1.752,00		
42		Λαδομπογιά μαύρη (συσκ. 5 λιτ.)	τμχ	24,00	10	240,00	10	240,00																						20	480,00		
43		Λαδομπογιά μαύρη (συσκ. 750 ml)	τμχ	4,00	30	120,00	20	80,00			80	320,00															25	100,00	30	120,00	358	1.432,00	
44		Λαδομπογιά μπλέ (συσκ. 750 ml)	τμχ	4,00	10	40,00	10	40,00			50	200,00													5	20,00				75	300,00		
45		Λαδομπογιά πράσινη – κυπαρισσί (συσκ. 750 ml)	τμχ	4,00	100	400,00	80	320,00																				30	120,00	210	840,00		
46		Λαδομπογιά πράσινη (συσκ. 750 ml)	τμχ	4,00	10	40,00	10	40,00																						60	240,00		
47		Λαδομπογιά ώχρα (συσκ. 750 ml)	τμχ	4,00	30	120,00	30	120,00			40	160,00														30	120,00	30	120,00	160	640,00		
48		Μίνιο αντισκωριακό	λίτρο	4,00	80	320,00	80	320,00							50	200,00	40	160,00	80	320,00										330	1.320,00		
49		Νέφτι (5 λιτ)	τμχ	9,00	50	450,00	30	270,00			160	1.440,00			20	180,00	50	450,00	140	1.260,00										465	4.185,00		
50		Πλαστικό εσωτερικού χώρου οικολογικό	λίτρο	3,00	700	2.100,00	4.500	13.500,00			900	2.700,00													50	150,00	400	1.200,00		6.550	19.650,00		
51		Κόλλα σιλικόνης 300ml, διαφανής, για πιστόλι σιλικόνης χειρός με έμβολο	τμχ	7,00													50	350,00												50	350,00		
52		Σιλικόνη σε σωληνάριο 280 ml, σε άσπρη απόχρωση, αντιμυχλική, με διαρκή ελαστικότητα, αντοχή στην υγρασία, την ηλιακή ακτινοβολία και τις άσχημες καιρικές συνθήκες, κατάλληλη για εσωτερικές και εξωτερικές εφαρμογές. Σιλικόνες 100% αντιμυχλικές χρώμα λεύκο (σε φυσίγκια)	τεμ.	3,00	30	90,00	30	90,00			60	180,00			5	15,00	50	150,00							10	30,00	40	120,00		225	675,00		
53		Σιλικόνες 100% αντιμυχλικές χρώμα λεύκο (σε φυσίγκια)	τεμ.	4,00	50	200,00									30	120,00	50	200,00												130	520,00		
54		Σπρέυ γράσου 400ml	τμχ	6,00						20	120,00								300	1.800,00					10	60,00				340	2.040,00		
55		Σπρέυ εκκίνησης μηχανής 400ml	τμχ	5,00	20	100,00	20	100,00			10	50,00			8	40,00														58	290,00		
56		Σπρέυ λούστρου άχρωμο ΚΛΟΣ	Τεμ.	4,00						30	120,00																			30	120,00		
57		Σπρέυ λούστρου σατινέ άχρωμο	Τεμ.	4,00						60	240,00																			60	240,00		
58		Σπρέυ Αντισκωριακό 400 ml	Τεμ.	5,00						30	150,00					105	525,00	100	500,00	200	1.000,00				10	50,00				445	2.225,00		
59		Σπρέυ χρώματος λευκό (ριπουλίνη)	τμχ	5,00						60	300,00																			60	300,00		
60		Σπρέυ Βαζελίνης	Τεμ.	5,00						20	100,00																			120	600,00		
61		Σπρέυ σιλικόνης 400ml	Τεμ.	7,50															480	3.600,00										480	3.600,00		
62		Σπρέυ χρώματος κόκκινο (ριπουλίνη)	τμχ	5,00						60	300,00					5	25,00													65	325,00		
63		Σπρέυ χρώματος μαύρο (ριπουλίνη)	τμχ	5,00						60	300,00																			200	1.000,00		
64		Στοκάλλα 1 lit	κουτί	10,40						60	624,00																			60	624,00		
65		Στοκάλλα λευκή 45ml Τεπαχ με δυο στεγνωτικά	Τεμ.	5,00						60	300,00																			60	300,00		
66		Στόκος ακρυλικός (συσκ. 20 κιλ.)	τμχ	10,50			5	52,50																		5	52,50			10	105,00		
67		Στόκος ακρυλικός (συσκ. 5 κιλ.)	τμχ	3,20	10	32,00	20	64,00			100	320,00																		130	416,00		
68		Σιδηρόστακος (συσκ. 250ml)	κιλ.	12,00											5	60,00	2	24,00												7	84,00		
69		Σφιρίλατο χρώμα σιδήρου ασημί σκούρο	λίτρο	3,00						40	120,00																			40	120,00		
70		Τσιμεντόχρωμα ακρυλικό έγχρωμο	λίτρο	6,00																						30	180,00	250	1.500,00	200	1.200,00	480	2.880,00
71		Υδρόχρωμα	λίτρο	1,00			500	500,00			200	200,00																	200	200,00	1.000	1.000,00	

Αριθμός Μελέτης: ΔΚΣ 31/18-10-2018

ΠΡΟΫΠΟΛΟΓΙΣΜΟΣ: 911.206,68 €

Ο Μ Α Δ	Α/Α	ΕΙΔΟΣ	Μον. Μέτρ.	Τιμή Μονάδ.	ΚΑ: 30/6662.01.01		ΚΑ: 30/6661.01.01		ΚΑ: 30/7135.06.01		ΚΑ: 45/6661.01.01		ΚΑ: 45/6699.01.01		ΚΑ: 30/6662.01.01		ΚΑ: 20/6661.01.01		ΚΑ: 20/6662.01.01		ΚΑ: 20/7131.06.01		ΚΑ: 35/6661.01.01		ΚΑ: 60/7341.02.01		ΚΑ: 15/6661.01.01		ΣΥΝΟΛΟ ΠΟΣΟΤ.	ΣΥΝΟΛΟ	
					ΠΟΣΟΤ.	ΔΑΠΑΝΗ	ΠΟΣΟΤ.	ΔΑΠΑΝΗ	ΠΟΣΟΤ.	ΔΑΠΑΝΗ	ΠΟΣΟΤ.	ΔΑΠΑΝΗ	ΠΟΣΟΤ.	ΔΑΠΑΝΗ	ΠΟΣΟΤ.	ΔΑΠΑΝΗ	ΠΟΣΟΤ.	ΔΑΠΑΝΗ	ΠΟΣΟΤ.	ΔΑΠΑΝΗ	ΠΟΣΟΤ.	ΔΑΠΑΝΗ	ΠΟΣΟΤ.	ΔΑΠΑΝΗ	ΠΟΣΟΤ.	ΔΑΠΑΝΗ	ΠΟΣΟΤ.	ΔΑΠΑΝΗ			ΠΟΣΟΤ.
	72	Χρυσή μπογιά 750 ml τύπου ALFALAC	τμχ	14,00						24	336,00																			24	336,00
	73	Χρώμα πράσινο RAL 6002	λίτρο	9,00												1.500	13.500,00													1.500	13.500,00
	74	Χρώμα μαρτελέ γκρί σφουρήλατο Νο 301	λίτρο	10,00												800	8.000,00												800	8.000,00	
CPV: 44423200 (ΣΚΑΛΕΣ)																															
10	1	Σκάλα αλουμινίου πτυσσόμενη δύο τεμαχίων, με ύψος τεμαχίου 3,00 m (± 5%)	τμχ	105,00					1	105,00					2	210,00	2	210,00												5	525,00
	2	Σκάλα αλουμινίου πτυσσόμενη τριών τεμαχίων, με δυνατότητα μέγιστης ανάπτυξης καθ' ύψος 6,00 m	τμχ	160,00					1	160,00		4	640,00		1	160,00	3	480,00												9	1.440,00
	3	Σκάλα ξύλινη ύψους 3,00 m (± 5%)	τμχ	70,00					1	70,00					11	770,00	2	140,00												14	980,00
	4	Σκάλα διπλή ξύλινη ελαιохρωματιστή ύψους 1,750m με ιμάντα ασφαλείας	τμχ	45,00					5	225,00																			5	225,00	
	5	Σκάλα διπλή ξύλινη ελαιохρωματιστή ύψους 2,00 m	τμχ	60,00					4	240,00		5	300,00		1	60,00	2	120,00			2	120,00							14	840,00	
	6	Σκάλα διπλή αλουμινίου, ύψους (ανοικτή) 2 m, με βάση-πέλαμα που περιλαμβάνει αντιολισθητικά πατάκια, με ιμάντες συγκράτησης των τεμαχίων και με πιστοποίηση EN131	τμχ	85,00											2	170,00									1	85,00		3	255,00		
	7	Σκάλα αλουμινίου πτυσσόμενη, ύψους (ανοικτή) 3 m, με βάση-πέλαμα που περιλαμβάνει αντιολισθητικά πατάκια, με ιμάντες συγκράτησης των τεμαχίων και με πιστοποίηση EN131	τμχ	100,00											3	300,00	5	500,00											8	800,00	
	8	Σκάλα αλουμινίου τηλεσκοπική, ύψους (ανοικτή) 6 m, με βάση-πέλαμα που περιλαμβάνει αντιολισθητικά πατάκια, με ιμάντες συγκράτησης των τεμαχίων και με πιστοποίηση EN131	τμχ	200,00											2	400,00	5	1.000,00											7	1.400,00	
	9	Σκάλα αλουμινίου, αριθμός σκαλιών 3+1, διάσταση άνω σκαλοπατιού 250 X 230 mm (περίπου), μέγιστο φορτίο 150Kgr, αντιολισθητικά πέλαμα, πιστοποίηση EN131	τμχ	50,00											1	50,00					1	50,00				1	50,00		3	150,00	
CPV: 44212310 (ΙΚΡΙΩΜΑΤΑ)																															
11	1	Σκαλωσιά αλουμινίου βιομηχανικού τύπου πλάτους 1,50 μ. που να παρέχει δυνατότητα ύψους εργασίας 6,40 m	τμχ	1.880,00					1	1.880,00					1	1.880,00													2	3.760,00	
	2	Σκαλωσιά αλουμινίου βιομηχανικού τύπου πλάτους 1,50 μ. που να παρέχει δυνατότητα ύψους εργασίας 7,40 m	τμχ	2.500,00					1	2.500,00					1	2.500,00				1	2.500,00								3	7.500,00	
CPV:44316000-8 (ΣΙΔΗΡΙΚΑ)																															
12	1	Αποτρεπτικά εμπόδια μεταλλικά	τμχ	30,00											2.000	60.000,00													2.000	60.000,00	
	2	Αποτρεπτικά εμπόδια τύπου Π	τμχ	35,00											300	10.500,00													300	10.500,00	
	3	Αποτρεπτικά εμπόδια χυτοσιδηρά ύψους 0,75 μ.	τμχ	74,20											3.000	222.600,00													3.000	222.600,00	
	4	Αποτρεπτικά εμπόδια χυτοσιδηρά τύπου δέστρας	τμχ	150,00											20	3.000,00													20	3.000,00	
	5	Βέργα λάμα σιδήρου, σιδηρόλαμα διαστάσεων 100X10mm, μήκους 6μ.	μέτρο	7,00		150	1.050,00											180	1.260,00									330	2.310,00		
	6	Βέργα λάμα σιδήρου, σιδηρόλαμα διαστάσεων 14X3mm, μήκους 6μ.	μέτρο	0,50		150	75,00								120	60,00			180	90,00								450	225,00		
	7	Βέργα λάμα σιδήρου, σιδηρόλαμα διαστάσεων 20X5mm, μήκους 6μ.	μέτρο	1,00		360	360,00																					360	360,00		
	8	Βέργα λάμα σιδήρου, σιδηρόλαμα διαστάσεων 25X5mm, μήκους 6μ.	μέτρο	1,00		300	300,00								120	120,00			380	380,00								800	800,00		
	9	Βέργα λάμα σιδήρου, σιδηρόλαμα διαστάσεων 30X3mm, μήκους 6μ.	μέτρο	0,70		210	147,00								60	42,00	10	7,00			60	42,00							340	238,00	
	10	Βέργα λάμα σιδήρου, σιδηρόλαμα διαστάσεων 30X5mm, μήκους 6μ.	μέτρο	1,30		210	273,00												180	234,00			24	31,20				414	538,20		
	11	Βέργα λάμα σιδήρου, σιδηρόλαμα διαστάσεων 40X10mm, μήκους 6μ.	μέτρο	3,00											20	60,00													20	60,00	
	12	Βέργα λάμα σιδήρου, σιδηρόλαμα διαστάσεων 70X8mm, μήκους 6μ.	μέτρο	4,00															120	480,00								120	480,00		
	13	Βέργα μπιό κλειδαριάς 38X38mm, πάχους 1,5mm, μήκους 2μ.	τμχ	9,00		25	225,00																					25	225,00		
	14	Βέργα σιδήρου καρέ, μασίφ διαστάσεων 10X10mm, μήκους 6μ.	μέτρο	1,00		300	300,00												240	240,00			60	60,00				600	600,00		
	15	Βέργα σιδήρου καρέ, μασίφ διαστάσεων 12X12mm, μήκους 6μ.	μέτρο	1,20		300	360,00								500	600,00			240	288,00			60	72,00				1.100	1.320,00		
	16	Βέργα σιδήρου καρέ, μασίφ διαστάσεων 14X14mm, μήκους 6μ.	μέτρο	1,50		300	450,00								30	45,00			240	360,00			60	90,00				630	945,00		
	17	Βέργα σιδήρου UPN, διατομής Π, διαστάσεων 60X30X6mm, μήκους 6μ.	μέτρο	5,50	450	2.475,00													120	660,00								570	3.135,00		
	18	Δομικό πλέγμα T131 (5X2)	τμχ	25,00	60	1.500,00																5	125,00					65	1.625,00		
	19	Κιγκλιδώματα τύπου Τσιμισκή μήκους 1μ	τμχ	65,00											300	19.500,00												300	19.500,00		
	20	Κιγκλιδώματα τύπου Τσιμισκή μήκους 0.12μ.	τμχ	40,00											100	4.000,00												100	4.000,00		
	21	Κομβοελασματα τύπου DEXION σετ (8 τεμ.)	σετ	5,00		200	1.000,00																					200	1.000,00		
	22	Λαμαρίνα Γαλβανίζε 1,50mX2mX0,2mm Φυλλο	φύλλο/τμχ	30,00					10	300,00					20	600,00												30	900,00		
	23	Λαμαρίνα μαύρη ντεκαπε 2X1X1,5χιλ Φυλλο	φύλλο/τμχ	23,00	10	230,00													30	690,00								40	920,00		
	24	Λαμαρίνα μαύρη ντεκαπε 2X1X1 1/4 Φυλλο	φύλλο/τμχ	22,00		20	440,00								100	2.200,00	30	660,00										150	3.300,00		

Αριθμός Μελέτης: ΔΚΣ 31/18-10-2018

ΠΡΟΫΠΟΛΟΓΙΣΜΟΣ: 911.206,68 €ΚΑ: 30/6662.01.01
ΠΡΟΜΗΘΕΙΑ ΥΛΙΚΩΝ ΣΥΝΤΗΡΗΣΗΣ & ΕΠΙΣΚΕΥΗΣ ΛΟΙΠΩΝ ΕΓΚΑΤΑΣΤΑΣΕΩΝΚΑ: 30/6661.01.01
ΠΡΟΜΗΘΕΙΑ ΥΛΙΚΩΝ ΣΥΝΤΗΡΗΣΗΣ & ΕΠΙΣΚΕΥΗΣ ΚΤΙΡΙΩΝΚΑ: 30/7135.06.01
ΠΡΟΜΗΘΕΙΑ ΛΟΙΠΩΝ ΕΙΔΩΝ ΛΟΙΠΟΥ ΕΞΟΠΛΙΣΜΟΥΚΑ: 45/6661.01.01
ΠΡΟΜΗΘΕΙΑ ΥΛΙΚΩΝ ΣΥΝΤΗΡΗΣΗΣ & ΕΠΙΣΚΕΥΗΣ ΚΤΙΡΙΩΝΚΑ: 45/6699.01.01
ΠΡΟΜΗΘΕΙΑ ΔΙΑΦΟΡΩΝ ΑΝΑΛΩΣΙΜΩΝ ΚΑΙ ΛΟΙΠΩΝ ΥΛΙΚΩΝΚΑ: 30/6662.01.01
ΠΡΟΜΗΘΕΙΑ ΥΛΙΚΩΝ ΣΥΝΤΗΡΗΣΗΣ & ΕΠΙΣΚΕΥΗΣ ΛΟΙΠΩΝ ΕΓΚ/ΣΕΩΝΚΑ: 20/6661.01.01
ΠΡΟΜΗΘΕΙΑ ΥΛΙΚΩΝ ΣΥΝΤΗΡΗΣΗΣ & ΕΠΙΣΚΕΥΗΣ ΚΤΙΡΙΩΝΚΑ: 20/6662.01.01
ΠΡΟΜΗΘΕΙΑ ΥΛΙΚΩΝ ΣΥΝΤΗΡΗΣΗΣ & ΕΠΙΣΚΕΥΗΣ ΛΟΙΠΩΝ ΕΓΚΑΤΑΣΤΑΣΕΩΝΚΑ: 20/7131.06.01
ΠΡΟΜΗΘΕΙΑ ΕΡΓΑΛΕΙΩΝΚΑ: 35/6661.01.01
ΠΡΟΜΗΘΕΙΑ ΥΛΙΚΩΝ ΣΥΝΤΗΡΗΣΗΣ & ΕΠΙΣΚΕΥΗΣ ΚΤΙΡΙΩΝΚΑ: 60/7341.02.01
ΕΝΑΡΜΟΝΙΣΗ ΟΙΚΟΓΕΝΕΙΑΚΗΣ & ΕΠΑΓΓΕΛΜΑΤΙΚΗΣ ΖΩΗΣΚΑ: 15/6661.01.01
ΠΡΟΜΗΘΕΙΑ ΥΛΙΚΩΝ ΣΥΝΤΗΡΗΣΗΣ & ΕΠΙΣΚΕΥΗΣ ΚΤΙΡΙΩΝ

Α/Α	ΕΙΔΟΣ	Μον. Μέτρ.	Τιμή Μονάδ.	ΚΑ: 30/6662.01.01		ΚΑ: 30/6661.01.01		ΚΑ: 30/7135.06.01		ΚΑ: 45/6661.01.01		ΚΑ: 45/6699.01.01		ΚΑ: 30/6662.01.01		ΚΑ: 20/6661.01.01		ΚΑ: 20/6662.01.01		ΚΑ: 20/7131.06.01		ΚΑ: 35/6661.01.01		ΚΑ: 60/7341.02.01		ΚΑ: 15/6661.01.01		ΣΥΝΟΛΟ ΠΟΣΟΤ.	ΣΥΝΟΛΟ		
				Ποσότητα	Δαπάνη	Ποσότητα	Δαπάνη	Ποσότητα	Δαπάνη	Ποσότητα	Δαπάνη	Ποσότητα	Δαπάνη	Ποσότητα	Δαπάνη	Ποσότητα	Δαπάνη	Ποσότητα	Δαπάνη	Ποσότητα	Δαπάνη	Ποσότητα	Δαπάνη	Ποσότητα	Δαπάνη	Ποσότητα	Δαπάνη				
25	Λαμαρίνα μαύρη διαστ. 2Χ1Χ1,5χιλ Φυλλο	φύλλο/τμχ	23,00	40	920,00																								70	1.610,00	
26	Λαμαρίνα μαύρη διάτρητη διαστ. 2.5Χ1,25Χ1,5χιλ (Φ5) Φυλλο	φύλλο/τμχ	65,00			10	650,00																						40	2.600,00	
27	Λαμαρίνα μπακλαβωτή 1,5mΧ2mΧ0,2mm Φυλλο	φύλλο/τμχ	25,00							12	300,00				10	250,00													42	1.050,00	
28	Λαμαρίνα μπακλαβωτή 2Χ1,25 πάχος 3χιλ. Φυλλο	φύλλο/τμχ	60,00	20	1.200,00					5	300,00												5	300,00				85	5.100,00		
29	Μεταλλικές εσχάρες -κανάλια υδροσυλλογής υποπονημένες ηλεκτροπρασασριστές - γαλβανισμένες (200*1000 mm)	τμχ	28,00												50	1.400,00													130	3.640,00	
30	Μορφωσλήνα γαλβανιζέ 30Χ30 πάχους 2mm, μήκους 6,00μ	μέτρο	3,00												280	840,00													380	1.140,00	
31	Μορφωσλήνα γαλβανιζέ 40Χ40 πάχους 2mm, μήκους 6,00μ	μέτρο	1,60																										200	320,00	
32	Μορφωσλήνα γαλβανιζέ 38Χ38 πάχους 2mm, μήκους 6,00μ	μέτρο	1,60																										200	320,00	
33	Πέλματα ορθοστάτη τύπου DEXION σετ (4 τεμ.)	σετ	2,00					250	500,00																				290	580,00	
34	Πλέγμα γαλβανιζέ 5Χ1,5 με τρύπα 5Χ10 παχ. 6Χιλ.	τμχ	25,00					150	3.750,00						20	500,00													170	4.250,00	
35	Πλέγμα γαλβανιζέ 5Χ2 με τρύπα 5Χ10 παχ. 6 χιλ.	τμχ	32,00	50	1.600,00					30	960,00				40	1.280,00							10	320,00					130	4.160,00	
36	Πλέγμα περιφραζής 1,8mm, 1,5m υψος 6,5Χ6,5Χ25,00μ.	τμχ	40,00					10	400,00														3	120,00					13	520,00	
37	Ράφι μεταλλικό τύπου DEXION 72Χ30Χ4 περίπου	τμχ	7,00					150	1.050,00																				150	1.050,00	
38	Ράφι μεταλλικό τύπου DEXION 72Χ38Χ4 περίπου	τμχ	8,00					150	1.200,00																				150	1.200,00	
39	Ράφι μεταλλικό τύπου DEXION 92Χ30Χ4 περίπου	τμχ	8,00					150	1.200,00																				150	1.200,00	
40	Ράφι μεταλλικό τύπου DEXION 92Χ38Χ4 περίπου	τμχ	9,00					150	1.350,00																				190	1.710,00	
41	Σιδηρογωνιά διαστάσεων 25Χ25Χ3mm, μήκους 6μ.	μέτρο	1,10											60	66,00								18	19,80					258	283,80	
42	Σιδηρογωνιά διαστάσεων 30Χ30Χ2mm, μήκους 6μ.	μέτρο	2,00							150	300,00																		150	300,00	
43	Σιδηρογωνιά διαστάσεων 30Χ30Χ3mm, μήκους 6μ.	μέτρο	1,30			300	390,00								360	468,00							24	31,20					864	1.123,20	
44	Σιδηρογωνιά διαστάσεων 40Χ40Χ3mm, μήκους 6μ.	μέτρο	1,80			180	324,00																48	86,40					228	410,40	
45	Σιδηρογωνιά διαστάσεων 40Χ40Χ4mm, μήκους 6μ.	μέτρο	2,50			30	75,00								30	75,00													240	600,00	
46	Σιδηρος μαλακός Φ8 (6μ.)	μέτρο	0,50			900	450,00																						1.060	530,00	
47	Σιδηροσωλήνα κάσα μπινί, μορφής τετράγωνη διαστάσεων 30Χ30Χ1,5mm, μήκους 5,00μ	μέτρο	2,00							100	200,00																		100	200,00	
48	Σιδηροσωλήνα κάσα μπινί, μορφής τετράγωνη διαστάσεων 38Χ38Χ1,5mm, μήκους 5,00μ	μέτρο	3,00	200	600,00	300	900,00			100	300,00																		600	1.800,00	
49	Σιδηροσωλήνα μαύρη στρογγυλή, ενισχυμένη πράσινη, διαστάσεων 1,5", πάχους 3mm, μήκους 6μ.	μέτρο	3,10	120	372,00	300	930,00																						420	1.302,00	
50	Σιδηροσωλήνα μαύρη στρογγυλή, ενισχυμένη πράσινη, διαστάσεων 2", πάχους 3mm, μήκους 6μ.	μέτρο	3,80	360	1.368,00	600	2.280,00							60	228,00														1.020	3.876,00	
51	Σιδηροσωλήνα μαύρη στρογγυλή, ενισχυμένη, διαστάσεων Φ42Χ2mm πάχος, σε βέργες μήκους 6μημήκους 6μ.	μέτρο	2,30																				200	460,00					200	460,00	
52	Σιδηροσωλήνα μαύρη στρογγυλή, ενισχυμένη, διαστάσεων Φ48, πάχους 2mm, μήκους 6μ.	μέτρο	2,30			240	552,00																						240	552,00	
53	Σιδηροσωλήνα μαύρη στρογγυλή, ενισχυμένη, διαστάσεων Φ60, πάχους 2mm, μήκους 6μ.	μέτρο	2,50			240	600,00																						240	600,00	
54	Σιδηροσωλήνα μαύρη στρογγυλή, ενισχυμένη, διαστάσεων Φ72Χ1mm πάχος, σε βέργες μήκους 6μημήκους 6μ.	μέτρο	2,30																											600	1.380,00
55	Σιδηροσωλήνα μορφής παραλληλόγραμμη διαστάσεων 40Χ20Χ1,5mm, μήκους 5,00μ.	τμχ	8,00			80	640,00																5	40,00					85	680,00	
56	Σιδηροσωλήνα μορφής παραλληλόγραμμη διαστάσεων 60Χ30Χ1,5mm, μήκους 5,00μ.	τμχ	12,00			80	960,00																5	60,00					85	1.020,00	
57	Σιδηροσωλήνα μορφής παραλληλόγραμμη διαστάσεων 70Χ30Χ1,5mm, μήκους 5,00μ.	τμχ	12,20			40	488,00																						40	488,00	
58	Αποστάτης αλουμινίου διατομής Π 40Χ40Χ40 mm 3 mm μίας οπής για στερέωση πινακίδων	τμχ	1,00											4.000	4.000,00														4.000	4.000,00	
59	Στήριγμα αλουμινίου Ρ1 μήκους 15 εκ.τριών οπών για στεραίωση πινακίδων	τμχ	2,00											4.000	8.000,00														4.000	8.000,00	
60	Στήριγμα αλουμινίου Κ90 μήκους 75 εκ. τεσσάρων οπών για στεραίωση πινακίδων	τμχ	5,00											250	1.250,00														250	1.250,00	
61	Σύρμα Δεσίματος (ΛΙΓΑΔΟΥΡΑ INOX)	κιλό	6,00					10	60,00					50	300,00														60	360,00	
62	Σύρμα Δεσίματος (ΛΙΓΑΔΟΥΡΑ Μαυρή)	κιλό	4,00					20	80,00					50	200,00														70	280,00	
63	Σωλήνα κατασκευών γαλβανιζέ 3/4" με ραφή	μέτρο	2,30																										200	460,00	

Αριθμός Μελέτης: ΔΚΣ 31/18-10-2018

ΠΡΟΫΠΟΛΟΓΙΣΜΟΣ: 911.206,68 €

Ο Μ Α Δ	Α/Α	ΕΙΔΟΣ	Μον. Μέτρ.	Τιμή Μονάδ.	ΚΑ: 30/6662.01.01		ΚΑ: 30/6661.01.01		ΚΑ: 30/7135.06.01		ΚΑ: 45/6661.01.01		ΚΑ: 45/6699.01.01		ΚΑ: 30/6662.01.01		ΚΑ: 20/6661.01.01		ΚΑ: 20/6662.01.01		ΚΑ: 20/7131.06.01		ΚΑ: 35/6661.01.01		ΚΑ: 60/7341.02.01		ΚΑ: 15/6661.01.01		ΣΥΝΟΛΟ ΠΟΣΟΤ.	ΣΥΝΟΛΟ				
					Ποσότητα	Δαπάνη	Ποσότητα	Δαπάνη	Ποσότητα	Δαπάνη	Ποσότητα	Δαπάνη	Ποσότητα	Δαπάνη	Ποσότητα	Δαπάνη	Ποσότητα	Δαπάνη	Ποσότητα	Δαπάνη	Ποσότητα	Δαπάνη	Ποσότητα	Δαπάνη	Ποσότητα	Δαπάνη	Ποσότητα	Δαπάνη			Ποσότητα	Δαπάνη		
	64	Σωλήνα μορφής (ΚΙΛΟΔΟΚΟΣ) διαστάσεων 30X30X0,3mm	2 m	1,80							300	540,00									240	432,00									540	972,00		
	65	Σωλήνα μορφής (ΚΙΛΟΔΟΚΟΣ) διαστάσεων 40X40X0,3mm	2 m	2,00							300	600,00									300	600,00			5	10,00					605	1.210,00		
	66	Σωληνάκι 17X17 ενισχυμένο (6μ.)	μέτρο	0,90			450	405,00																							450	405,00		
	67	Σωληνάκι γαλβανιζέ άρθρωσης Φ16 για καπάκια κάδων 1100 lit	μέτρο	2,30																	660	1.518,00									660	1.518,00		
	68	Φύλλα αλουμινίου πινακίδων σήμανσης 1X2 m πάχους 3 mm	τμχ	60,00										2.250	135.000,00						10	600,00									2.260	135.600,00		
	69	Φύλλα λαμαρίνας γαλβανισμένα ονομαστικής οδών 30X50X1 mm	τμχ	2,00										750	1.500,00																750	1.500,00		
	70	Φύλλα λαμαρίνας γαλβανισμένα αριθμησης οδών οδών 12X15X1mm	τμχ	1,00										1.500	1.500,00																1.500	1.500,00		
	71	Χυτοσιδηρά σχάρες φρεατίων D400	κιλό	3,20										480	1.536,00																480	1.536,00		
	72	Χυτοσιδηρά καλύμματα καναλιών C250 χωρίς πλαίσιο από ελατό χυτοσίδηρο 25X100	τμχ	50,00										50	2.500,00																50	2.500,00		
	73	Χυτοσιδηρά καλύμματα φρεατίων (C250)	κιλό	3,10										200	620,00																200	620,00		
	74	Χυτοσιδηρά καλύμματα φρεατίων (D400)	κιλό	3,20										200	640,00																200	640,00		
ΑΘΡΟΙΣΜΑ																																		
Φ.Π.Α. 24%																																		
ΣΥΝΟΛΟ																																		
48.959,54																																		
59.442,00																																		
15.630,00																																		
32.519,00																																		
970,00																																		
497.903,50																																		
12.709,00																																		
53.102,00																																		
2.670,00																																		
3.440,10																																		
12.290,00																																		
4.685,00																																		
734.844,10																																		
9.476,04																																		
14.266,08																																		
3.751,20																																		
7.804,56																																		
232,80																																		
119.496,84																																		
3.050,16																																		
12.744,48																																		
640,80																																		
825,62																																		
2.949,60																																		
1.124,40																																		
15.239,60																																		
5.809,40																																		
911.206,68																																		

Η Συντάξασα

Ο Αναπλ. Προϊστάμενος του Τμήματος
Συντηρήσεων Δημοτικών Κτιρίων & Κοινοχρήστων Χώρων

Η Αναπλ. Προϊσταμένη της Δ/νσης
Κατασκευών & Συντηρήσεων

Κυριακή Ντεργιάγλου
Εργοδηγός Σχεδιάστρια

Ανδρέας Σπηλιόπουλος
Αρχ/των Μηχ/κός

Μαρία Ιορδανίδου
Αρχ/των Μηχ/κός

ΕΛΛΗΝΙΚΗ ΔΗΜΟΚΡΑΤΙΑ

ΔΗΜΟΣ ΘΕΣΣΑΛΟΝΙΚΗΣ

Δ/ΝΣΗ ΚΑΤΑΣΚΕΥΩΝ & ΣΥΝΤΗΡΗΣΕΩΝ

ΤΜΗΜΑ ΣΥΝΤΗΡΗΣΕΩΝ ΔΗΜΟΤΙΚΩΝ ΚΤΙΡΙΩΝ &
ΚΟΙΝΟΧΡΗΣΤΩΝ ΧΩΡΩΝ

**ΠΡΟΜΗΘΕΙΑ ΟΙΚΟΔΟΜΙΚΩΝ
ΥΛΙΚΩΝ
ΚΑΙ ΛΟΙΠΟΥ ΕΞΟΠΛΙΣΜΟΥ (Π.Χ.
ΧΡΩΜΑΤΑ,
ΞΥΛΕΙΑ, ΣΚΑΛΩΣΙΕΣ Κ.Λ.Π.) -
ΣΙΔΗΡΙΚΑ**

**Προϋπολογισμός:
911.206,68 €**

ΕΝΤΥΠΟ ΟΙΚΟΝΟΜΙΚΗΣ ΠΡΟΣΦΟΡΑΣ

ΤΙΤΛΟΣ ΠΡΟΣΦΕΡΟΝΤΟΣ

ΔΙΕΥΘΥΝΣΗ

ΤΗΛΕΦΩΝΟ - FAX

A/A	ΕΙΔΟΣ	Μονάδα Μέτρησης	Ποσότητα	Τιμή μόνδος	Δαπάνη
1	Μαδέρια Σουηδίας διαστ. 420X13X6,5	m ³	20		
2	Μαδέρια Σουηδίας διαστ. 420X13X5,2	m ³	2		
3	Μαδέρια Σουηδίας διαστ. 420X15X5,2	m ³	2		
4	Ξυλεία (ΚΑΔΡΟΝΙΑ Πεύκου) 5cmx12cmx420cm	m ³	5		
5	Οικοδομική ξυλεία - λατάκια (400,0X7,5X7,5 εκ.)	m ³	4		
6	Οικοδομική ξυλεία - μαδέρια (400,0X25,0X4,0 εκ.)	m ³	3,20		
7	Οικοδομική Ξυλεία (ΣΑΝΙΔΙΑ Πεύκου) 2,5cmX10cmX400cm	m ³	5,6		
8	Κόντρα πλακάζ θαλάσσης διαστ. 250X125X1,5 εκ.	τεμ.	20		
9	Κόντρα πλακάζ θαλάσσης διαστ. 250X125X21 εκ.	τεμ.	33		
10	Πλακαζ Σιμιδα 250cmx122cmx22cm	φύλλα	30		
11	Πλακαζ 250cmx122cmx22cm Ανθυγρο	φύλλα	35		
12	Αυτοκόλλητο σε κουλούρα για Μελαμίνες Λευκό	τεμ.	23		
13	Αυτοκόλλητο σε κουλούρα για Μελαμίνες ανιγκρέ	τεμ.	15		
14	Μελαμίνη Λευκή Ανθυγρη 18cmX1,22cmX380cm	φύλλο	30		
15	Μελαμίνη ανιγκρέ ανθυγρη 366X183X1,6	φύλλο	10		
16	Μελαμίνη λευκή ανθυγρη 366X183X1,6	φύλλο	10		
17	Έγχρωμος αρμόστοκος πλακιδίων C G2 VVA (25 kg, 5 kg) - (Ενδεικτικού τύπου MULTIFILL 3-15 mm)	Τεμ.(5 kg)	50		
18	Έγχρωμος αρμόστοκος πλακιδίων C G2 VVA (5 kg, 2 kg) - (Ενδεικτικού τύπου MULTIFILL 2-5 mm)	Τεμ.(5 kg)	50		
19	Εποξειδικός αρμός πλακιδίων 2 συστατικών ενδ. Τύπου MULTIFILL_EPOXY THIXO (συσκ. 3 κιλών)	τμχ	20		
20	Κόλλα κρυσταλιζέ ταχείας πήξεως 5κιλ	τμχ	20		
21	Κόλλα μαρμάρου (ενδ. Τύπου MEGAPOXY PM) (1λιτ)	λίτρο	24		
22	Κόλλα ξύλου κρυσταλιζέ συσκευασία 500 gr	τεμ.	10		
23	Οικοδομική ρητίνη για πολλαπλές βελτιώσεις κονιαμάτων (5 kg) - (Ενδεικτικού τύπου ADIPLAST)	Τεμ.(5 kg)	90		

24	Πλαστικοποιητικό και επιβραδυντικό κονιαμάτων (5 kg) - (Ενδεικτικού τύπου ASOLIT)	Τεμ.(5 kg)	20		
25	Υψηλής ποιότητας ρητινούχα κόλλα πλακιδίων C 2 TE (25 kg) - (Ενδεικτικού τύπου ISOMAT) AK 12	Τεμ. (25kg)	50		
26	Υψηλής ποιότητας ρητινούχα κόλλα πλακιδίων C 2 TES 1 (25 kg) - (Ενδεικτικού τύπου ISOMAT) AK 20	τμχ	19		
27	Αστάρι του ISOFLEX PU 500 (σε πορώδεις επιφάνειες) (5 kg) - (Ενδεικτικού τύπου PRIMER PU 100)	Τεμ. (5kg)	55		
28	Διαφανές αλειφατικό βερνίκι, δύο συστατικών πολουρεθανικής βάσεως για στεγάνωση και προστασία (Ενδ. Τύπου ISOMAT AG 80-2K)	κιλό	150		
29	Διαφανές αλειφατικό βερνίκι, ενός συστατικού πολουρεθανικής βάσεως για στεγάνωση και προστασία (Ενδ. Τύπου HYPERDESMO - T (25kg)	25 κιλ.	12		
A/A	ΕΙΔΟΣ	Μονάδα α Μέτρη σης	Ποσότητα	Τιμή μονά δος	Δαπάνη
30	Ελαστικός στόκος δύο συστατικών για σφράγιση θυρών και ρωγμών [2,6 kg (A+B)] - (Ενδεικτικού τύπου FLEX-COUER)	τμχ	70		
31	Επαλειφωμένο ελαστομερες στεγανωτικο ταρατσων λευκο και κεραμιδι 5κιλα (Ενδεικτικού τύπο isoflex)	Τεμ.(5 kg)	250		
32	Επαλειφόμενο στεγανωτικό κονίαμα τσιμεντοειδούς βάσης (1 σακ. 25 kg) -(Ενδεικτικού τύπου AQUAMAT)	σακ.	30		
33	Εύκαμπτο επαλειφόμενο στεγανωτικό κονίαμα δύο συστατικών 25 kgA+8kgB -(Ενδεικτικού τύπου AQUAMAT-FLEX)	σακ.	70		
34	Πολουρεθανικό επαλειφόμενο στεγανωτικό ταρατσών (σακ. 6 kg) - (Ενδεικτικού τύπου ISOFLEX PU 500)	Τεμ.(6 kg)	20		
35	Υπερταχείας πήξης σφραγιστικό τσιμέντο (σακ. 1 kg) - (Ενδεικτικού τύπου AQUAFIX)	κιλό	35		
36	Αιχμηρή βίδα γυψοσανίδας για λαμαρίνα 0,7mm (1000τεμ.)	κουτί	30		
37	Γυψοσανίδα 2,00X1,20X12,5mm	τμχ	40		
38	Γυψοσανίδα ανθυγρα 2,00X1,20X12,5mm	τμχ	40		
39	Γωνιοκρανο γυψοσανίδας 31X31mm (3μ.)	τμχ	100		
40	Ορθοστάτης για γυψοσανίδα CW 75 3,00 m	τμχ	150		
41	Στόκος για γυψοσανίδα (σάκκος 5 kg) (ενδ. Τύπου KNAUF)	σακκι	140		
42	Στρωτήρας για γυψοσανίδα UW 75 3,00 m	τμχ	90		
43	Ταινία για γυψοσανίδα 50 mmX25m	τμχ	80		
44	Έτοιμος λευκός σοβάς μιάς στρώσης (2 σε 1) Μίγμα λευκού τσιμέντου, αδρανών μεγίστου κόκκου 1,4 mm και βελτιωτικών - 1 σακ. = 30 kg - (συσκευασία παλέτας - (Ενδεικτικού τύπου INTERMIX M 610)	σακ.	185		
45	Καθαριστικό GRAFFITY (ενδ. Τύπου FINALIT No 7)	κιλό	20		
46	Καθαριστικό GRAFFITY (ενδ.τύπου ISOMAT GRAF. REMOVER)	κιλό	70		
47	Καθαριστικό πινακίδων αντιγράφιτι	λίτρο	30		
48	Σόδα (Διττανθρακικο Νάτριο)	κιλό	20		
49	Ακρυλικό λευκό εξωτερικού χώρου 100%	λίτρο	6.280		
50	Ασημί μπογιά σπρέϋ	τμχ	20		

51	Ασημόχρωμα μπογιά 750 ml τύπου ALFALAC	τμχ	10		
52	Αστάρι ακρυλικού (10λιτ)	λίτρο	620		
53	Αστάρι για γαλβανιζέ σωλήνες 2 συστ.	λίτρο	100		
54	Αστάρι για μη πορώδη υποστρώματα (Ενδεικτικού τύπου primer-t alchimica)	λίτρο	20		
55	Αστάρι διαλύτου	λίτρο	40		
56	Αστάρι μετάλλων γκρι (5 λιτ)	τμχ	64		
57	Αστάρι μετάλλων γκρι (750 ml)	τμχ	268		
58	Αστάρι μετάλλων κόκκινο (750 ml)	τμχ	10		
59	Αστάρι μετάλλων λευκό (750 ml)	τμχ	70		
60	Αστάρι πλαστικού	λίτρο	400		
61	Αστάρι ριπολίνης νερού	λίτρο	30		
62	Αφρός πολυουρεθάνης σε σπρέυ	τμχ	80		
63	Βασικό πλαστικό λευκό (συσκ. 750 ml)	τεμ.	500		
64	Βασικό πλαστικό καφέ (συσκ. 750 ml)	τμχ	65		
65	Βασικό πλαστικό κίτρινο (συσκ. 750 ml)	τμχ	155		
66	Βασικό πλαστικό κόκκινο (συσκ. 750 ml)	τμχ	215		
67	Βασικό πλαστικό μαύρο (συσκ. 750 ml)	τμχ	160		
68	Βασικό πλαστικό μπλέ (συσκ. 750 ml)	τμχ	75		
69	Βασικό πλαστικό πράσινο (συσκ. 750 ml)	τμχ	45		
70	Βασικό πλαστικό ώχρα (συσκ. 750 ml)	τμχ	235		
71	Βελατούρα (συσκ. 2,5 λιτ)	τμχ	75		
72	Βερνίκι συντηρητικό ξύλου βάσεως νερού (750 ml)	τμχ	310		
73	Γυαλιστερό χρώμα με σφυρήλατη υφή ανθρακί (συσκ. 2,5lt)	λίτρο	30		
A/A	ΕΙΔΟΣ	Μονάδα Μέτρησης	Ποσότητα	Τιμή μονάδος	Δαπάνη
74	Γυαλιστερό χρώμα με σφυρήλατη υφή ανθρακί (συσκ. 750ml)	τμχ	40		
75	Γυαλιστερό χρώμα με σφυρήλατη υφή γκρι (συσκ. 2,5lt)	τμχ	55		
76	Γυαλιστερό χρώμα με σφυρήλατη υφή γκρι (συσκ. 750ml)	τμχ	90		
77	Διαλυτικό πινέλου	λίτρο	50		
78	Διαλυτικό πινέλου μεταλλικού χρώματος	λίτρο	25		
79	Διαλύτης νίτρου	λίτρο	220		
80	Διαλυτικό χρωμάτων τολουόλης	κιλό	650		
81	Λάδι ξύλου προστατευτικό για μύκητες	λίτρο	370		
82	Λάδι συντηρητικό ξύλου εξ χρήσης (Deck oil)	λίτρο	80		
83	Λαδομπογιά (υδατοδιαλυτή) (συσκ. 750 ml)	τμχ	100		
84	Λαδομπογιά γκρι (συσκ. 750 ml)	τμχ	70		
85	Λαδομπογιά κίτρινη (συσκ. 750 ml)	τμχ	663		
86	Λαδομπογιά κόκκινη (συσκ. 5 λιτ.)	τμχ	100		
87	Λαδομπογιά κόκκινη (συσκ. 750 ml)	τμχ	370		
88	Λαδομπογιά λευκή (συσκ. 5 λιτ.)	τμχ	20		
89	Λαδομπογιά λευκή (συσκ. 750 ml)	τμχ	438		
90	Λαδομπογιά μαύρη (συσκ. 5 λιτ.)	τμχ	20		
91	Λαδομπογιά μαύρη (συσκ. 750 ml)	τμχ	358		

19PROC005466487 2019-08-23

92	Λαδομπογιά μπλέ (συσκ. 750 ml)	τμχ	75		
93	Λαδομπογιά πράσινη - κυπαρισσί (συσκ. 750 ml)	τμχ	210		
94	Λαδομπογιά πράσινη (συσκ. 750 ml)	τμχ	60		
95	Λαδομπογιά ώχρα (συσκ. 750 ml)	τμχ	160		
96	Μίνιο αντισκωριακό	λίτρο	330		
97	Νέφτι (5 λιτ)	τμχ	465		
98	Πλαστικό εσωτερικού χώρου οικολογικό	λίτρο	6.550		
99	Κόλλα σιλικόνης 300ml, διαφανής, για πιστόλι σιλικόνης χειρός με έμβολο	τεμ.	50		
100	Σιλικόνη σε σωληνάριο 280 ml, σε άσπρη απόχρωση, αντιμυχλική, με διαρκή ελαστικότητα, αντοχή στην υγρασία, την ηλιακή ακτινοβολία και τις άσχημες καιρικές συνθήκες, κατάλληλη για εσωτερικές και εξωτερικές εφαρμογές. Σιλικόνες 100% αντιμυχλιακές χρώμα λεύκο (σε φυσίγκια)	τεμ.	225		
101	Σιλικόνες 100% αντιμυχλικές χρώμα λεύκο (σε φυσίγκια)	τεμ.	130		
102	Σπρέυ γράσου 400ml	τμχ	340		
103	Σπρέυ εκκίνησης μηχανής 400ml	τμχ	58		
104	Σπρευ λούστρου άχρωμο ΚΛΟΣ	Τεμ.	30		
105	Σπρέυ λούστρου σατινε άχρωμο	Τεμ.	60		
106	Σπρευ Αντισκουριακό 400 MI	Τεμ.	445		
107	Σπρέυ χρώματος λευκό (ριπουλίνη)	τμχ	60		
108	Σπρευ Βαζελίνης	Τεμ.	120		
109	Σπρέυ σιλικόνης 400ml	Τεμ.	480		
110	Σπρέυ χρώματος κόκκινο (ριπουλίνη)	τμχ	65		
111	Σπρέυ χρώματος μαύρο (ριπουλίνη)	τμχ	200		
112	Στοκόκολλα 1 lit	κουτί	60		
113	Στοκόκολλα λευκή 45ml Tenax με δυο στεγνωτικά	Τεμ.	60		
114	Στόκος ακρυλικός (συσκ. 20 κιλ.)	τμχ	10		
115	Στόκος ακρυλικός (συσκ. 5 κιλ.)	τμχ	130		
116	Σιδηρόστοκος (συσκ. 250ml)	κιλ.	7		
117	Σφιρίλατο χρώμα σιδήρου ασημί σκούρο	λίτρο	40		
118	Τσιμεντόχρωμα ακρυλικό έγχρωμο	λίτρο	480		
119	Υδρόχρωμα	λίτρο	1.000		
120	Χρυσή μπογιά 750 ml τύπου ALFALAC	τμχ	24		
A/	ΕΙΔΟΣ	Μονάδ	Ποσότη	Τιμή	Δαπάνη

A		α Μέτρη σης	ητα	μονά δος	
12 1	Χρώμα πράσινο RAL 6002	λίτρο	1.500		
12 2	Χρώμα μαρτελέ γκρί σφυρήλατο Νο 301	λίτρο	800		
12 3	Σκάλα αλουμινίου πτυσσόμενη δύο τεμαχίων, με ύψος τεμαχίου 3,00 m (\pm 5%)	τμχ	5		
12 4	Σκάλα αλουμινίου πτυσσόμενη τριών τεμαχίων, με δυνατότητα μέγιστης ανάπτυξης καθ' ύψος 6,00 m	τμχ	9		
12 5	Σκάλα ξύλινη ύψους 3,00 m (\pm 5%)	τμχ	14		
12 6	Σκάλα διπλή ξύλινη ελαιοχρωματιστή ύψους 1,750m με ιμάντα ασφαλείας	τμχ	5		
12 7	Σκάλα διπλή ξύλινη ελαιοχρωματιστή ύψους 2,00 m	τμχ	14		
12 8	Σκάλα διπλή αλουμινίου, ύψους (ανοικτή) 2 m, με βάση-πέλμα που περιλαμβάνει αντιολισθητικά πατάκια, με ιμάντες συγκράτησης των τεμαχίων και με πιστοποίηση EN131	τμχ	3		
12 9	Σκάλα αλουμινίου πτυσσόμενη, ύψους (ανοικτή) 3 m, με βάση-πέλμα που περιλαμβάνει αντιολισθητικά πατάκια, με ιμάντες συγκράτησης των τεμαχίων και με πιστοποίηση EN131	τμχ	8		
13 0	Σκάλα αλουμινίου τηλεσκοπική, ύψους (ανοικτή) 6 m, με βάση-πέλμα που περιλαμβάνει αντιολισθητικά πατάκια, με ιμάντες συγκράτησης των τεμαχίων και με πιστοποίηση EN131	τμχ	7		
13 1	Σκάλα αλουμινίου, αριθμός σκαλιών 3+1, διάσταση άνω σκαλοπατιού 250 X 230 mm (περίπου), μέγιστο φορτίο 150Kgr, αντιολισθητικά πέλματα, πιστοποίηση EN131	τμχ	3		
13 2	Σκαλωσιά αλουμινίου βιομηχανικού τύπου πλάτους 1,50 μ. που να παρέχει δυνατότητα ύψους εργασίας 6,40 m	τμχ	2		
13 3	Σκαλωσιά αλουμινίου βιομηχανικού τύπου πλάτους 1,50 μ. που να παρέχει δυνατότητα ύψους εργασίας 7,40 m	τμχ	3		
13 4	Αποτρεπτικά εμπόδια μεταλλικά	τμχ	2.000		
13 5	Αποτρεπτικά εμπόδια τύπου Π	τμχ	300		
13 6	Αποτρεπτικά εμπόδια χυτοσιδηρά ύψους 0,75 μ.	τμχ	3.000		
13 7	Αποτρεπτικά εμπόδια χυτοσιδηρά τύπου δέστρας	τμχ	20		
13 8	Βέργα λάμα σιδήρου, σιδηρόλαμα διατάσεων 100X10mm, μήκους 6μ.	μέτρο	330		
13 9	Βέργα λάμα σιδήρου, σιδηρόλαμα διατάσεων 14X3mm, μήκους 6μ.	μέτρο	450		
14 0	Βέργα λάμα σιδήρου, σιδηρόλαμα διατάσεων 20X5mm, μήκους 6μ.	μέτρο	360		
14 1	Βέργα λάμα σιδήρου, σιδηρόλαμα διατάσεων 25X5mm, μήκους 6μ.	μέτρο	800		
14 2	Βέργα λάμα σιδήρου, σιδηρόλαμα διατάσεων 30X3mm, μήκους 6μ.	μέτρο	340		
14 3	Βέργα λάμα σιδήρου, σιδηρόλαμα διατάσεων 30X5mm, μήκους 6μ.	μέτρο	414		
14	Βέργα λάμα σιδήρου, σιδηρόλαμα διατάσεων	μέτρο	20		

4	40X10mm, μήκους 6μ.				
14 5	Βέργα λάμα σιδήρου, σιδηρόλαμα διατάσεων 70X8mm, μήκους 6μ.	μέτρο	120		
14 6	Βέργα μποϊ κλειδαριάς 38X38mm, πάχους 1,5mm, μήκους 2μ.	τμχ	25		
14 7	Βέργα σιδήρου καρέ, μασίφ διαστάσεων 10X10mm, μήκους 6μ.	μέτρο	600		
14 8	Βέργα σιδήρου καρέ, μασίφ διαστάσεων 12X12mm, μήκους 6μ.	μέτρο	1.100		
14 9	Βέργα σιδήρου καρέ, μασίφ διαστάσεων 14X14mm, μήκους 6μ.	μέτρο	630		
15 0	Βέργα σιδήρου UPN, διατομής Π, διαστάσεων 60X30X6mm, μήκους 6μ.	μέτρο	570		
15 1	Δομικό πλέγμα T131 (5X2)	τμχ	65		
15 2	Κιγκλιδώματα τύπου Τσιμισκή μήκους 1μ	τμχ	300		
15 3	Κιγκλιδώματα τύπου Τσιμισκή μήκους 0.12μ.	τμχ	100		
15 4	Κομβοελασματα τύπου DEXION σετ (8 τεμ.)	σετ	200		
15 5	Λαμαρίνα Γαλβανιζέ 1,50mX2mX0,2mm Φυλλο	φύλλο/ τμχ	30		
15 6	Λαμαρίνα μαύρη ντεκαπε 2X1X1,5χιλ Φυλλο	φύλλο/ τμχ	40		
15 7	Λαμαρίνα μαύρη ντεκαπε 2X1X1 1/4 Φυλλο	φύλλο/ τμχ	150		
15 8	Λαμαρίνα μαύρη διαστ. 2X1X1,5χιλ Φυλλο	φύλλο/ τμχ	70		
	ΕΙΔΟΣ	Μονάδ α Μέτρη σης	Ποσότ ητα	Τιμή μονά δος	Δαπάνη
15 9	Λαμαρίνα μαύρη διάτρητη διαστ. 2,5X1,25X1,5χιλ (Φ5) Φυλλο	φύλλο/ τμχ	40		
16 0	Λαμαρίνα μπακλαβωτή 1,5mX2mX0,2mm Φυλλο	φύλλο/ τμχ	42		
16 1	Λαμαρίνα μπακλαβωτή 2X1,25 πάχος 3χιλ. Φυλλο	φύλλο/ τμχ	85		
16 2	Μεταλλικές εσχάρες -κανάλια υδροσυλλογής τυποποιημένες ηλεκτροπρασσαριστές - γαλβανισμένες (200*1000 mm)	τμχ	130		
16 3	Μορφοσωλήνα γαλβανιζέ 30X30 πάχους 2mm, μήκους 6,00μ	μέτρο	380		
16 4	Μορφοσωλήνα γαλβανιζέ 40X40 πάχους 2mm, μήκους 6,00μ	μέτρο	200		
16 5	Μορφοσωλήνα γαλβανιζέ 38X38 πάχους 2mm, μήκους 6,00μ	μέτρο	200		
16 6	Πέλματα ορθοστάτη τύπου DEXION σετ (4 τεμ.)	σετ	290		
16 7	Πλέγμα γαλβανιζέ 5X1,5 με τρύπα 5X10 παχ. 6χιλ.	τμχ	170		
16 8	Πλέγμα γαλβανιζέ 5X2 με τρύπα 5X10 παχ. 6 χιλ.	τμχ	130		
16 9	Πλέγμα περίφραξης 1,8mm, 1,5m υψος 6,5X6,5X25,00μ.	τμχ	13		
17 0	Ράφι μεταλλικό τύπου DEXION 72X30X4 περίπου	τμχ	150		

19PROC005466487 2019-08-23

17 1	Ράφι μεταλλικό τύπου DEXION 72X38X4 περίπου	τμχ	150		
17 2	Ράφι μεταλλικό τύπου DEXION 92X30X4 περίπου	τμχ	150		
17 3	Ράφι μεταλλικό τύπου DEXION 92X38X4 περίπου	τμχ	190		
17 4	Σιδηρογωνιά διαστάσεων 25X25X3mm, μήκους 6μ.	μέτρο	258		
17 5	Σιδηρογωνιά διαστάσεων 30X30X2mm, μήκους 6μ.	μέτρο	150		
17 6	Σιδηρογωνιά διαστάσεων 30X30X3mm, μήκους 6μ.	μέτρο	864		
17 7	Σιδηρογωνιά διαστάσεων 40X40X3mm, μήκους 6μ.	μέτρο	228		
17 8	Σιδηρογωνιά διαστάσεων 40X40X4mm, μήκους 6μ.	μέτρο	240		
17 9	Σίδηρος μαλακός Φ8 (6μ.)	μέτρο	1.060		
18 0	Σιδηροσωλήνα κάσα μπινί, μορφής τετράγωνη διαστάσεων 30X30X1,5mm, μήκους 5,00μ	μέτρο	100		
18 1	Σιδηροσωλήνα κάσα μπινί, μορφής τετράγωνη διαστάσεων 38X38X1,5mm, μήκους 5,00μ	μέτρο	600		
18 2	Σιδηροσωλήνα μαύρη στρογγυλή, ενισχυμένη πράσινη, διαστάσεων 1,5", πάχους 3mm, μήκους 6μ.	μέτρο	420		
18 3	Σιδηροσωλήνα μαύρη στρογγυλή, ενισχυμένη πράσινη, διαστάσεων 2", πάχους 3mm, μήκους 6μ.	μέτρο	1.020		
18 4	Σιδηροσωλήνα μαύρη στρογγυλή, ενισχυμένη, διαστάσεων Φ42X2mm πάχος, σε βέργες μήκους 6μημήκους 6μ.	μέτρο	200		
18 5	Σιδηροσωλήνα μαύρη στρογγυλή, ενισχυμένη, διαστάσεων Φ48, πάχους 2mm, μήκους 6μ.	μέτρο	240		
18 6	Σιδηροσωλήνα μαύρη στρογγυλή, ενισχυμένη, διαστάσεων Φ60, πάχους 2mm, μήκους 6μ.	μέτρο	240		
18 7	Σιδηροσωλήνα μαύρη στρογγυλή, ενισχυμένη, διαστάσεων Φ72X1mm πάχος, σε βέργες μήκους 6μημήκους 6μ.	μέτρο	600		
18 8	Σιδηροσωλήνα μορφής παραλληλόγραμμη διαστάσεων 40X20X1,5mm, μήκους 5,00μ.	τμχ	85		
18 9	Σιδηροσωλήνα μορφής παραλληλόγραμμη διαστάσεων 60X30X1,5mm, μήκους 5,00μ.	τμχ	85		
19 0	Σιδηροσωλήνα μορφής παραλληλόγραμμη διαστάσεων 70X30X1,5mm, μήκους 5,00μ.	τμχ	40		
19 1	Αποστάτης αλουμινίου διατομής Π 40X40X40 mm 3 mm μίας οπής για στερέωση πινακίδων	τμχ	4.000		
19 2	Στήριγμα αλουμινίου P1 μήκους 15 εκ.τριών οπών για στεραίωση πινακίδων	τμχ	4.000		
19 3	Στήριγμα αλουμινίου K90 μήκους 75 εκ. τεσσάρων οπών για στεραίωση πινακίδων	τμχ	250		
19 4	Σύρμα Δεσίματος (ΛΙΓΑΔΟΥΡΑ INOX)	κιλό	60		
	ΕΙΔΟΣ	Μονάδ α Μέτρη σης	Ποσότ ητα	Τιμή μονά δος	Δαπάνη
19	Σύρμα Δεσίματος (ΛΙΓΑΔΟΥΡΑ Μαυρη)	κιλό	70		

5					
19 6	Σωλήνα κατασκευών γαλβανιζέ 3/4" με ραφή	μέτρο	200		
19 7	Σωλήνα μορφής (ΚΙΛΟΔΟΚΟΣ) διαστάσεων 30X30X0,3mm	m ²	540		
19 8	Σωλήνα μορφής (ΚΙΛΟΔΟΚΟΣ) διαστάσεων 40X40X0,3mm	m ²	605		
19 9	Σωληνάκι 17X17 ενισχυμένο (6μ.)	μέτρο	450		
20 0	Σωληνάκι γαλβανιζέ άρθρωσης Φ16 για καπάκια κάδων 1100 lit	μέτρο	660		
20 1	Φύλλα αλουμινίου πινακίδων σήμανσης 1X2 m πάχους 3 mm	τμχ	2.260		
20 2	Φύλλα λαμαρίνας γαλβανισμένα ονοματοθεσίας οδών 30X50X1 mm	τμχ	750		
20 3	Φύλλα λαμαρίνας γαλβανισμένα αρίθμησης οδών οδών 12X15X1mm	τμχ	1.500		
20 4	Χυτοσιδηρά σχάρες φρεατίων D400	κιλό	480		
20 5	Χυτοσιδηρά καλύμματα καναλιών C250 χωρίς πλαίσιο από ελατό χυτοσίδηρο 25X100	τμχ	50		
20 6	Χυτοσιδηρά καλύμματα φρεατίων (C250)	κιλό	200		
20 7	Χυτοσιδηρά καλύμματα φρεατίων (D400)	κιλό	200		

Θεσσαλονίκη / /

ΑΘΡΟΙΣΜΑ

ΦΠΑ 24%

ΣΥΝΟΛΟ

Έλαβα γνώση των όρων της παρούσας διακήρυξης τους οποίους αποδέχομαι ανεπιφύλακτα

Ο ΠΡΟΣΦΕΡΩΝ

(σφραγίδα - υπογραφή)

Ευρωπαϊκό Ενιαίο Έγγραφο Σύμβασης (ΕΕΕΣ) / Τυποποιημένο Έντυπο Υπεύθυνης Δήλωσης (ΤΕΥΔ)**Μέρος Ι: Πληροφορίες σχετικά με τη διαδικασία σύναψης σύμβασης και την αναθέτουσα αρχή ή τον αναθέτοντα φορέα****Στοιχεία της δημοσίευσης**

Για διαδικασίες σύναψης σύμβασης για τις οποίες έχει δημοσιευτεί προκήρυξη διαγωνισμού στην Επίσημη Εφημερίδα της Ευρωπαϊκής Ένωσης, οι πληροφορίες που απαιτούνται στο Μέρος Ι ανακτώνται αυτόματα, υπό την προϋπόθεση ότι έχει χρησιμοποιηθεί η ηλεκτρονική υπηρεσία ΕΕΕΣ/ΤΕΥΔ για τη συμπλήρωση του ΕΕΕΣ /ΤΕΥΔ. Παρατίθεται η σχετική ανακοίνωση που δημοσιεύεται στην Επίσημη Εφημερίδα της Ευρωπαϊκής Ένωσης:

Προσωρινός αριθμός

προκήρυξης στην ΕΕ: αριθμός

[], ημερομηνία [], σελίδα []

Αριθμός προκήρυξης στην ΕΕ:

0000/S 0000000

0000/S 000-0000000

Εάν δεν έχει δημοσιευθεί προκήρυξη διαγωνισμού στην Επίσημη Εφημερίδα της Ευρωπαϊκής Ένωσης ή αν δεν υπάρχει υποχρέωση δημοσίευσης εκεί, η αναθέτουσα αρχή ή ο αναθέτων φορέας θα πρέπει να συμπληρώσει πληροφορίες με τις οποίες θα είναι δυνατή η αδιαμφισβήτητη ταυτοποίηση της διαδικασίας σύναψης σύμβασης (π.χ. παραπομπή σε δημοσίευση σε εθνικό επίπεδο)

Δημοσίευση σε εθνικό

επίπεδο: (π.χ. www.promitheus.gov.gr

[ΑΔΑΜ Προκήρυξης

στο ΚΗΜΔΗΣ])

Στην περίπτωση που δεν απαιτείται δημοσίευση γνωστοποίησης στην Επίσημη Εφημερίδα της Ευρωπαϊκής Ένωσης παρακαλείστε να παράσχετε άλλες πληροφορίες με τις οποίες θα είναι δυνατή η αδιαμφισβήτητη ταυτοποίηση της διαδικασίας σύναψης δημόσιας σύμβασης.

Επίσημη ονομασία: ΔΗΜΟΣ ΘΕΣΣΑΛΟΝΙΚΗΣ
 Α.Φ.Μ., εφόσον υπάρχει:
 Δικτυακός τόπος (εφόσον υπάρχει): www.thessaloniki.gr
 Πόλη: ΘΕΣΣΑΛΟΝΙΚΗ
 Οδός και αριθμός: ΒΑΣ. ΓΕΩΡΓΙΟΥ Α'1
 Ταχ. κωδ.: 546 36
 Αρμόδιος επικοινωνίας: ΑΙΚ. ΛΙΑΠΗ
 Τηλέφωνο: 2313317546
 φαξ: 2313316119
 Ηλ. ταχ/μείο: a.liapi@thessaloniki.gr
 Χώρα: GR

Πληροφορίες σχετικά με τη διαδικασία σύναψης σύμβασης

Τίτλος:
 ΠΡΟΜΗΘΕΙΑ ΟΙΚΟΔΟΜΙΚΩΝ ΥΛΙΚΩΝ ΚΑΙ ΛΟΙΠΟΥ ΕΞΟΠΛΙΣΜΟΥ (Π.Χ. ΧΡΩΜΑΤΑ, ΞΥΛΕΙΑ, ΣΚΑΛΩΣΙΕΣ Κ.Λ.Π.)-ΣΙΔΗΡΙΚΑ
 Σύντομη περιγραφή:
 ΔΙΑΚΗΡΥΞΗ 34/2019 - ΗΛΕΚΤΡΟΝΙΚΟΣ ΔΙΕΘΝΗΣ ΑΝΟΙΚΤΟΣ ΔΙΑΓΩΝΙΣΜΟΣ "ΠΡΟΜΗΘΕΙΑ ΟΙΚΟΔΟΜΙΚΩΝ ΥΛΙΚΩΝ ΚΑΙ ΛΟΙΠΟΥ ΕΞΟΠΛΙΣΜΟΥ (Π.Χ. ΧΡΩΜΑΤΑ, ΞΥΛΕΙΑ, ΣΚΑΛΩΣΙΕΣ Κ.Λ.Π.) - ΣΙΔΗΡΙΚΑ ΓΙΑ ΤΙΣ ΑΝΑΓΚΕΣ ΤΩΝ ΥΠΗΡΕΣΙΩΝ ΤΟΥ ΔΗΜΟΥ ΘΕΣΣΑΛΟΝΙΚΗΣ" ΑΡΙΘΜΟΣ ΜΕΛΕΤΗΣ 31/2018 - ΠΡΟΫΠΟΛΟΓΙΣΜΟΣ 911.206,68€ ΜΕ Φ.Π.Α. 24%. Η ΣΥΜΒΑΣΗ ΘΑ ΑΝΑΤΕΘΕΙ ΜΕ ΤΟ ΚΡΙΤΗΡΙΟ ΤΗΣ ΠΛΕΟΝ ΣΥΜΦΕΡΟΥΣΑΣ ΑΠΟ ΟΙΚΟΝΟΜΙΚΗ ΆΠΟΨΗ ΠΡΟΣΦΟΡΑΣ ΓΙΑ ΚΑΘΕ ΤΜΗΜΑ /ΕΙΔΟΣ, ΜΟΝΟ ΒΑΣΕΙ ΤΙΜΗΣ.
 Αριθμός αναφοράς αρχείου που αποδίδεται στον φάκελο από την αναθέτουσα αρχή ή τον αναθέτοντα φορέα (εάν υπάρχει): 34/2019

Μέρος II: Πληροφορίες σχετικά με τον οικονομικό φορέα

A: Πληροφορίες σχετικά με τον οικονομικό φορέα

Επωνυμία:
 Οδός και αριθμός:
 Ταχ. κωδ.:
 Πόλη:
 Χώρα:
 Αρμόδιος ή αρμόδιοι επικοινωνίας:
 Ηλ. ταχ/μείο:
 Τηλέφωνο:
 φαξ:
 Α.Φ.Μ., εφόσον υπάρχει
 Δικτυακός τόπος (εφόσον υπάρχει):

Ο οικονομικός φορέας είναι πολύ μικρή, μικρή ή μεσαία επιχείρηση;
 Ναι / Όχι

Μόνο σε περίπτωση προμήθειας κατ' αποκλειστικότητα: ο οικονομικός φορέας είναι προστατευόμενο εργαστήριο, «κοινωνική επιχείρηση» ή προβλέπει την εκτέλεση συμβάσεων στο πλαίσιο προγραμμάτων προστατευόμενης απασχόλησης;

Απάντηση:

Ναι / Όχι

Ποιο είναι το αντίστοιχο ποσοστό των εργαζομένων με αναπηρία ή μειονεκτούντων εργαζομένων;

%

Εφόσον απαιτείται, ορίστε την κατηγορία ή τις κατηγορίες στις οποίες ανήκουν οι ενδιαφερόμενοι εργαζόμενοι με αναπηρία ή μειονεξία

-

Εάν η σχετική τεκμηρίωση διατίθεται ηλεκτρονικά, αναφέρετε:

Ναι / Όχι

Διαδικτυακή Διεύθυνση

-

Επακριβή στοιχεία αναφοράς των εγγράφων

-

Αρχή ή Φορέας έκδοσης

-

Ο ΟΦ είναι εγγεγραμμένος σε Εθνικό Σύστημα (Προ)Επιλογής

Κατά περίπτωση, ο οικονομικός φορέας είναι εγγεγραμμένος σε επίσημο κατάλογο εγκεκριμένων οικονομικών φορέων ή διαθέτει ισοδύναμο πιστοποιητικό [π.χ. βάσει εθνικού συστήματος (προ)επιλογής];

Απάντηση:

Ναι / Όχι

Αναφέρετε την ονομασία του καταλόγου ή του πιστοποιητικού και τον σχετικό αριθμό εγγραφής ή πιστοποίησης, κατά περίπτωση:

-

Εάν το πιστοποιητικό εγγραφής ή η πιστοποίηση διατίθεται ηλεκτρονικά, αναφέρετε:

-

Αναφέρετε τα δικαιολογητικά στα οποία βασίζεται η εγγραφή ή η πιστοποίηση και κατά περίπτωση, την κατάταξη στον επίσημο κατάλογο

-

Η εγγραφή ή η πιστοποίηση καλύπτει όλα τα απαιτούμενα κριτήρια επιλογής;

Ναι / Όχι

Ο οικονομικός φορέας θα είναι σε θέση να προσκομίσει βεβαίωση πληρωμής εισφορών κοινωνικής ασφάλισης και φόρων ή να παράσχει πληροφορίες που θα δίνουν τη δυνατότητα στην αναθέτουσα αρχή ή στον αναθέτοντα φορέα να τη λάβει απευθείας μέσω πρόσβασης σε εθνική βάση δεδομένων σε οποιοδήποτε κράτος μέλος αυτή διατίθεται δωρεάν;
Ναι / Όχι

Εάν η σχετική τεκμηρίωση διατίθεται ηλεκτρονικά, αναφέρετε:

Ναι / Όχι

Διαδικτυακή Διεύθυνση

-

Επακριβή στοιχεία αναφοράς των εγγράφων

-

Αρχή ή Φορέας έκδοσης

-

Ο ΟΦ συμμετάσχει στη διαδικασία μαζί με άλλους Οικονομικούς Φορείς

Ο οικονομικός φορέας συμμετέχει στη διαδικασία σύναψης σύμβασης από κοινού με άλλους;

Απάντηση:

Ναι / Όχι

Αναφέρετε τον ρόλο του οικονομικού φορέα στην ένωση (συντονιστής, υπεύθυνος για συγκεκριμένα καθήκοντα...):

-

Προσδιορίστε τους άλλους οικονομικούς φορείς που συμμετέχουν από κοινού στη διαδικασία σύναψης σύμβασης:

-

Κατά περίπτωση, επωνυμία της συμμετέχουσας ένωσης:

-

Εάν η σχετική τεκμηρίωση διατίθεται ηλεκτρονικά, αναφέρετε:

Ναι / Όχι

Διαδικτυακή Διεύθυνση

-

Επακριβή στοιχεία αναφοράς των εγγράφων

-

Αρχή ή Φορέας έκδοσης

-

Τμήματα που συμμετάσχει ο ΟΦ

Κατά περίπτωση, αναφορά του τμήματος ή των τμημάτων για τα οποία ο οικονομικός φορέας επιθυμεί να υποβάλει προσφορά.

-

B: Πληροφορίες σχετικά με τους εκπροσώπους του οικονομικού φορέα #1

Όνομα:
Επώνυμο:
Ημερομηνία γέννησης:
Τόπος γέννησης:
Οδός και αριθμός:
Ταχ. κωδ.:
Πόλη:
Χώρα:
Τηλέφωνο:
Ηλ. ταχ/μείο:
Θέση/Ενεργών υπό την ιδιότητα:

Γ: Πληροφορίες σχετικά με τη στήριξη στις ικανότητες άλλων οντοτήτων

Βασίζεται σε ικανότητες άλλων οντοτήτων

Ο οικονομικός φορέας στηρίζεται στις ικανότητες άλλων οντοτήτων προκειμένου να ανταποκριθεί στα κριτήρια επιλογής που καθορίζονται στο μέρος IV και στα (τυχόν) κριτήρια και κανόνες που καθορίζονται στο μέρος V κατωτέρω;

Απάντηση:

Ναι / Όχι

Όνομα της οντότητας

-

Ταυτότητα της οντότητας

-

Τύπος ταυτότητας

-

Κωδικοί CPV

-

Εάν η σχετική τεκμηρίωση διατίθεται ηλεκτρονικά, αναφέρετε:

Ναι / Όχι

Διαδικτυακή Διεύθυνση

-

Επακριβή στοιχεία αναφοράς των εγγράφων

-

Αρχή ή Φορέας έκδοσης

-

Δ: Πληροφορίες σχετικά με υπερβολικούς στην ικανότητα των οποίων δεν στηρίζεται ο οικονομικός φορέας

Δεν βασίζεται σε ικανότητες άλλων οντοτήτων

Ο οικονομικός φορέας προτίθεται να αναθέσει οποιοδήποτε τμήμα της σύμβασης σε τρίτους υπό μορφή υπερβολικής;

Απάντηση:

Ναι / Όχι

Όνομα της οντότητας

-

Ταυτότητα της οντότητας

-

Τύπος ταυτότητας

-

Κωδικοί CPV

-

Εάν η σχετική τεκμηρίωση διατίθεται ηλεκτρονικά, αναφέρετε:

Ναι / Όχι

Διαδικτυακή Διεύθυνση

-

Επακριβή στοιχεία αναφοράς των εγγράφων

-

Αρχή ή Φορέας έκδοσης

-

Μέρος III: Λόγοι αποκλεισμού

A: Λόγοι που σχετίζονται με ποινικές καταδίκες

Λόγοι που σχετίζονται με ποινικές καταδίκες βάσει των εθνικών διατάξεων για την εφαρμογή των λόγων που ορίζονται στο άρθρο 57 παράγραφος 1 της οδηγίας:

Συμμετοχή σε εγκληματική οργάνωση

Έχει ο ίδιος ο οικονομικός φορέας ή οποιοδήποτε πρόσωπο το οποίο είναι μέλος του διοικητικού, διευθυντικού ή εποπτικού του οργάνου ή έχει εξουσία εκπροσώπησης, λήψης αποφάσεων ή ελέγχου σε αυτό καταδικαστεί με τελεσίδικη απόφαση για έναν από τους λόγους που παρατίθενται στο σχετικό θεσμικό πλαίσιο, η οποία έχει εκδοθεί πριν από πέντε έτη κατά το μέγιστο ή στην οποία έχει οριστεί απευθείας περίοδος αποκλεισμού που εξακολουθεί να ισχύει;

Απάντηση:

Ναι / Όχι

Ημερομηνία της καταδίκης

..

Λόγος(-οι)

-

-

Εφόσον καθορίζεται απευθείας στην καταδικαστική απόφαση, διάρκεια της περιόδου αποκλεισμού και σχετικό(-ά) σημείο(-α)

-

Σε περίπτωση καταδίκης, ο οικονομικός φορέας έχει λάβει μέτρα που να αποδεικνύουν την αξιοπιστία του παρά την ύπαρξη σχετικού λόγου αποκλεισμού ("αυτοκάθαρση");

Ναι / Όχι

Περιγράψτε τα μέτρα που λήφθηκαν

-

Εάν η σχετική τεκμηρίωση διατίθεται ηλεκτρονικά, αναφέρετε:

Ναι / Όχι

Διαδικτυακή Διεύθυνση

-

Επακριβή στοιχεία αναφοράς των εγγράφων

-

Αρχή ή Φορέας έκδοσης

-

Διαφθορά

Έχει ο ίδιος ο οικονομικός φορέας ή οποιοδήποτε πρόσωπο το οποίο είναι μέλος του διοικητικού, διευθυντικού ή εποπτικού του οργάνου ή έχει εξουσία εκπροσώπησης, λήψης αποφάσεων ή ελέγχου σε αυτό καταδικαστεί με τελεσίδικη απόφαση για έναν από τους λόγους που παρατίθενται στο σχετικό θεσμικό πλαίσιο, η οποία έχει εκδοθεί πριν από πέντε έτη κατά το μέγιστο ή στην οποία έχει οριστεί απευθείας περίοδος αποκλεισμού που εξακολουθεί να ισχύει;

Απάντηση:

Ναι / Όχι

Ημερομηνία της καταδίκης

..

Λόγος(-οι)

-

Προσδιορίστε ποιος έχει καταδικαστεί

-

Εφόσον καθορίζεται απευθείας στην καταδικαστική απόφαση, διάρκεια της περιόδου αποκλεισμού και σχετικό(-ά) σημείο(-α)

-

Σε περίπτωση καταδίκης, ο οικονομικός φορέας έχει λάβει μέτρα που να αποδεικνύουν την αξιοπιστία του παρά την ύπαρξη σχετικού λόγου αποκλεισμού ("αυτοκάθαρση");

Ναι / Όχι

Εάν η σχετική τεκμηρίωση διατίθεται ηλεκτρονικά, αναφέρετε:

Ναι / Όχι

Διαδικτυακή Διεύθυνση

-

Επακριβή στοιχεία αναφοράς των εγγράφων

-

Αρχή ή Φορέας έκδοσης

-

Απάτη

Έχει ο ίδιος ο οικονομικός φορέας ή οποιοδήποτε πρόσωπο το οποίο είναι μέλος του διοικητικού, διευθυντικού ή εποπτικού του οργάνου ή έχει εξουσία εκπροσώπησης, λήψης αποφάσεων ή ελέγχου σε αυτό καταδικαστεί με τελεσίδικη απόφαση για έναν από τους λόγους που παρατίθενται στο σχετικό θεσμικό πλαίσιο, η οποία έχει εκδοθεί πριν από πέντε έτη κατά το μέγιστο ή στην οποία έχει οριστεί απευθείας περίοδος αποκλεισμού που εξακολουθεί να ισχύει;

Απάντηση:

Ναι / Όχι

Ημερομηνία της καταδίκης

..

Λόγος(-οι)

-

Προσδιορίστε ποιος έχει καταδικαστεί

-

Εφόσον καθορίζεται απευθείας στην καταδικαστική απόφαση, διάρκεια της περιόδου αποκλεισμού και σχετικό(-ά) σημείο(-α)

-

Σε περίπτωση καταδίκης, ο οικονομικός φορέας έχει λάβει μέτρα που να αποδεικνύουν την αξιοπιστία του παρά την ύπαρξη σχετικού λόγου αποκλεισμού ("αυτοκάθαρση");

Ναι / Όχι

Περιγράψτε τα μέτρα που λήφθηκαν

-

Εάν η σχετική τεκμηρίωση διατίθεται ηλεκτρονικά, αναφέρετε:

Ναι / Όχι

-
Επακριβή στοιχεία αναφοράς των εγγράφων

-
Αρχή ή Φορέας έκδοσης

Τρομοκρατικά εγκλήματα ή εγκλήματα συνδεδεμένα με τρομοκρατικές δραστηριότητες
Έχει ο ίδιος ο οικονομικός φορέας ή οποιοδήποτε πρόσωπο το οποίο είναι μέλος του διοικητικού, διευθυντικού ή εποπτικού του οργάνου ή έχει εξουσία εκπροσώπησης, λήψης αποφάσεων ή ελέγχου σε αυτό καταδικαστεί με τελεσίδικη απόφαση για έναν από τους λόγους που παρατίθενται στο σχετικό θεσμικό πλαίσιο, η οποία έχει εκδοθεί πριν από πέντε έτη κατά το μέγιστο ή στην οποία έχει οριστεί απευθείας περίοδος αποκλεισμού που εξακολουθεί να ισχύει;

Απάντηση:

Ναι / Όχι

Ημερομηνία της καταδίκης

..

Λόγος(-οι)

-

Προσδιορίστε ποιος έχει καταδικαστεί

-

Εφόσον καθορίζεται απευθείας στην καταδικαστική απόφαση, διάρκεια της περιόδου αποκλεισμού και σχετικό(-ά) σημείο(-α)

-

Σε περίπτωση καταδίκης, ο οικονομικός φορέας έχει λάβει μέτρα που να αποδεικνύουν την αξιοπιστία του παρά την ύπαρξη σχετικού λόγου αποκλεισμού ("αυτοκάθαρση");

Ναι / Όχι

Περιγράψτε τα μέτρα που λήφθηκαν

-

Εάν η σχετική τεκμηρίωση διατίθεται ηλεκτρονικά, αναφέρετε:

Ναι / Όχι

Διαδικτυακή Διεύθυνση

-

Επακριβή στοιχεία αναφοράς των εγγράφων

-

Αρχή ή Φορέας έκδοσης

-

Νομιμοποίηση εσόδων από παράνομες δραστηριότητες ή χρηματοδότηση της τρομοκρατίας

Έχει ο ίδιος ο οικονομικός φορέας ή οποιοδήποτε πρόσωπο το οποίο είναι μέλος του διοικητικού, διευθυντικού ή εποπτικού του οργάνου ή έχει εξουσία εκπροσώπησης, λήψης αποφάσεων ή ελέγχου σε αυτό καταδικαστεί με τελεσίδικη απόφαση για έναν από τους λόγους που παρατίθενται στο σχετικό θεσμικό πλαίσιο, η οποία έχει εκδοθεί πριν από πέντε έτη κατά το μέγιστο ή στην οποία έχει οριστεί απευθείας περίοδος αποκλεισμού που εξακολουθεί να ισχύει;

Απάντηση:

Ναι / Όχι

Ημερομηνία της καταδίκης

..

Λόγος(-οι)

-

Προσδιορίστε ποιος έχει καταδικαστεί

-

Εφόσον καθορίζεται απευθείας στην καταδικαστική απόφαση, διάρκεια της περιόδου αποκλεισμού και σχετικό(-ά) σημείο(-α)

-

Σε περίπτωση καταδίκης, ο οικονομικός φορέας έχει λάβει μέτρα που να αποδεικνύουν την αξιοπιστία του παρά την ύπαρξη σχετικού λόγου αποκλεισμού ("αυτοκάθαρση");

Ναι / Όχι

Περιγράψτε τα μέτρα που λήφθηκαν

-

Εάν η σχετική τεκμηρίωση διατίθεται ηλεκτρονικά, αναφέρετε:

Ναι / Όχι

Διαδικτυακή Διεύθυνση

-

Επακριβή στοιχεία αναφοράς των εγγράφων

-

Αρχή ή Φορέας έκδοσης

-

Παιδική εργασία και άλλες μορφές εμπορίας ανθρώπων

Έχει ο ίδιος ο οικονομικός φορέας ή οποιοδήποτε πρόσωπο το οποίο είναι μέλος του διοικητικού, διευθυντικού ή εποπτικού του οργάνου ή έχει εξουσία εκπροσώπησης, λήψης αποφάσεων ή ελέγχου σε αυτό καταδικαστεί με τελεσίδικη απόφαση για έναν από τους λόγους που παρατίθενται στο σχετικό θεσμικό πλαίσιο, η οποία έχει εκδοθεί πριν από πέντε έτη κατά το μέγιστο ή στην οποία έχει οριστεί απευθείας περίοδος αποκλεισμού που εξακολουθεί να ισχύει;

Απάντηση:

Ναι / Όχι

Ημερομηνία της καταδίκης

..

-

Προσδιορίστε ποιος έχει καταδικαστεί

-

Εφόσον καθορίζεται απευθείας στην καταδικαστική απόφαση, διάρκεια της περιόδου αποκλεισμού και σχετικό(-ά) σημείο(-α)

-

Σε περίπτωση καταδικής, ο οικονομικός φορέας έχει λάβει μέτρα που να αποδεικνύουν την αξιοπιστία του παρά την ύπαρξη σχετικού λόγου αποκλεισμού ("αυτοκάθαρση");

Ναι / Όχι

Περιγράψτε τα μέτρα που λήφθηκαν

-

Εάν η σχετική τεκμηρίωση διατίθεται ηλεκτρονικά, αναφέρετε:

Ναι / Όχι

Διαδικτυακή Διεύθυνση

-

Επακριβή στοιχεία αναφοράς των εγγράφων

-

Αρχή ή Φορέας έκδοσης

-

B: Λόγοι που σχετίζονται με την καταβολή φόρων ή εισφορών κοινωνικής ασφάλισης

Καταβολή φόρων ή εισφορών κοινωνικής ασφάλισης:

Καταβολή φόρων

Ο οικονομικός φορέας έχει ανεκπλήρωτες υποχρεώσεις όσον αφορά την καταβολή φόρων, τόσο στη χώρα στην οποία είναι εγκατεστημένος όσο και στο κράτος μέλος της αναθέτουσας αρχής ή του αναθέτοντα φορέα, εάν είναι άλλο από τη χώρα εγκατάστασης;

Απάντηση:

Ναι / Όχι

Χώρα ή κράτος μέλος για το οποίο πρόκειται

-

Ενεχόμενο ποσό

Με άλλα μέσα; Διευκρινίστε:

Ναι / Όχι

Διευκρινίστε:

-

Ο οικονομικός φορέας έχει εκπληρώσει τις υποχρεώσεις του, είτε καταβάλλοντας τους φόρους ή τις εισφορές κοινωνικής ασφάλισης που οφείλει, συμπεριλαμβανομένων, κατά περίπτωση, των δεδουλευμένων τόκων ή των προστίμων, είτε υπαγόμενος σε δεσμευτικό διακανονισμό για την καταβολή τους;

Ναι / Όχι

Περιγράψτε τα μέτρα που λήφθηκαν

-

Η εν λόγω απόφαση είναι τελεσίδικη και δεσμευτική;

Ναι / Όχι

..

Σε περίπτωση καταδικαστικής απόφασης, εφόσον ορίζεται απευθείας σε αυτήν, η διάρκεια της περιόδου αποκλεισμού:

-

Εάν η σχετική τεκμηρίωση διατίθεται ηλεκτρονικά, αναφέρετε:

Ναι / Όχι

Διαδικτυακή Διεύθυνση

-

Επακριβή στοιχεία αναφοράς των εγγράφων

-

Αρχή ή Φορέας έκδοσης

-

Καταβολή εισφορών κοινωνικής ασφάλισης

Ο οικονομικός φορέας έχει ανεκπλήρωτες υποχρεώσεις όσον αφορά την καταβολή εισφορών κοινωνικής ασφάλισης, τόσο στη χώρα στην οποία είναι εγκατεστημένος όσο και στο κράτος μέλος της αναθέτουσας αρχής ή του αναθέτοντα φορέα, εάν είναι άλλο από τη χώρα εγκατάστασης;

Απάντηση:

Ναι / Όχι

Χώρα ή κράτος μέλος για το οποίο πρόκειται

-

Ενεχόμενο ποσό

Με άλλα μέσα; Διευκρινίστε:

Ναι / Όχι

Διευκρινίστε:

-

Ο οικονομικός φορέας έχει εκπληρώσει τις υποχρεώσεις του, είτε καταβάλλοντας τους φόρους ή τις εισφορές κοινωνικής ασφάλισης που οφείλει, συμπεριλαμβανομένων, κατά περίπτωση, των δεδουλευμένων τόκων ή των προστίμων, είτε υπαγόμενος σε δεσμευτικό διακανονισμό για την καταβολή τους;

Ναι / Όχι

Περιγράψτε τα μέτρα που λήφθηκαν

-

Η εν λόγω απόφαση είναι τελεσίδικη και δεσμευτική;

Ναι / Όχι

..

Σε περίπτωση καταδικαστικής απόφασης, εφόσον ορίζεται απευθείας σε αυτήν, η διάρκεια της περιόδου αποκλεισμού:

-

Εάν η σχετική τεκμηρίωση διατίθεται ηλεκτρονικά, αναφέρετε:

Ναι / Όχι

Διαδικτυακή Διεύθυνση

-

Επακριβή στοιχεία αναφοράς των εγγράφων

-

Αρχή ή Φορέας έκδοσης

-

Γ: Λόγοι που σχετίζονται με αφερεγγυότητα, σύγκρουση συμφερόντων ή επαγγελματικό παράπτωμα

Πληροφορίες σχετικά με πιθανή αφερεγγυότητα, σύγκρουση συμφερόντων ή επαγγελματικό παράπτωμα

Αθέτηση των υποχρεώσεων στον τομέα του περιβαλλοντικού δικαίου

Ο οικονομικός φορέας έχει, εν γνώσει του, αθετήσει τις υποχρεώσεις του στους τομείς του περιβαλλοντικού δικαίου;

Απάντηση:

Ναι / Όχι

Περιγράψτε τα μέτρα που λήφθηκαν

-

Σε περίπτωση καταδικής, ο οικονομικός φορέας έχει λάβει μέτρα που να αποδεικνύουν την αξιοπιστία του παρά την ύπαρξη σχετικού λόγου αποκλεισμού ("αυτοκάθαρση");

Ναι / Όχι

Περιγράψτε τα μέτρα που λήφθηκαν

-

Εάν η σχετική τεκμηρίωση διατίθεται ηλεκτρονικά, αναφέρετε:

Ναι / Όχι

-
Επακριβή στοιχεία αναφοράς των εγγράφων

-
Αρχή ή Φορέας έκδοσης

Αθέτηση των υποχρεώσεων στον τομέα του κοινωνικού δικαίου

Ο οικονομικός φορέας έχει, εν γνώσει του, αθετήσει τις υποχρεώσεις του στους τομείς του κοινωνικού δικαίου;

Απάντηση:

Ναι / Όχι

Περιγράψτε τα μέτρα που λήφθηκαν

-

Σε περίπτωση καταδικής, ο οικονομικός φορέας έχει λάβει μέτρα που να αποδεικνύουν την αξιοπιστία του παρά την ύπαρξη σχετικού λόγου αποκλεισμού ("αυτοκάθαρση");

Ναι / Όχι

Περιγράψτε τα μέτρα που λήφθηκαν

-

Εάν η σχετική τεκμηρίωση διατίθεται ηλεκτρονικά, αναφέρετε:

Ναι / Όχι

Διαδικτυακή Διεύθυνση

-

Επακριβή στοιχεία αναφοράς των εγγράφων

-

Αρχή ή Φορέας έκδοσης

-

Αθέτηση των υποχρεώσεων στον τομέα του εργατικού δικαίου

Ο οικονομικός φορέας έχει, εν γνώσει του, αθετήσει τις υποχρεώσεις του στους τομείς του εργατικού δικαίου;

Απάντηση:

Ναι / Όχι

Περιγράψτε τα μέτρα που λήφθηκαν

-

Σε περίπτωση καταδικής, ο οικονομικός φορέας έχει λάβει μέτρα που να αποδεικνύουν την αξιοπιστία του παρά την ύπαρξη σχετικού λόγου αποκλεισμού ("αυτοκάθαρση");

Ναι / Όχι

Περιγράψτε τα μέτρα που λήφθηκαν

-

Διαδικτυακή Διεύθυνση

-

Επακριβή στοιχεία αναφοράς των εγγράφων

-

Αρχή ή Φορέας έκδοσης

-

Πτώχευση

Ο οικονομικός φορέας τελεί υπό πτώχευση;

Απάντηση:

Ναι / Όχι

Παρακαλώ αναφέρετε λεπτομερείς πληροφορίες

-

Διευκρινίστε τους λόγους για τους οποίους, ωστόσο, μπορείτε να εκτελέσετε τη σύμβαση. Οι πληροφορίες αυτές δεν είναι απαραίτητο να παρασχεθούν εάν ο αποκλεισμός των οικονομικών φορέων στην παρούσα περίπτωση έχει καταστεί υποχρεωτικός βάσει του εφαρμοστέου εθνικού δικαίου χωρίς δυνατότητα παρέκκλισης όταν ο οικονομικός φορέας είναι, ωστόσο, σε θέση να εκτελέσει τη σύμβαση.

-

Εάν η σχετική τεκμηρίωση διατίθεται ηλεκτρονικά, αναφέρετε:

Ναι / Όχι

Διαδικτυακή Διεύθυνση

-

Επακριβή στοιχεία αναφοράς των εγγράφων

-

Αρχή ή Φορέας έκδοσης

-

Διαδικασία εξυγίανσης ή ειδικής εκκαθάρισης

Έχει υπαχθεί ο οικονομικός φορέας σε διαδικασία εξυγίανσης ή ειδικής εκκαθάρισης;

Απάντηση:

Ναι / Όχι

Παρακαλώ αναφέρετε λεπτομερείς πληροφορίες

-

Διευκρινίστε τους λόγους για τους οποίους, ωστόσο, μπορείτε να εκτελέσετε τη σύμβαση. Οι πληροφορίες αυτές δεν είναι απαραίτητο να παρασχεθούν εάν ο αποκλεισμός των οικονομικών φορέων στην παρούσα περίπτωση έχει καταστεί υποχρεωτικός βάσει του εφαρμοστέου εθνικού δικαίου χωρίς δυνατότητα παρέκκλισης όταν ο οικονομικός φορέας είναι, ωστόσο, σε θέση να εκτελέσει τη σύμβαση.

-

Εάν η σχετική τεκμηρίωση διατίθεται ηλεκτρονικά, αναφέρετε:

Ναι / Όχι

Διαδικτυακή Διεύθυνση

-

Επακριβή στοιχεία αναφοράς των εγγράφων

-

Αρχή ή Φορέας έκδοσης

-

Διαδικασία πτωχευτικού συμβιβασμού

Έχει υπαχθεί ο οικονομικός φορέας σε διαδικασία πτωχευτικού συμβιβασμού;

Απάντηση:

Ναι / Όχι

Παρακαλώ αναφέρετε λεπτομερείς πληροφορίες

-

Διευκρινίστε τους λόγους για τους οποίους, ωστόσο, μπορείτε να εκτελέσετε τη σύμβαση. Οι πληροφορίες αυτές δεν είναι απαραίτητο να παρασχεθούν εάν ο αποκλεισμός των οικονομικών φορέων στην παρούσα περίπτωση έχει καταστεί υποχρεωτικός βάσει του εφαρμοστέου εθνικού δικαίου χωρίς δυνατότητα παρέκκλισης όταν ο οικονομικός φορέας είναι, ωστόσο, σε θέση να εκτελέσει τη σύμβαση.

-

Εάν η σχετική τεκμηρίωση διατίθεται ηλεκτρονικά, αναφέρετε:

Ναι / Όχι

Διαδικτυακή Διεύθυνση

-

Επακριβή στοιχεία αναφοράς των εγγράφων

-

Αρχή ή Φορέας έκδοσης

-

Ανάλογη κατάσταση προβλεπόμενη σε εθνικές νομοθετικές και κανονιστικές διατάξεις

Βρίσκεται ο οικονομικός φορέας σε οποιαδήποτε ανάλογη κατάσταση προκύπτουσα από παρόμοια διαδικασία προβλεπόμενη σε εθνικές νομοθετικές και κανονιστικές διατάξεις;

Απάντηση:

Ναι / Όχι

-

Διευκρινίστε τους λόγους για τους οποίους, ωστόσο, μπορείτε να εκτελέσετε τη σύμβαση. Οι πληροφορίες αυτές δεν είναι απαραίτητο να παρασχεθούν εάν ο αποκλεισμός των οικονομικών φορέων στην παρούσα περίπτωση έχει καταστεί υποχρεωτικός βάσει του εφαρμοστέου εθνικού δικαίου χωρίς δυνατότητα παρέκκλισης όταν ο οικονομικός φορέας είναι, ωστόσο, σε θέση να εκτελέσει τη σύμβαση.

-

Εάν η σχετική τεκμηρίωση διατίθεται ηλεκτρονικά, αναφέρετε:

Ναι / Όχι

Διαδικτυακή Διεύθυνση

-

Επακριβή στοιχεία αναφοράς των εγγράφων

-

Αρχή ή Φορέας έκδοσης

-

Υπό αναγκαστική διαχείριση από εκκαθαριστή ή από το δικαστήριο

Τελεί ο οικονομικός φορέας υπό αναγκαστική διαχείριση από εκκαθαριστή ή από το δικαστήριο;

Απάντηση:

Ναι / Όχι

Παρακαλώ αναφέρετε λεπτομερείς πληροφορίες

-

Διευκρινίστε τους λόγους για τους οποίους, ωστόσο, μπορείτε να εκτελέσετε τη σύμβαση. Οι πληροφορίες αυτές δεν είναι απαραίτητο να παρασχεθούν εάν ο αποκλεισμός των οικονομικών φορέων στην παρούσα περίπτωση έχει καταστεί υποχρεωτικός βάσει του εφαρμοστέου εθνικού δικαίου χωρίς δυνατότητα παρέκκλισης όταν ο οικονομικός φορέας είναι, ωστόσο, σε θέση να εκτελέσει τη σύμβαση.

-

Εάν η σχετική τεκμηρίωση διατίθεται ηλεκτρονικά, αναφέρετε:

Ναι / Όχι

Διαδικτυακή Διεύθυνση

-

Επακριβή στοιχεία αναφοράς των εγγράφων

-

Αρχή ή Φορέας έκδοσης

-

Αναστολή επιχειρηματικών δραστηριοτήτων

Έχουν ανασταλεί οι επιχειρηματικές δραστηριότητες του οικονομικού φορέα;

Απάντηση:

Ναι / Όχι

Παρακαλώ αναφέρετε λεπτομερείς πληροφορίες

-

Διευκρινίστε τους λόγους για τους οποίους, ωστόσο, μπορείτε να εκτελέσετε τη σύμβαση. Οι πληροφορίες αυτές δεν είναι απαραίτητο να παρασχεθούν εάν ο αποκλεισμός των οικονομικών φορέων στην παρούσα περίπτωση έχει καταστεί υποχρεωτικός βάσει του εφαρμοστέου εθνικού δικαίου χωρίς δυνατότητα παρέκκλισης όταν ο οικονομικός φορέας είναι, ωστόσο, σε θέση να εκτελέσει τη σύμβαση.

-

Εάν η σχετική τεκμηρίωση διατίθεται ηλεκτρονικά, αναφέρετε:

Ναι / Όχι

Διαδικτυακή Διεύθυνση

-

Επακριβή στοιχεία αναφοράς των εγγράφων

-

Αρχή ή Φορέας έκδοσης

-

Ένοχος σοβαρού επαγγελματικού παραπτώματος

Έχει διαπράξει ο οικονομικός φορέας σοβαρό επαγγελματικό παράπτωμα;

Απάντηση:

Ναι / Όχι

Παρακαλώ αναφέρετε λεπτομερείς πληροφορίες

-

Σε περίπτωση καταδικης, ο οικονομικός φορέας έχει λάβει μέτρα που να αποδεικνύουν την αξιοπιστία του παρά την ύπαρξη σχετικού λόγου αποκλεισμού ("αυτοκάθαρση");

Ναι / Όχι

Περιγράψτε τα μέτρα που λήφθηκαν

-

Εάν η σχετική τεκμηρίωση διατίθεται ηλεκτρονικά, αναφέρετε:

Ναι / Όχι

Διαδικτυακή Διεύθυνση

-

Επακριβή στοιχεία αναφοράς των εγγράφων

-

Αρχή ή Φορέας έκδοσης

-

Συμφωνίες με άλλους οικονομικούς φορείς με στόχο τη στρέβλωση του ανταγωνισμού

Έχει συνάψει ο οικονομικός φορέας συμφωνίες με άλλους οικονομικούς φορείς με σκοπό τη στρέβλωση του ανταγωνισμού;

Απάντηση:

Ναι / Όχι

Παρακαλώ αναφέρετε λεπτομερείς πληροφορίες

-

Σε περίπτωση καταδικής, ο οικονομικός φορέας έχει λάβει μέτρα που να αποδεικνύουν την αξιοπιστία του παρά την ύπαρξη σχετικού λόγου αποκλεισμού (“αυτοκάθαρση”);

Ναι / Όχι

Περιγράψτε τα μέτρα που λήφθηκαν

-

Εάν η σχετική τεκμηρίωση διατίθεται ηλεκτρονικά, αναφέρετε:

Ναι / Όχι

Διαδικτυακή Διεύθυνση

-

Επακριβή στοιχεία αναφοράς των εγγράφων

-

Αρχή ή Φορέας έκδοσης

-

Σύγκρουση συμφερόντων λόγω της συμμετοχής του στη διαδικασία σύναψης σύμβασης
Γνωρίζει ο οικονομικός φορέας την ύπαρξη τυχόν σύγκρουσης συμφερόντων λόγω της συμμετοχής του στη διαδικασία σύναψης σύμβασης;

Απάντηση:

Ναι / Όχι

Παρακαλώ αναφέρετε λεπτομερείς πληροφορίες

-

Εάν η σχετική τεκμηρίωση διατίθεται ηλεκτρονικά, αναφέρετε:

Ναι / Όχι

Διαδικτυακή Διεύθυνση

-

Επακριβή στοιχεία αναφοράς των εγγράφων

-

Αρχή ή Φορέας έκδοσης

-

Παροχή συμβουλών ή εμπλοκή στην προετοιμασία της διαδικασίας σύναψης της σύμβασης

Έχει παράσχει ο οικονομικός φορέας ή επιχείρηση συνδεδεμένη με αυτόν συμβουλές στην αναθέτουσα αρχή ή στον αναθέτοντα φορέα ή έχει με άλλο τρόπο εμπλακεί στην προετοιμασία της διαδικασίας σύναψης της σύμβασης;

Απάντηση:

Ναι / Όχι

Παρακαλώ αναφέρετε λεπτομερείς πληροφορίες

-

Εάν η σχετική τεκμηρίωση διατίθεται ηλεκτρονικά, αναφέρετε:

Ναι / Όχι

Διαδικτυακή Διεύθυνση

-

Επακριβή στοιχεία αναφοράς των εγγράφων

-

Αρχή ή Φορέας έκδοσης

-

Πρόωρη καταγγελία, αποζημιώσεις ή άλλες παρόμοιες κυρώσεις

Έχει υποστεί ο οικονομικός φορέας πρόωρη καταγγελία προηγούμενης δημόσιας σύμβασης, προηγούμενης σύμβασης με αναθέτοντα φορέα ή προηγούμενης σύμβασης παραχώρησης, ή επιβολή αποζημιώσεων ή άλλων παρόμοιων κυρώσεων σε σχέση με την εν λόγω προηγούμενη σύμβαση;

Απάντηση:

Ναι / Όχι

Παρακαλώ αναφέρετε λεπτομερείς πληροφορίες

-

Σε περίπτωση καταδικης, ο οικονομικός φορέας έχει λάβει μέτρα που να αποδεικνύουν την αξιοπιστία του παρά την ύπαρξη σχετικού λόγου αποκλεισμού ("αυτοκάθαρση");

Ναι / Όχι

Περιγράψτε τα μέτρα που λήφθηκαν

-

Εάν η σχετική τεκμηρίωση διατίθεται ηλεκτρονικά, αναφέρετε:

Ναι / Όχι

Διαδικτυακή Διεύθυνση

-

Επακριβή στοιχεία αναφοράς των εγγράφων

-

Αρχή ή Φορέας έκδοσης

-

Ψευδείς δηλώσεις, απόκρυψη πληροφοριών, ανικανότητα υποβολής δικαιολογητικών, απόκτηση εμπιστευτικών πληροφοριών

Ο οικονομικός φορέας επιβεβαιώνει ότι: α) έχει κριθεί ένοχος σοβαρών ψευδών δηλώσεων κατά την παροχή των πληροφοριών που απαιτούνται για την εξακρίβωση της απουσίας των λόγων αποκλεισμού ή την πλήρωση των κριτηρίων επιλογής, β) έχει αποκρύψει τις πληροφορίες αυτές, γ) δεν ήταν σε θέση να υποβάλει, χωρίς καθυστέρηση, τα δικαιολογητικά που απαιτούνται από την αναθέτουσα αρχή ή τον αναθέτοντα φορέα, και δ) έχει επιχειρήσει να επηρεάσει με αθέμιτο τρόπο τη διαδικασία λήψης αποφάσεων της αναθέτουσας αρχής ή του αναθέτοντα φορέα, να αποκτήσει εμπιστευτικές πληροφορίες που ενδέχεται να του αποφέρουν αθέμιτο πλεονέκτημα στη διαδικασία σύναψης σύμβασης ή να παράσχει εξ αμελείας παραπλανητικές πληροφορίες που ενδέχεται να επηρεάσουν ουσιωδώς τις αποφάσεις που αφορούν τον αποκλεισμό, την επιλογή ή την ανάθεση;

Απάντηση:

Ναι / Όχι

Εάν η σχετική τεκμηρίωση διατίθεται ηλεκτρονικά, αναφέρετε:

Ναι / Όχι

Διαδικτυακή Διεύθυνση

-

Επακριβή στοιχεία αναφοράς των εγγράφων

-

Αρχή ή Φορέας έκδοσης

-

A: Καταλληλότητα

Ο οικονομικός φορέας πρέπει να παράσχει πληροφορίες μόνον όταν τα σχετικά κριτήρια επιλογής έχουν προσδιοριστεί από την αναθέτουσα αρχή ή τον αναθέτοντα φορέα στη σχετική προκήρυξη/γνωστοποίηση ή στα έγγραφα της διαδικασίας σύναψης σύμβασης που αναφέρονται στην προκήρυξη /γνωστοποίηση.

Εγγραφή στο σχετικό επαγγελματικό μητρώο

Ο οικονομικός φορέας είναι εγγεγραμμένος στα σχετικά επαγγελματικά μητρώα που τηρούνται στο κράτος μέλος εγκατάστασής του, όπως περιγράφεται στο παράρτημα XI της οδηγίας 2014/24/ΕΕ· οι οικονομικοί φορείς από ορισμένα κράτη μέλη μπορεί να οφείλουν να συμμορφώνονται με άλλες απαιτήσεις που καθορίζονται στο παράρτημα αυτό.

Απάντηση:

Ναι / Όχι

Εάν η σχετική τεκμηρίωση διατίθεται ηλεκτρονικά, αναφέρετε:

Ναι / Όχι

Διαδικτυακή Διεύθυνση

-

Επακριβή στοιχεία αναφοράς των εγγράφων

-

Αρχή ή Φορέας έκδοσης

-

Εγγραφή στο σχετικό εμπορικό μητρώο

Ο οικονομικός φορέας είναι εγγεγραμμένος στα σχετικά εμπορικά μητρώα που τηρούνται στο κράτος μέλος εγκατάστασής του, όπως περιγράφεται στο παράρτημα XI της οδηγίας 2014/24/ΕΕ· οι οικονομικοί φορείς από ορισμένα κράτη μέλη μπορεί να οφείλουν να συμμορφώνονται με άλλες απαιτήσεις που καθορίζονται στο παράρτημα αυτό.

Απάντηση:

Ναι / Όχι

Εάν η σχετική τεκμηρίωση διατίθεται ηλεκτρονικά, αναφέρετε:

Ναι / Όχι

Διαδικτυακή Διεύθυνση

-

Επακριβή στοιχεία αναφοράς των εγγράφων

-

Αρχή ή Φορέας έκδοσης

-

Μέρος VI: Τελικές δηλώσεις

Ο κάτωθι υπογεγραμμένος, δηλώνω επισήμως ότι τα στοιχεία που έχω αναφέρει σύμφωνα με τα μέρη II έως V ανωτέρω είναι ακριβή και ορθά και ότι έχω πλήρη επίγνωση των συνεπειών σε περίπτωση σοβαρών ψευδών δηλώσεων.

Ο κάτωθι υπογεγραμμένος, δηλώνω επισήμως ότι είμαι σε θέση, κατόπιν αιτήματος και χωρίς καθυστέρηση, να προσκομίσω τα πιστοποιητικά και τις λοιπές μορφές αποδεικτικών εγγράφων που αναφέρονται, εκτός εάν:

α) Η αναθέτουσα αρχή ή ο αναθέτων φορέας έχει τη δυνατότητα να λάβει τα σχετικά δικαιολογητικά απευθείας με πρόσβαση σε εθνική βάση δεδομένων σε οποιοδήποτε κράτος μέλος αυτή διατίθεται δωρεάν [υπό την προϋπόθεση ότι ο οικονομικός φορέας έχει παράσχει τις απαραίτητες πληροφορίες (διαδικτυακή διεύθυνση, αρχή ή φορέα έκδοσης, επακριβή στοιχεία αναφοράς των εγγράφων) που παρέχουν τη δυνατότητα στην αναθέτουσα αρχή ή στον αναθέτοντα φορέα να το πράξει] ή

β) Από τις 18 Οκτωβρίου 2018 το αργότερο (ανάλογα με την εθνική εφαρμογή του άρθρου 59 παράγραφος 5 δεύτερο εδάφιο της οδηγίας 2014/24/ΕΕ), η αναθέτουσα αρχή ή ο αναθέτων φορέας έχουν ήδη στην κατοχή τους τα σχετικά έγγραφα.

Ο κάτωθι υπογεγραμμένος δίδω επισήμως τη συγκατάθεσή μου στην αναθέτουσα αρχή ή τον αναθέτοντα φορέα, όπως καθορίζεται στο Μέρος I, ενότητα A, προκειμένου να αποκτήσει πρόσβαση σε δικαιολογητικά των πληροφοριών που έχουν υποβληθεί στο Μέρος III και το Μέρος IV του παρόντος Ευρωπαϊκού Ενιαίου Εγγράφου Σύμβασης για τους σκοπούς της διαδικασίας σύναψης σύμβασης, όπως καθορίζεται στο Μέρος I.

Ημερομηνία, τόπος και, όπου ζητείται ή απαιτείται, υπογραφή(-ές):

Ημερομηνία

Τόπος

Υπογραφή

19PROC005466487 2019-08-23

ΑΡΧΗ ΕΞΕΤΑΣΗΣ ΠΡΟΔΙΚΑΣΤΙΚΩΝ ΠΡΟΣΦΥΓΩΝ (Α.Ε.Π.Π.)

Διεύθυνση: Λεωφ. Θηβών 196 - 198, 182 33 Άγ. Ιωάννης Ρέντης, Κτίριο Κεράνης

Τηλέφωνο: + 30 213 214 1216 e-mail: aapp@aapp-procurement.gr

<http://www.aapp-procurement.gr>

Αριθμός Προσφυγής

/20

**ΠΡΟΣΦΥΓΗ
ΕΝΩΠΙΟΝ ΤΗΣ Α.Ε.Π.Π.**

(1) ΣΤΟΙΧΕΙΑ ΠΡΟΣΦΕΥΓΟΝΤΟΣ

Όνομασία φυσικού ή νομικού προσώπου που ασκεί την Προσφυγή:

Διεύθυνση :

Αρ. Τηλεφώνου : _____ Αρ. Φαξ :

e-mail : _____

(2) ΑΝΑΘΕΤΟΥΣΑ ΑΡΧΗ

Όνομασία :

Διεύθυνση :

Αρ. Τηλεφώνου : _____ Αρ. Φαξ :

e-mail : _____

(3) ΑΡΙΘΜΟΣ ΠΡΟΚΗΡΥΞΗΣ ΣΥΜΒΑΣΗΣ	(5) ΠΡΟΫΠΟΛΟΓΙΖΟΜΕΝΗ ΔΑΠΑΝΗ ΣΥΜΦΩΝΑ ΜΕ ΤΗ ΣΥΜΒΑΣΗ
(4) ΚΑΤΗΓΟΡΙΑ ΣΥΜΒΑΣΗΣ (ΕΡΓΟ, ΠΡΟΜΗΘΕΙΕΣ, ΥΠΗΡΕΣΙΕΣ)	(6) ΠΟΣΟ ΚΑΤΑΚΥΡΩΘΕΙΣΑΣ ΠΡΟΣΦΟΡΑΣ
(7) ΠΑΡΑΒΟΛΟ ΚΑΙ ΠΡΑΞΗ ΕΞΟΦΛΗΣΗΣ ΠΑΡΑΒΟΛΟΥ (επισυνάπτεται στο παρόν έντυπο)	(8) ΕΞΟΥΣΙΟΔΟΤΗΣΗ ΣΕ ΠΕΡΙΠΤΩΣΗ ΚΑΤΑΘΕΣΗΣ ΑΠΟ ΔΙΚΗΓΟΡΟ (επισυνάπτεται στο παρόν έντυπο)

(9) ΣΤΟΙΧΕΙΑ ΔΙΑΚΗΡΥΞΗΣ ΣΥΜΒΑΣΗΣ

Α. Ονομασία και συνοπτική περιγραφή της Διακήρυξης Σύμβασης

Β. Ημερομηνία προκήρυξης και δημοσίευσης των όρων της διαδικασίας σύναψης της σύμβασης

Γ. Ημερομηνία υποβολής της προσφοράς του προσφεύγοντος

Δ. Ημερομηνία κατά την οποία ο προσφεύγων έλαβε γνώση της προσβαλλόμενης πράξης ή απόφασης

19PROC005466487 2019-08-23

ΑΡΧΗ ΕΞΕΤΑΣΗΣ ΠΡΟΔΙΚΑΣΤΙΚΩΝ ΠΡΟΣΦΥΓΩΝ (Α.Ε.Π.Π.)

Διεύθυνση: Λεωφ. Θηβών 196 - 198, 182 33 Άγ. Ιωάννης Ρέντης, Κτίριο Κεράνης

Τηλέφωνο: + 30 213 214 1216 e-mail: aepp@aepp-procurement.gr

<http://www.aepp-procurement.gr>

(10) ΛΟΓΟΙ ΕΠΙ ΤΩΝ ΟΠΟΙΩΝ ΒΑΣΙΖΕΤΑΙ Η ΠΡΟΣΦΥΓΗ

Να προσδιορίσετε ειδικά τους νομικούς και πραγματικούς λόγους επί των οποίων βασίζεται η προσφυγή

(εάν ο χώρος που υπάρχει δεν είναι επαρκής επισυνάψτε συμπληρωματική σελίδα ή σελίδες)

(11) ΑΙΤΗΜΑ ΤΗΣ ΠΡΟΣΦΥΓΗΣ

Να προσδιορίσετε ειδικά το αίτημα της προσφυγής.

(εάν ο χώρος που υπάρχει δεν είναι επαρκής επισυνάψτε συμπληρωματική σελίδα ή σελίδες)

(12) ΑΙΤΗΜΑ ΑΝΑΣΤΟΛΗΣ - ΠΡΟΣΩΡΙΝΩΝ ΜΕΤΡΩΝ

19PROC005466487 2019-08-23

ΑΡΧΗ ΕΞΕΤΑΣΗΣ ΠΡΟΔΙΚΑΣΤΙΚΩΝ ΠΡΟΣΦΥΓΩΝ (Α.Ε.Π.Π.)

Διεύθυνση: Λεωφ. Θηβών 196 - 198, 182 33 Άγ. Ιωάννης Ρέντης, Κτίριο Κεράνης

Τηλέφωνο: + 30 213 214 1216 e-mail: aapp@aapp-procurement.gr

<http://www.aapp-procurement.gr>

Να προσδιορίσετε ειδικά το αίτημα (αιτήματα) και να το (τα) αιτιολογήσετε.

(εάν ο χώρος που υπάρχει δεν είναι επαρκής επισυνάψτε συμπληρωματική σελίδα ή σελίδες)

(13) ΔΗΛΩΣΗ

Δηλώνω υπεύθυνα ότι όλα τα στοιχεία και όλες οι πληροφορίες που

19PROC005466487 2019-08-23

ΑΡΧΗ ΕΞΕΤΑΣΗΣ ΠΡΟΔΙΚΑΣΤΙΚΩΝ ΠΡΟΣΦΥΓΩΝ (Α.Ε.Π.Π.)

Διεύθυνση: Λεωφ. Θηβών 196 - 198, 182 33 Άγ. Ιωάννης Ρέντης, Κτίριο Κεράνης

Τηλέφωνο: + 30 213 214 1216 e-mail: aapp@aapp-procurement.gr

<http://www.aapp-procurement.gr>

περιέχονται στην παρούσα Προσφυγή καθώς και όλα τα επισυνημμένα έγγραφα είναι αληθή και ορθά.

Υπογραφή Προσφεύγοντος ή Εκπροσώπου
Ημερομηνία

Όνοματεπώνυμο _____

(Κεφαλαία)

Ιδιότητα _____

Σφραγίδα

(Σε περίπτωση νομικού
εκπροσώπου)